

# RYOBI®

**RPW36X120HI5**  
**RPW36120HI**

ORIGINAL INSTRUCTIONS  
TRADUCTION DES INSTRUCTIONS ORIGINALES  
ÜBERSETZUNG DER ORIGINALANLEITUNG  
TRADUCCIÓN DE LAS INSTRUCCIONES ORIGINALES  
TRADUZIONE DELLE ISTRUZIONI ORIGINALI  
VERTALING VAN DE ORIGINELE INSTRUCTIES  
TRADUÇÃO DAS INSTRUÇÕES ORIGINAIS  
OVERSÆTTELSE AF DE ORIGINALE INSTRUKTIONER  
ÖVERSÄTTNING AV DE URSPRUNGLIGA INSTRUKTIONERNA  
ALKUPERÄISTEN OHJEIDEN SUOMENNO  
OVERSETTELSE AV DE ORIGINALE INSTRUKSJONENE  
ПЕРЕВОД ОРИГИНАЛЬНЫХ ИНСТРУКЦИЙ  
TŁUMACZENIE INSTRUKCJI ORYGINALNEJ  
PŘEKLAD ORIGINÁLNÍCH POKYNŮ  
AZ EREDETI ÚTMUTATÓ FORDÍTÁSA  
TRADUCEREA INSTRUCȚIUNILOR ORIGINALE  
TULKOTS NO ORIĢINĀLĀS INSTRUKCIJAS  
ORIGINALIŲ INSTRUKCIJŲ VERTIMAS  
ORIGINAALJUHENDI TÕLGE  
PRIJEVOD ORIGINALNIH UPUTA  
PREVOD ORIGINALNIH NAVODIL  
PREKLAD ORIGINÁLNYCH POKYNOV  
ПРЕВОД ОТ ОРИГИНАЛНИТЕ ИНСТРУКЦИИ  
ПЕРЕКЛАД ОРИГИНАЛЬНИХ ИНСТРУКЦІЙ  
ORIJINAL TALĪMATLAR



EN  
FR  
DE  
ES  
IT  
NL  
PT  
DA  
SV  
FI  
NO  
RU  
PL  
CS  
HU  
RO  
LV  
LT  
ET  
HR  
SL  
SK  
BG  
UK  
TR





- Important!** It is essential that you read the instructions in this manual before assembling, maintaining and operating the product.
- Attention!** Il est essentiel que vous lisiez les instructions contenues dans ce manuel avant d'assembler, d'entretenir et d'utiliser le produit.
- Achtung!** Es ist wichtig, dass Sie vor Zusammenbau, Wartung und Benutzung des Produktes die Anweisungen in dieser Anleitung lesen.
- ¡Atención!** Resulta fundamental que lea este manual de instrucciones antes de realizar el montaje, el mantenimiento y de utilizar este producto
- Attenzione!** È importante leggere le istruzioni contenute nel presente manuale prima di montare il prodotto, svolgere le operazioni di manutenzione sullo stesso e metterlo in funzione.
- Let op!** Het is van essentieel belang dat u de instructies in deze gebruiksaanwijzing leest voor u het product monteert, onderhoudt en gebruikt.
- Atenção!** É fundamental que leia as instruções deste manual antes da montagem, manutenção e operação do aparelho.
- OBS!** Det er vigtigt, at man læser instrukserne i denne brugsanvisning, inden man samler, vedligeholder og betjener produktet.
- Observera!** Det är viktigt att du läser instruktionerna i manualen före montering, användning och underhåll av produkten.
- Huomio!** On tärkeää, että luet tämän käsikirjan ohjeet ennen tuotteen kokoamista, huoltoa ja käyttöä.
- Advarsel!** Det er viktig at du leser instruksjonene i denne manualen før sammensetning, vedlikehold og bruk av produktet
- Внимание!** Необходимо прочитать инструкции в данном руководстве перед сборкой, обслуживанием и эксплуатацией этого изделия.
- Uwaga!** Koniecznie należy przeczytać instrukcje zawarte w tym podręczniku przed montażem, obsługą oraz konserwacją produktu.
- Důležité upozornění!** Neinstalujte, neprovádějte údržbu ani nepoužívejte tento výrobek dříve, než si přečtete pokyny uvedené v tomto návodu.
- Figyelem!** Fontos, hogy a termék összeszerelése, karbantartása és használatá elött elolvassa a kézikönyvben található utasításokat.
- Atenție!** Este esențial să citiți instrucțiunile din acest manual înainte de asamblare, efectuarea întreinerii și operarea produsului.
- Uzmanību!** Ir svarīgi izlasīt šīs rokasgrāmatas instrukcijas pirms uzstādīšanas, apkopes un precas darbināšanas.
- Dėmesio!** Prieš surenkant, prižiūrint ir naudojam gaminį, būtina perskaityti šiam vadove pateiktus nurodymus.
- Tähtis!** Enne masina kokkupanekut, hooldamist ja kasutama hakkamist tuleb käesolevas juhendis esitatud juhised kindlasti läbi lugeda.
- Upozorenje!** Vrlo je važno da ste prije sklapanja, održavanja i rada s ovim proizvodom pročitali upute u ovom priručniku.
- Pomembno!** Pomembno je da pred montažo vzdrževanjem in uporabo tega izdelka preberete navodila v tem priročniku.
- Upozornenie!** Je dôležité, aby ste si pred montážou, údržbou a obsluhou produktu prečítali pokyny v tomto návode.
- Важно!** Исключительно важно е да прочетете инструкциите в настоящото ръководство, преди да преминете към сглобяване, поддръжка или работа с продукта.
- Важливо!** Дуже важливо, щоб ви прочитали інструкції в цьому керівництві перед складанням, обслуговуванням та експлуатацією цієї машини.
- Önemli!** Ürünü monte etmeden, kullanmadan ve bakımını yapmadan önce bu kılavuzdaki talimatları okumanız önemlidir.

Subject to technical modification | Sous réserve de modifications techniques | Technische Änderungen vorbehalten | Bajo reserva de modificaciones técnicas | Con riserva di eventuali modifiche tecniche | Technische wijzigingen voorbehouden | Com reserva de modificações técnicas | Med forbehold for tekniske ændringer | Med förbehåll för tekniska ändringar | Tekniset muutokset varataan | Med forbehold om tekniske endringer | могут быть внесены технические изменения | Z zastrzeżeniem modyfikacji technicznych | Změny technických údajů vyhrazeny | A műszaki módosítás jogát fenntartjuk | Sub rezerva modificațiilor tehnice | Paturam tiesības mainīt tehniskos raksturlielumus | Pasiliekiant teisę daryti techninius pakeitimus | Tehnilised muudatused võimalikud | Podloženo tehničkim promjenama | Tehnične spremembe dopuščene | Právo na technické zmeny je vyhradené | Подлежи на технически модификации | Є об'єктом для технічних змін | Teknik değişikliğe tabidir.



Safety, performance, and dependability have been given top priority in the design of your cordless high pressure cleaner.

### INTENDED USE

The cordless high pressure cleaner is only intended for use outdoors. For safety reasons the product must be adequately controlled by using two-handed operation.

The product is designed for home or domestic use. It is intended to clean machines, vehicles, buildings, floors, tools, facades, terraces, floors, and concrete walkways by removal of stubborn dirt using clean water with or without cleaning detergent.

It should be used in dry and well-illuminated conditions.

Do not use the product for any other purpose.

### ⚠ WARNING

The product is designed for use with a neutral cleaning agent supplied or recommended by the manufacturer. The use of other cleaning agents or chemicals may adversely affect the safety of the product.

### GENERAL SAFETY WARNINGS

#### ⚠ WARNING

**Read all safety warnings and all instructions.** Failure to follow the warnings and instructions may result in electric shock, fire, and/or serious injury.

#### ⚠ CAUTION

The product must not be used on the drinking water supply without a backflow preventer being installed that corresponds to EN 12729 Type BA. Water flowing through a backflow preventer is considered non-drinkable. Always observe the regulations of your local water utility company when connecting the product to a water supply line.

- The product is not intended for use by children or persons with reduced physical, sensory, or mental capabilities, or lack of experience and knowledge. Children should be adequately supervised to ensure

they do not play with the product.

- Wear a complete personal protective equipment when operating the product, such as boots, safety gloves, safety helmets with visor, and hearing protection. Use high-impact visors only with liquid splash protection.

### ⚠ WARNING

Do not use the product when people are within range, unless they wear protective clothing.

- To reduce the risk of injury, keep children and visitors away. All visitors should wear safety glasses and be kept at a safe distance from the work area.
- Inspect the safety devices, such as safety valves, flow switches, and pressure switches to check if they are in good working condition. Make sure all safety devices are operating properly before each use, such as:
  - Power switch
    - The power switch prevents unintentional operation of the product.
  - Trigger handle lock
    - The trigger handle lock locks the trigger and prevents unintentional opening of the high-pressure jet.
  - Overflow valve with pressure switch
    - The overflow valve prevents the permissible working pressure from being exceeded. If the lever on the trigger gun is released, the pressure switch turns off the pump and the high-pressure jet stops. If the lever is pulled, the pump turns on again.
  - Motor protection switch
    - The motor protection switch switches off the device if the power consumption is high.
- Do not use the product if the important parts are damaged, such as safety devices, high-pressure hoses, or trigger gun.
- Exercise caution when opening the trigger. Hold the handle firmly with two hands to avoid injury when the handle kicks back.

### **⚠ WARNING**

During use of high pressure cleaners, aerosols may be formed. Inhalation of aerosols can be hazardous to health.

### **⚠ WARNING**

Depending on the application, shielded nozzles can be used for high-pressure cleaning, which will reduce the emission of hydrous aerosols. However, not all applications allow the use of such a device. If shielded nozzles are not applicable for the protection against aerosols, a respiratory mask of class FFP 2 or equivalent may be needed, depending on the cleaning environment.

- Always stop the product when you leave it unattended.
- High-pressure jet is dangerous if misused. Do not direct the jet to people, live electrical equipment, or the product itself.
- To avoid a risk of explosion, do not spray flammable liquids.
- Do not direct the jet against yourself or others in order to clean clothes or footwear.
- Do not use the product to clean electronic devices, clothes, or footwear.
- High-pressure hoses, fittings, and couplings are important for the safety of the product. Use only hoses, fittings, and couplings recommended by the manufacturer.

### **BATTERY PACK SAFETY WARNINGS**

- Recharge the battery pack only with the charger specified by the manufacturer. A charger that is suitable for one type of battery pack may create a risk of fire when used with another battery pack.
- When battery pack is not in use, keep it away from other metal objects, such as paper clips, coins, keys, nails, screws, or other small metal objects that can make a connection from one terminal to another. Shorting the battery pack terminals together may cause burns or a fire.
- Keep the battery pack and the charger away from wet and damp conditions.
- Use the product only with battery packs specified in this manual. Use of any other battery packs may create a risk of injury

and fire.

- Under abusive conditions, liquid may be ejected from the battery pack; avoid contact. If contact accidentally occurs, flush with water. If liquid contacts eyes, seek medical help. Liquid ejected from the battery pack may cause irritation or burns.

### **ADDITIONAL SAFETY WARNINGS**

- Some regions have regulations that restrict the use of the product in some operations. Check with your local authority for advice.
- Before each use, check for damage. A damaged high-pressure hose must be replaced immediately. Ensure all connections, such as high-pressure hose and nozzle, are secure. Unwind the hose properly so they may not get twisted or kinked.
- Do not allow children or untrained individuals to use the product.
- Before starting any cleaning operation, close doors and windows. Clear the area to be cleaned of debris, toys, outdoor furniture, or other objects that could create a hazard.
- Never pick up or carry the product while the motor is running.
- Do not use the product in temperatures below 0°C.
- Do not use acids, alkalines, solvents, flammable material, bleaches, or industrial grade solutions in the product. These products can cause physical injuries to the operator and irreversible damage to the product.
- Always operate the product on a level surface.

### **⚠ WARNING**

High-pressure jet can be dangerous if subject to misuse. The jet must not be directed to people, animals, electrical devices, or the product itself.

- Hold the handle securely with both hands. Expect the handle to move when the trigger is pulled due to reaction forces. Failure to do so could cause loss of control and injury to yourself and others.
- Make sure the air in the hose and pump

is released before you turn on the product. To remove the air in the hose and pump, connect the water supply to the pump using a garden hose, connect the trigger handle to pump using the high-pressure hose, disengage the trigger handle lock, and press the trigger until there is a steady flow.

- Exercise caution to avoid slipping or falling.
- Keep firm footing and balance. Do not overreach. Overreaching can result in loss of balance.
- Only use accessories that are recommended by the manufacturer. The use of improper accessories may cause injury.
- Never leave the product running unattended. Turn the product off. Do not leave the product until it comes to a complete stop.
- Be familiar with the controls. Know how to stop the product and bleed the pressure quickly.
- Stay alert and exercise control. Watch what you are doing and use common sense.
- Do not use the product when you are tired, ill, or under the influence of drugs, alcohol, or medication. A moment of inattention while operating the product may result in serious personal injury.
- Do not use the product if the switch does not turn it on and off. Any product that cannot be controlled with a switch is dangerous and must be repaired.
- Keep a minimum distance of 30 cm when cleaning vehicles. The high-pressure jet may damage or burst vehicle tires and/or tire valves.

## RESIDUAL RISKS

Even when the product is used as prescribed, it is still impossible to completely eliminate certain residual risk factors. The following hazards may arise in use and the operator should pay special attention to avoid the following:

- Injury caused by the high-pressure jet
  - Avoid pointing the high-pressure jet to people, animals, and to yourself.
- Injury caused by kickback
  - Always hold the handle or the trigger

wand firmly with your two hands.

- Injury caused by inhalation of aerosols
  - Wear appropriate respiratory mask.
- Injury caused by exposure to noise
  - Wear ear protection.

## RISK REDUCTION

It has been reported that vibrations from handheld tools may contribute to a condition called Raynaud's Syndrome. Symptoms may include tingling, numbness, and blanching of the fingers, usually apparent upon exposure to cold. Hereditary factors, exposure to cold and dampness, diet, smoking, and work practices are all thought to contribute to the development of these symptoms. There are measures that can be taken by the operator to possibly reduce the effects of vibration:

- Keep your body warm in cold weather. When operating the product, wear gloves to keep the hands and wrists warm.
- After each period of operation, exercise to increase blood circulation.
- Take frequent work breaks. Limit the amount of exposure per day.

If you experience any of the symptoms of this condition, immediately discontinue use and see your physician.

## ⚠ WARNING

Injuries may be caused, or aggravated, by prolonged use of a tool. When using any tool for prolonged periods, ensure you take regular breaks.

## OPERATION

### STARTING AND STOPPING THE PRODUCT

#### To start the product:

1. Connect the nozzle to spray wand and connect the spray wand to trigger handle.
2. Connect trigger handle to the water outlet of high pressure cleaner using the high-pressure hose.
3. Connect the water inlet of the high pressure cleaner to the water supply using a garden hose.
4. Open the trigger to release the air in the hoses and high pressure cleaner.
5. Install the battery to high pressure

cleaner.

6. Press the power switch to turn on the product.

**NOTE:** The product uses a brushless motor and a soft start. The water will come out a little later after gripping the trigger.

#### To stop the product:

- Switch off the power switch.  
**NOTE:** The fan will keep running to cool down the product 1 minute after the unit has been shut off.

#### USE OF POTABLE WATER SUPPLY

- The product can use potable water. Use Ryobi suction hose kit and water bags for the connection.
- When connecting the product to the water supply, follow the regulations from the local water supplier.

#### ⚠ CAUTION

If you connect the product to a potable water supply, you must install a backflow prevention device to the water supply system. The installation should be installed by professional service personnel and should be accepted by the local water supplier.

- Make sure there is water in the hose and pump before turning on the product.

#### ⚠ WARNING

If there is no water coming out from the nozzle, stop the product immediately using the power switch. Working without water may cause serious damage to the pump.

#### USE OF WATER BAG

The product can use a water bag as water supply source.

To use a water bag:

1. Close the outlet valve by rotating the outlet cap clockwise of the water bag.
2. Remove the inlet cap by rotating anticlockwise and fill the water bag. Replace the inlet cap.
3. Place the water bag at least 0.5 m above the high pressure cleaner.
4. Connect the water bag outlet to the water inlet of high pressure cleaner using a

garden hose.

5. Open the outlet valve by rotating the outlet cap anticlockwise of the water bag.
6. Start the product according to the steps on "To start the product" section.

#### ⚠ WARNING

The product must be primed before turning it on. There should be water at the pump and high-pressure hose before turning on the product.

It usually takes time to release the air in hose and pump. Do not run the product until there is a steady flow coming out from nozzle.

#### ⚠ WARNING

Remove the inlet cap when the product is running, otherwise the water coming out will be much slower. Running the product with insufficient water supply may damage it.

#### ⚠ WARNING

Do not splash water to high pressure cleaner. It may damage the electric parts and the battery pack.

#### USE OF 5-IN-1 NOZZLE

There are five spray pattern settings located on the 5-in-1 nozzle. To select a spray pattern, rotate the spray selector to the desired setting.

Nozzle	Application
	Spot cleaning of high, hard-to-reach areas
	■ Removing caked-on mud from heavy construction, farm, or lawn equipment
0°	■ Cleaning tar, glue, or stubborn stains from concrete
	■ Cleaning overhead areas
	■ Removing rust from steel and oxidation from aluminum



25° For general purpose or large surfaces

- General cleaning of dirt, mud, and grime
- Cleaning roofs, gutters, and downspouts
- Removing light mildew stains
- Removing algae and bacteria build-up from pools
- Rinsing surfaces in preparation for painting

40° For wide-angle rinsing

- Light cleaning and washing
- Washing and rinsing of painted surfaces and boats
- Cleaning roofs, windows, patios, and driveways

Soap short range For short range detergent applications

- Driveways, walkways, decks and patios, vehicles, fences, paint prep, patio furniture, and lawn equipment

Soap long range For long range detergent applications

- Second story washing

**BOOST MODE**

- The boost mode functionality is only available when the high pressure cleaner is used with Ryobi 36V Lithium+ Hi-Tech battery packs, such as model BPL3626D, BPL3640D, or BPL3650D.
- Boost mode provides extra power. This function is limited to 8 min of continuous operation. Press the boost button to switch from normal operation mode to boost mode.
- Do not use the boost mode for more than 8 min. The boost mode automatically returns to normal mode after 8 min.
- After 8 min of boost mode usage, the high pressure cleaner will not return to boost mode until 8 min of normal mode use or rest. The LED in the boost button flashes when the boost mode is not available for activation.

**TOTAL STOP SYSTEM**

- The high pressure cleaner is equipped with a total stop switch. When you release the trigger, the motor stops to save power.
- The LED in the power switch flashes when the total stop system is active.
- The fan runs continuously to cool down the product when the total stop system is active.

**⚠ CAUTION**  
Bring the product to an authorized service centre when the motor does not stop after you release the trigger.

**TRANSPORTATION AND STORAGE**

**⚠ CAUTION**  
Mind the weight of the product when selecting the storage location and during transportation to prevent accidents or injuries.

- Stop the product, remove the battery pack, and allow the product to cool down. Disconnect the product from the water supply before storing or transporting. Never place the product in any position other than upright.
- Remove water from all hoses and the pump, and empty the detergent tank before storing the product.
- Clean all foreign materials from the product. Store it in a cool, frost-free, dry, and well-ventilated place that is inaccessible to children. Keep away from corrosive agents such as garden chemicals and de-icing salts. Do not store outdoors.
- For transportation in a vehicle, secure the product against movement or falling to prevent injury to persons or damage to the product.

**⚠ WARNING**  
Only store the product indoor. Storing in an area with temperature below 0° will damage the product.



## TRANSPORTING LITHIUM BATTERIES

Transport the battery pack in accordance with local and national provisions and regulations.

Follow all special requirements on packaging and labelling when transporting batteries by a third party. Ensure that no batteries can come in contact with other batteries or conductive materials while in transport by protecting exposed connectors with insulating, non-conductive caps or tape. Do not transport batteries that are cracked or leaking. Check with the forwarding company for further advice.

## MAINTENANCE

### ⚠ WARNING

Use only original manufacturer's replacement parts, accessories, and attachments. Failure to do so can cause possible injury and poor performance, and may void your warranty.

### ⚠ WARNING

Servicing requires extreme care and knowledge and should be performed only by a qualified service technician. For service, bring the product to an authorised service centre. When servicing, use only original replacement parts.

- Stop the product, remove the battery pack, and allow the product to cool down. Disconnect the product from the water supply before:
  - cleaning the product
  - maintaining the product
  - replacing spare parts
- You may make adjustments or repairs described in this manual. For other repairs, contact an authorised service centre.
- Regularly inspect and maintain the high pressure cleaner for safe operation. Ryobi recommends inspecting the product every 6 months.
- Check all nuts, bolts, and screws at frequent intervals for proper tightness to ensure the product is in safe working condition. Any part that is damaged should be properly repaired or replaced by an authorised service centre.

## KNOW YOUR PRODUCT

See page 235.

1. Handle
2. Trigger handle
3. Trigger handle lock
4. Trigger
5. Hose strap
6. Water inlet
7. Wheel
8. Bladder
9. Siphon hose
10. Water inlet adapter
11. High-pressure hose
12. Charger
13. Battery
14. 5-in-1 nozzle
15. Turbo nozzle
16. Soap tank
17. Water outlet
18. Soap tank cap
19. Battery cover
20. Boost button
21. Power switch
22. Spray wand

## SYMBOLS ON THE PRODUCT



Warning



To reduce the risk of injury from kickback, hold the spray wand securely with both hands when the product is on.



To reduce the risk of injury, read and understand the operator's manual before using the product.



Wear eye and hearing protection.



To reduce the risk of injury from high-pressure injection, do not direct spray at persons or animals.



Remove the battery before starting any maintenance work on the product.



Wear non-slip, heavy-duty protective gloves.





The product is not suitable for connection to the drinking water mains without backflow preventer.



Never point the spray wand to human, animals, the body of the product, power supply, or any electrical appliances.



Burst hazard



Never use bleach or solvent-based detergent.



Detergent dilution ratio



Conforms to all regulatory standards in the country in the EU where the product is purchased.



EurAsian Conformity Mark



Ukrainian mark of conformity



The guaranteed sound power level is 83 dB(A).



Waste electrical products should not be disposed of with household waste. Please recycle where facilities exist. Check with your local authority or retailer for recycling advice.

### SYMBOLS IN THIS MANUAL



Parts or accessories sold separately



Note



Warning

The following signal words and meanings are intended to explain the levels of risk associated with this product.

#### **DANGER**

Indicates an imminently hazardous situation, which, if not avoided, will result in death or serious injury.

#### **WARNING**

Indicates a potentially hazardous situation, which, if not avoided, could result in death or serious injury.

#### **CAUTION**

Indicates a potentially hazardous situation, which, if not avoided, may result in minor or moderate injury.

#### **CAUTION**

Without safety alert symbol

Indicates a situation that may result in property damage

EN
FR
DE
ES
IT
NL
PT
DA
SV
FI
NO
RU
PL
CS
HU
RO
LV
LT
ET
HR
SL
SK
BG
UK
TR

## TROUBLESHOOTING

Problem	Possible causes	Solution	
Machine does not start	Drained battery	Charge the battery.	
	Defective battery	Replace with compatible battery pack.	
	Fuse has blown	Bring the product to an authorized service centre for service or repair.	
Fluctuating pressure	Pump is sucking air	Check that hoses and connections are air tight.	
	Valves are dirty, worn out, or stuck	Clean and replace the part or refer to a local distributor.	
	Pump seals worn out	Clean and replace the part or refer to a local distributor.	
Motor buzzes	Low voltage or low temperature	Activate the trigger of the spray handle.	
Machine stops	Fuse has blown	Bring the product to an authorized service centre for service or repair.	
	Drained battery	Charge the battery.	
	Thermal sensor activated	Leave the high pressure cleaner for 15 minutes to cool down.	
	Nozzle partially blocked	Clean the nozzle.	
Fuse blows	Fuse too small	Bring the product to an authorized service centre for replacement.	
	Air in inlet hose/pump	Allow the product to run with open trigger until regular working pressure resumes.	
Machine pulsating	Inadequate supply of mains water	Check that the water supply corresponds to the specifications required (see model tag). Avoid using long, thin hoses.	
	Nozzle partially blocked	Clean the nozzle.	
	Water filter blocked	Clean the filter.	
	Hose kinked	Straighten out hose.	
	Machine often starts and stops by itself	Pump/spray handle is leaking	Contact your nearest authorized service centre.
		Machine starts, but no water comes out	Pump, hoses, or other accessory is frozen
No water supply	Connect the water inlet port to a water supply.		
Water filter blocked	Clean the filter.		
	Nozzle blocked	Clean the nozzle.	

Votre nettoyeur haute pression sans fil a été conçu en donnant priorité à la sécurité, à la performance et à la fiabilité.

### UTILISATION PRÉVUE

Le nettoyeur haute pression sans fil est destiné à une utilisation en extérieur. Pour des raisons de sécurité, l'appareil doit être manipulé de manière appropriée, en utilisant les deux mains.

Ce produit est destiné à un usage domestique ou privé. Il est conçu pour nettoyer les machines, les véhicules, les bâtiments, les sols, les outils, les façades, les terrasses et les allées en béton en éliminant la saleté tenace avec de l'eau propre, avec ou sans produit nettoyant.

Il doit être utilisé dans un environnement sec et bien éclairé.

Ne l'utilisez pour aucun autre travail.

#### ⚠ AVERTISSEMENT

Ce produit est conçu pour une utilisation avec un agent nettoyant neutre fourni ou recommandé par le fabricant. L'utilisation d'autres produits nettoyants ou chimiques peut affecter la sécurité du produit.

### AVERTISSEMENTS GÉNÉRAUX DE SÉCURITÉ

#### ⚠ AVERTISSEMENT

**Lisez tous les avertissements et indications.** Le non-respect des avertissements et instructions peut entraîner une décharge électrique, un incendie et/ou de graves blessures.

#### ⚠ ATTENTION

Le produit ne doit pas être utilisé sur l'alimentation en eau potable sans une valve anti-retour conforme à la norme EN 12729 type BA. Le flux d'eau traversant une valve anti-retour est considéré comme non potable. Respectez toujours les dispositions de l'entreprise d'approvisionnement en eau lors de la connexion du produit à une conduite d'alimentation en eau.

- Le produit n'est pas conçu pour une utilisation par des enfants ou des personnes

avec une capacité physique, sensorielle ou mentale réduite ou ayant un manque d'expérience ou de connaissances. Les enfants doivent être bien surveillés afin de s'assurer qu'ils ne jouent pas avec le produit.

- Portez un équipement de protection individuelle complet lors de l'utilisation du produit comme des bottes, des gants de sécurité, un casque de sécurité avec visière et une protection auditive. Utilisez des visières à fort impact avec une protection contre la projection de liquide.

#### ⚠ AVERTISSEMENT

N'utilisez pas le produit lorsque des personnes se trouvent à proximité, à moins qu'elles ne portent des vêtements de protection

- Pour réduire les risques de blessures, tenir les enfants et les visiteurs éloignés. Tout visiteur doit porter des lunettes de protection et rester à bonne distance de la zone de travail.
- Inspectez les appareils de sécurité comme les vannes de sécurité, les vannes antireflux et les vannes sous pression pour vérifier qu'ils sont en bon état. Assurez-vous que tous les appareils de sécurité fonctionnent correctement avant chaque utilisation:
  - Interrupteur
    - L'interrupteur empêche toute mise en route non intentionnelle du produit.
  - Verrou de la poignée du déclencheur
    - Le verrou de la poignée du déclencheur bloque le déclencheur et évite toute ouverture accidentelle du jet sous haute pression.
  - Vanne de décharge avec interrupteur de pression
    - La vanne de décharge évite de dépasser la pression de travail admissible. Si la poignée du pistolet déclencheur est relâchée, l'interrupteur de pression éteint la pompe et le jet à haute pression s'arrête. Si on tire sur le levier, la pompe redémarre.
  - Interrupteur de protection du moteur
    - L'interrupteur de protection du moteur

éteint l'appareil si la consommation électrique est élevée.

- N'utilisez pas le produit si des pièces importantes sont endommagées, comme des appareils de sécurité, des tuyaux à haute pression ou des pistolets déclencheurs.
- Soyez prudent lors de l'ouverture du déclencheur. Maintenez fermement la poignée à deux mains pour éviter les blessures lorsque la poignée recule.

#### **⚠ AVERTISSEMENT**

Pendant l'utilisation de nettoyeurs haute pression, des aérosols peuvent se former. Inhaler les aérosols peut être dangereux pour la santé.

#### **⚠ AVERTISSEMENT**

En fonction de l'application, des embouts armés peuvent être utilisés pour le nettoyage à haute pression, cela réduit l'émission d'aérosols hydriques. Cependant, toutes les applications ne permettent pas l'utilisation d'un tel appareil. Si les embouts blindés ne permettent pas de protéger contre les aérosols, un masque respiratoire de classe FFP 2 ou équivalent peut être nécessaire en fonction de l'environnement de nettoyage.

- Arrêtez toujours le produit lorsque vous le laissez sans surveillance.
- Le jet à haute pression est dangereux s'il est mal utilisé. Ne dirigez pas le jet vers les personnes, les équipements électriques sous tension ou le produit lui-même.
- Pour éviter un risque d'explosion, ne vaporisez pas des liquides inflammables.
- Ne dirigez pas le jet vers vous-même ou en direction des autres pour nettoyer des vêtements ou des chaussures.
- N'utilisez pas le produit pour nettoyer des appareils électroniques, des vêtements ou des chaussures.
- Les tuyaux, les fixations et couplages à haute pression sont importants pour la sécurité du produit. Utilisez uniquement des tuyaux, des fixations et des couplages recommandés par le fabricant.

#### **AVERTISSEMENTS DE SÉCURITÉ RELATIFS AU BLOC DE BATTERIE**

- Rechargez le bloc de batterie uniquement avec le chargeur spécifié par le fabricant. Un chargeur approprié à un type spécifique de batterie peut engendrer un risque d'incendie lorsqu'il est utilisé avec d'autres batteries.
- Lorsque le pack batterie n'est pas utilisé, éloignez-le des autres objets métalliques tels que trombones, pièces de monnaie, clés, clous, vis, ou autres petits objets susceptibles de court-circuiter les bornes de la batterie. La mise en court-circuit des bornes de la batterie peut causer des brûlures et entraîner un incendie.
- Tenez le bloc de batterie et le chargeur éloignés de toute humidité.
- Utilisez le produit uniquement avec les bloc de batterie spécifiés dans ce manuel. L'utilisation de tout autre bloc de batterie peut entraîner des blessures et des risques d'incendie.
- Sous des conditions abusives, du liquide peut être éjecté de la batterie, évitez d'entrer en contact avec ce liquide. En cas de contact accidentel, rincez soigneusement avec de l'eau. En cas de contact avec les yeux, consultez immédiatement un médecin. Le liquide éjecté de la batterie peut causer des irritations ou des brûlures.

#### **INSTRUCTIONS DE SÉCURITÉ ADDITIONNELLES**

- La législation de certaines régions restreint l'utilisation du produit. Contactez les autorités locales pour obtenir des conseils.
- Vérifiez l'absence de dommages avant chaque utilisation. Tout tuyau à haute pression endommagé doit être remplacé immédiatement. Assurez-vous que toutes les connexions telles que les tuyaux et embouts à haute pression sont sécurisées. Déroulez correctement le tuyau de sorte à ce qu'il ne soit pas tordu ou plié.
- Ne laissez pas des enfants ou des personnes inexpérimentées utiliser ce produit.
- Avant de commencer le nettoyage, fermez les portes et les fenêtres. Enlevez de la zone à nettoyer tout débris, jouet, meuble d'extérieur ou autre objet pouvant

représenter un risque.

- Ne transportez ni ne soulevez jamais le produit lorsque son moteur tourne.
- N'utilisez pas le produit à des températures inférieures à 0 °C.
- N'utilisez pas des acides, des alcalins, des solvants, des matières inflammables, des produits de blanchiment ou des solutions industrielles dans les produits. Ces produits peuvent causer des blessures physiques à l'opérateur et des dommages irréversibles au produit.
- Utilisez toujours le produit sur une surface plane.

#### **⚠ AVERTISSEMENT**

Le jet à haute pression peut être dangereux s'il est mal utilisé. Le jet ne doit pas être dirigé vers les personnes, les animaux, les appareils électriques ou le produit lui-même.

- Tenez fermement la poignée avec les deux mains. N'oubliez pas que la poignée va se déplacer lorsque l'on tire le déclencheur en raison des forces de réaction. Le non-respect de cette règle peut entraîner une perte de contrôle et une blessure pour vous-même et les autres.
- Assurez-vous que l'air dans le tuyau et la pompe est relâché avant d'allumer le produit. Pour retirer l'air dans le tuyau et dans la pompe, branchez l'arrivée d'eau à la pompe avec un tuyau de jardin, connectez la poignée du déclencheur à la pompe en utilisant le flexible à haute pression, libérez le système de blocage de la poignée du déclencheur et appuyez sur le déclencheur jusqu'à obtenir un débit constant.
- Soyez prudent pour éviter de glisser ou de tomber.
- Gardez un bon appui et un bon équilibre. Ne travaillez pas en extension, vous pourriez perdre l'équilibre.
- N'utilisez que les accessoires recommandés par le fabricant. L'utilisation d'accessoires inadaptés peut entraîner des risques de blessures corporelles graves.
- Ne laissez jamais le produit sans surveillance. Arrêtez le produit. Ne laissez pas le produit avant qu'il ne s'arrête complètement.

- Familiarisez-vous avec les commandes. Sachez comment arrêter le produit et laisser rapidement la pression s'échapper.
- Soyez toujours vigilant et restez maître de votre outil. Regardez bien ce que vous faites et faites preuve de bon sens.
- N'utilisez pas cette tondeuse lorsque vous êtes fatigué ou sous l'influence de l'alcool, de drogues ou de médicaments. Un moment d'inattention lors de l'utilisation du produit peut provoquer de graves blessures.
- N'utilisez pas le produit si son interrupteur marche/arrêt est inopérant. Tout appareil qui ne peut pas être contrôlé par son interrupteur est dangereux et doit être réparé.
- Conservez une distance minimum de 30 cm lors du nettoyage des véhicules. Le jet à haute pression peut endommager ou faire exploser les pneus et/ou les valves de pneus.

#### **RISQUES RÉSIDUELS**

Même lorsque le produit est utilisé selon les prescriptions, il reste impossible d'éliminer totalement certains facteurs de risque résiduels. Les dangers suivants risquent de se présenter en cours d'utilisation et l'utilisateur doit prêter particulièrement garde à ce qui suit :

- Blessure causée par le jet à haute pression.
  - Évitez de pointer le jet à haute pression vers les personnes, les animaux et vous-même.
- Blessure causée par recul.
  - Maintenez toujours la poignée ou la baguette du déclencheur avec les deux mains.
- Blessure causée par l'inhalation des aérosols.
  - Portez un masque de respiration approprié.
- Blessures dues au bruit.
  - Portez une protection auditive.

#### **RÉDUCTION DES RISQUES**

Il a été reporté que les vibrations engendrées par les outils tenus à la main peuvent contribuer à l'apparition d'un état appelé le syndrome de Raynaud chez certaines personnes.



Les symptômes peuvent comprendre des fourmillements, un engourdissement et un blanchiment des doigts, généralement par temps froid. Des facteurs héréditaires, l'exposition au froid et à l'humidité, le régime alimentaire, le tabagisme et les habitudes de travail peuvent contribuer au développement de ces symptômes. Certaines mesures peuvent être prises par l'utilisateur pour aider à réduire les effets des vibrations:

- Gardez votre corps au chaud par temps froid. Lorsque vous utilisez le produit, portez des gants afin de garder vos mains et vos poignets au chaud.
- Après chaque session de travail, pratiquez des exercices qui favorisent la circulation sanguine.
- Faites des pauses fréquentes. Limitez la quantité d'exposition journalière.

Si vous ressentez l'un des symptômes associés à ce syndrome, arrêtez immédiatement le travail et consultez votre médecin pour lui en faire part.

#### ⚠ AVERTISSEMENT

L'utilisation prolongée d'un outil est susceptible de provoquer ou d'aggraver des blessures. Assurez-vous de faire des pauses de façon régulière lorsque vous utilisez tout outil de façon prolongée.

### UTILISATION

#### DÉMARRER ET ARRÊTER LE PRODUIT

##### Pour démarrer le produit:

1. Raccordez l'embout à la baguette de pulvérisation et raccordez la baguette de pulvérisation à la poignée du déclencheur.
2. Raccordez la poignée du déclencheur à la sortie d'eau du nettoyeur à haute pression en utilisant le tuyau à haute pression.
3. Raccordez l'entrée d'eau du nettoyeur à haute pression à l'alimentation d'eau en utilisant un tuyau d'arrosage.
4. Ouvrir le déclencheur pour relâcher l'air dans les tuyaux et le nettoyeur à haute pression.
5. Installez la batterie dans le nettoyeur à haute pression.
6. Appuyez sur l'interrupteur pour allumer le produit.

**REMARQUE:** Ce produit utilise un moteur brushless et un démarrage doux. De l'eau sort un peu plus tard après avoir saisi le déclencheur.

##### Pour arrêter le produit:

- Éteignez l'interrupteur.

**REMARQUE:** Le ventilateur continue de fonctionner pendant 1 minute pour rafraîchir le produit après que l'unité a été arrêtée.

#### UTILISER L'ALIMENTATION EN EAU POTABLE

- Le produit peut utiliser de l'eau potable. Utilisez un tuyau d'aspiration Ryobi et les sacs d'eau pour la connexion.
- Lors du raccordement du produit à l'alimentation en eau, respectez les dispositions du fournisseur local d'eau.

#### ⚠ ATTENTION

Si vous raccordez le produit à une alimentation en eau potable, vous devez installer un appareil anti-reflux sur le système d'alimentation en eau. L'installation doit être effectuée par des employés de maintenance professionnels et doit être acceptée par le fournisseur local d'eau.

- Assurez-vous qu'il y a de l'eau dans le tuyau et la pompe avant d'allumer le produit.

#### ⚠ AVERTISSEMENT

S'il n'y a pas d'eau sortant du tuyau, arrêtez immédiatement le produit au moyen de l'interrupteur. Travailler sans eau peut endommager gravement la pompe.

#### UTILISER UN SACHET D'EAU

Le produit peut être utilisé en tant que source d'alimentation en eau.

Pour utiliser un sachet d'eau:

1. Fermer la vanne de sortie du sachet d'eau en tournant le capuchon de sortie dans le sens horaire.
2. Retirer le capuchon d'entrée en le faisant tourner dans le sens antihoraire et remplir le sachet d'eau. Remettre le capuchon d'entrée en place.
3. Placez le sachet d'eau au moins 0,5 m





- au-dessus du nettoyeur haute pression.
4. Raccordez la sortie du sachet d'eau à l'entrée d'eau du nettoyeur à haute pression en utilisant un tuyau d'arrosage.
  5. Ouvrir la vanne de sortie du sachet d'eau en tournant le capuchon de sortie dans le sens antihoraire.
  6. Démarrez le produit en respect des étapes de la section « Pour démarrer le produit ».

**⚠ AVERTISSEMENT**

Le produit doit être préparé avant d'être allumé. Il doit y avoir de l'eau dans la pompe et le tuyau à haute pression avant d'allumer le produit.

Habituellement, purger l'air du tuyau et de la pompe prend du temps. Ne démarrez pas le produit avant qu'un flux continu ne sorte de l'embout

**⚠ AVERTISSEMENT**

Retirer le capuchon d'entrée ouverte lorsque le produit est en marche, sinon, le flux d'eau sortant sera bien plus lent. Faire fonctionner le produit avec une alimentation d'eau insuffisante peut l'endommager.

**⚠ AVERTISSEMENT**

Ne projetez pas de l'eau sur le nettoyeur à haute pression. Cela peut endommager les pièces électriques et le bloc de batterie.

**UTILISER L'EMBOUT 5 EN 1**

Il y a cinq réglages de mode de pulvérisation situés sur l'embout 5-en-1. Pour sélectionner un mode de pulvérisation, tournez le sélecteur de pulvérisation jusqu'au réglage souhaité.

**Embout      Application**

**0°**

Nettoyage ponctuel de zones en hauteur, difficiles à atteindre

- Nettoyage de la boue agglomérée d'engins de travaux publics, agricoles ou d'entretien de pelouse
- Nettoyage du goudron, de la colle ou des taches tenaces sur du béton
- Nettoyage de zones en hauteur
- Nettoyage de la rouille sur de l'acier et de l'oxydation sur de l'aluminium

**25°**

Pour les grandes surfaces ou un usage général

- Nettoyage général de la saleté, de la boue et de la crasse
- Nettoyage des toits, des gouttières et des descentes pluviales
- Nettoyage des légères taches de moisissure
- Nettoyage des algues et des bactéries accumulées dans les piscines
- Rinçage des surfaces avant de les peindre

**40°**

Pour un rinçage grand angle

- Nettoyage et lavage légers
- Lavage et rinçage des surfaces peintes et des bateaux
- Nettoyage des toits, des fenêtres, des patios et des allées

**Détergent à courte portée**

Pour les applications de détergent à courte portée

- Allées, passerelles, terrasses et patios, véhicules, clôtures, préparation de peinture, meubles de patio et engins d'entretien de pelouse



Détergent à longue portée

Pour les applications de détergent à longue portée

- Lavage de premier étage

## MODE BOOST

- La fonctionnalité du mode boost est uniquement disponible lorsque le nettoyeur à haute pression est utilisé avec des blocs de batterie Ryobi 36 V Lithium + hi-tech. Consultez la section relatives aux spécifications du produit pour connaître les blocs de batterie compatibles recommandés.
- Le mode boost fournit un courant supplémentaire. Cette fonction est limitée à 8 minutes de fonctionnement continu. Appuyez sur le bouton boost pour passer du mode de fonctionnement normal au mode boost.
- N'utilisez pas le mode boost pendant plus de 8 minutes. Le mode boost retourne automatiquement au mode normal après 8 minutes.
- Après 8 minutes d'utilisation du mode boost, le nettoyeur à haute pression ne retourne pas au mode boost avant 8 minutes de mode normal ou de repos. La LED du bouton boost clignote lorsque le mode boost ne peut pas être activé.

## ARRÊT TOTAL DU SYSTÈME

- Le nettoyeur à haute pression est équipé d'un interrupteur d'arrêt total. Lorsque vous relâchez le déclencheur, le moteur s'arrête pour économiser du courant.
- La LED dans l'interrupteur clignote lorsque le système d'arrêt total est actif.
- Le ventilateur fonctionne en continu pour refroidir le produit lorsque le système d'arrêt total est actif.

### ⚠ ATTENTION

Apportez le produit à un centre de service après-vente agréé si le moteur ne s'arrête pas après que vous ayez relâché le déclencheur.

## TRANSPORT ET STOCKAGE

### ⚠ ATTENTION

Faites attention au poids du produit lorsque vous choisissez l'emplacement de stockage et pendant le transport afin d'éviter les accidents ou les blessures.

- Arrêtez le produit, retirez le bloc de batterie et laissez le produit refroidir. Déconnectez le produit de l'alimentation en eau avant le stockage ou le transport. Ne placez jamais le produit dans une position autre que debout.
- Retirez l'eau de tous les tuyaux et de la pompe, videz le réservoir du détergent avant de stocker le produit.
- Débarrassez l'appareil de tous les corps étrangers. Rangez-le dans un endroit frais, protégé du gel, sec et bien ventilé, hors de la portée des enfants. Ne le rangez pas à proximité d'agents corrosifs tels que des produits chimiques de jardinage ou des sels de dégel. Ne le rangez pas à l'extérieur.
- Pour le transport, attachez le produit pour l'empêcher de bouger ou de tomber, afin d'éviter toute blessure et tout dommage matériel.

### ⚠ AVERTISSEMENT

Stockez le produit uniquement en intérieur. Stocker le produit dans une zone avec une température inférieure à 0° endommagerait le produit.

## TRANSPORT DES BATTERIES AU LITHIUM

Transportez les batteries en conformité avec les dispositions et règlements locaux et nationaux.

Respectez tous les exigences légales particulières concernant l'emballage et l'étiquetage des batteries lorsque vous confiez leur transport à un tiers. Assurez-vous qu'aucune batterie ne puisse entrer en contact avec une autre batterie ou avec des matériaux conducteurs lors de son transport en isolant les bornes électriques avec du ruban adhésif ou des capuchons isolants. Ne transportez pas une batterie qui serait fendue ou qui fuirait. Demandez conseil au transporteur



pour de plus amples informations.

## ENTRETIEN

### ⚠ AVERTISSEMENT

N'utilisez que des pièces détachées et accessoires d'origine constructeur. Le non-respect de cette précaution peut entraîner de mauvaises performances, des blessures, et annuler votre garantie.

### ⚠ AVERTISSEMENT

Les opérations d'entretien demandent un soin et des connaissances extrêmes et ne doivent être effectuées que par un technicien de service qualifié. Pour l'entretien et les réparations, apportez le produit à un service après-vente agréé. N'utilisez que des pièces détachées d'origine constructeur pour les opérations d'entretien.

- Arrêtez le produit, retirez le bloc de batterie et laissez le produit refroidir. Déconnectez le produit de l'alimentation en eau avant :
  - de nettoyer le produit
  - d'assurer l'entretien du produit
  - de remplacer les pièces de rechange
- Vous n'êtes autorisé à effectuer que les réglages ou réparations décrits dans ce manuel. Pour d'autres réparations ou conseils, faites-vous assister par un service après-vente agréé.
- Inspectez régulièrement et assurez l'entretien du nettoyeur haute pression pour un fonctionnement sûr. Ryobi recommande d'inspecter le produit tous les 6 mois.
- Vérifiez régulièrement le bon serrage des écrous, vis et boulons pour vous assurer que le produit soit toujours en bon état de fonctionnement. Toute pièce endommagée doit être correctement remplacée ou réparée par un service après-vente agréé.

## APPRENEZ À CONNAÎTRE VOTRE PRODUIT

Voir page 235.

1. Poignée
2. Poignée du déclencheur
3. Verrou de la poignée du déclencheur
4. Déclencheur
5. Sangle de tuyau

6. Entrée d'eau
7. Roue
8. Poche
9. Tuyau de siphon
10. Adaptateur de l'entrée d'eau
11. Tuyau haute pression
12. Chargeur
13. Batterie
14. Embout 5 en 1
15. Embout turbo
16. Réservoir à détergent
17. Sortie d'eau
18. Capuchon du réservoir à détergent
19. Couvercle de la batterie
20. Bouton Boost
21. Interrupteur
22. Lance de pulvérisation

## SYMBOLES APPLIQUÉS SUR LE PRODUIT



Avertissement

Afin de réduire le risque de blessures causées par le recul, maintenez fermement la lance de pulvérisation avec les deux mains lorsque le produit est en marche.



Afin de réduire les risques de blessures, il est indispensable de bien lire et de bien comprendre le présent manuel d'utilisation avant d'utiliser cet outil.



Portez une protection oculaire et auditive.



Afin de réduire le risque de blessures par injection à haute pression, ne pulvérisez pas\*\*\* directement sur des personnes ou des animaux



Retirez le bloc de batterie avant de commencer un quelconque travail sur le produit.



Portez des gants de protection résistants et antidérapants.



Le produit n'est pas adapté pour être raccordé au réseau d'eau potable sans dispositif anti-reflux.



Ne pointez jamais la lance de pulvérisation vers des personnes, des animaux, le corps de la machine, l'alimentation électrique ou tout autre appareil électrique



Risque d'explosion



N'utilisez jamais d'eau de javel ou de détergent à base de solvant.



Taux de dilution du détergent



Cet outil est conforme à l'ensemble des normes réglementaires du pays de l'UE où il a été acheté.



Marque de qualité d'Eurasie



Marque de conformité ukrainienne



Le niveau de puissance sonore garanti est de 83 dB(A)



Les produits électriques hors d'usage ne doivent pas être jetés avec les ordures ménagères. Recyclez-les par l'intermédiaire des structures disponibles. Contactez les autorités locales ou votre distributeur pour vous renseigner sur les conditions de recyclage.

## SYMBOLES DE CE MANUEL



Pièces détachées et accessoires vendus séparément



Remarque



Avertissement

Les symboles suivants, et les noms qui leur sont associés, permettent d'expliquer les différents niveaux de risques liés à l'utilisation de cet outil.

### DANGER

Imminence d'un danger qui, si l'on n'y prend garde, peut entraîner la mort ou des blessures graves.

### AVERTISSEMENT

Situation potentiellement dangereuse qui, si l'on n'y prend garde, peut entraîner la mort ou des blessures graves.

### ATTENTION

Situation potentiellement dangereuse qui, si l'on n'y prend garde, peut entraîner des blessures moyennes ou légères.

### ATTENTION

Sans symbole d'alerte de sécurité  
Indique une situation pouvant entraîner des dommages matériels.

**GUIDE DE DÉPANNAGE**

<b>Problème</b>	<b>Cause possible</b>	<b>Solution</b>
La machine ne démarre pas	Batterie drainée	Chargez la batterie.
	Batterie défectueuse	Remplacez par une batterie compatible.
Pression fluctuante	Le fusible est grillé.	Pour l'entretien et les réparations, apportez le produit à un service après-vente agréé.
	La pompe aspire de l'air	Vérifiez que les tuyaux et raccords sont hermétiques.
	Les vannes sont sales, usées ou colmatées	Nettoyez et remplacez la pièce ou référez-vous à un distributeur local.
Le moteur grésille	Les joints de la pompe sont usés	Nettoyez et remplacez la pièce ou référez-vous à un distributeur local.
	Tension faible ou température faible	Activez le déclencheur sur la poignée du pulvérisateur.
La machine s'arrête	Le fusible est grillé.	Pour l'entretien et les réparations, apportez le produit à un service après-vente agréé.
	Batterie drainée	Chargez la batterie.
	Le capteur thermique est activé	Laissez le nettoyeur à haute pression refroidir pendant 15 minutes.
	Embout partiellement bloqué	Nettoyez l'embout.
Le fusible a grillé	Le fusible est trop petit	Pour remplacer ou réparer les pièces, contactez un centre de service après-vente agréé.
La machine pulse	Air dans le tuyau d'entrée/la pompe	Laissez le produit fonctionner avec le déclencheur ouvert jusqu'à ce que la pression de travail ordinaire reprenne.
	Alimentation en eau inadaptée.	Vérifiez que l'alimentation en eau correspond aux spécifications requises (voir plaque signalétique). Évitez d'utiliser des tuyaux longs et fins.
	Embout partiellement bloqué.	Nettoyer l'embout.
	Filtre à eau bloqué.	Nettoyez le filtre.
	Tuyau plié.	Raidissez le tuyau.
La machine démarre et s'arrête souvent d'elle-même	La pompe, les tuyaux ou les autres accessoires sont gelés.	Contactez votre centre de service après-vente agréé le plus proche.
La machine démarre mais l'eau ne sort pas.	La pompe, les tuyaux ou les autres accessoires sont gelés	Attendez que la pompe, les tuyaux ou les autres accessoires soient décongelés.



Aucune alimentation en eau	Connectez le port d'entrée d'eau à une alimentation en eau.
Filtre à eau bloqué.	Nettoyez le filtre.
Embout bloqué.	Nettoyez l'embout.



Sicherheit, Leistung und Zuverlässigkeit hatten oberste Priorität bei der Entwicklung Ihres Akku-Hochdruckreinigers.

## BESTIMMUNGSGEMÄSSE VERWENDUNG

Der Akku-Hochdruckreiniger ist ausschließlich zur Nutzung im Freien geeignet. Aus Sicherheitsgründen muss das Produkt bei der Benutzung immer mit beiden Händen ausreichend kontrolliert werden.

Dieses Produkt wurde für den Hausgebrauch entwickelt. Der Hochdruckreiniger ist zum Reinigen von Maschinen, Fahrzeugen, Gebäuden, Böden, Werkzeugen, Fassaden, Terrassen und Betongehwegen geeignet. Die Reinigung geschieht durch das Entfernen von hartnäckigem Schmutz durch sauberes Wasser mit oder ohne Reinigungsmittel.

Es darf nur in trockener, gut beleuchteter Umgebung benutzt werden.

Nicht für andere Zwecke verwenden.

### ⚠️ WARNUNG

Das Produkt wurde zur Nutzung mit einem neutralen vom Hersteller angebotenen oder empfohlenen Reinigungsmittel entwickelt. Die Nutzung anderer Reinigungsmittel oder Chemikalien kann sich negativ auf die Sicherheit des Produkts auswirken.

## ALLGEMEINE SICHERHEITSWARNUNGEN

### ⚠️ WARNUNG

**Lesen Sie alle Sicherheitshinweise und Anweisungen.** Die Nichtbeachtung der Warnungen und Anweisungen kann zu Stromschlag, Feuer und/oder schweren Verletzungen führen.

### ⚠️ VORSICHT

Das Produkt darf nur dann an eine Trinkwasserversorgung angeschlossen werden, wenn ein Rückflussverhinderer gemäß EN 12729 Type BA installiert ist. Wasser, das durch einen Rückflussverhinderer fließt, gilt als nicht trinkbar. Beachten Sie beim Anschließen des Produkts an eine Trinkwasserleitung immer die Vorschriften des örtlichen Wasserversorgers.

- Das Produkt wurde nicht zur Nutzung durch Kinder oder Personen mit eingeschränkten körperlichen, Sinnes- oder geistigen Fähigkeiten oder Personen mit mangelnder Erfahrung und Kenntnis entwickelt. Kinder müssen ausreichend beaufsichtigt werden, so dass gewährleistet ist, dass sie nicht mit dem Produkt spielen.
- Tragen Sie beim Bedienen dieses Produkts eine vollständige persönliche Schutzausrüstung, z. B. Stiefel, Schutzhandschuhe, Schutzhelm mit Visier und Gehörschutz. Nutzen Sie ausschließlich ein stark schlagfestes Visier mit Spritzschutz.

### ⚠️ WARNUNG

Verwenden Sie das Produkt nicht innerhalb der Reichweite anderer Personen, sofern diese nicht ebenfalls Schutzkleidung tragen.

- Halten Sie Kinder und Besucher von dem Produkt fern, um die Verletzungsgefahr zu verringern. Alle beistehenden Personen sollten Schutzbrillen tragen und sicheren Abstand zum Arbeitsbereich halten.
- Überprüfen Sie die Sicherheitsvorrichtungen, beispielsweise Sicherheitsventile, Strömungswächter und Druckschalter, auf ihren Zustand. Stellen Sie vor jeder Nutzung sicher, dass alle diese Sicherheitsvorrichtungen korrekt funktionieren:
  - Netzschalter
    - Der Netzschalter verhindert den unbeabsichtigten Betrieb des Produkts.
  - Einschaltperle
    - Die Einschaltperle in der Pistole sperrt den Betätigungsdrücker und verhindert ein unbeabsichtigtes Auslösen des Hochdruckstrahls.
  - Sicherheitsventil mit Druckschalter
    - Das Sicherheitsventil verhindert, dass der zulässige Betriebsdruck überschritten wird. Wenn der Hebel an der Spritzpistole gelöst wird, schaltet der Druckschalter die Pumpe aus und der Hochdruckstrahl stoppt. Wenn der Hebel gezogen wird, schaltet sich die Pumpe wieder ein.
  - Motorschutzschalter

- Der Motorschutzschalter schaltet das Produkt aus, wenn der Stromverbrauch zu hoch ist.

- Nutzen Sie das Produkt nicht, wenn wichtige Teile beschädigt sind, beispielsweise Sicherheitsvorrichtungen, Hochdruckschläuche oder Einschaltsperrle / Betätigungsdrücker.
- Seien Sie vorsichtig beim Nutzen des Betätigungsdrückers. Halten Sie Spritzpistole und Lanze mit beiden Händen fest, um Verletzungen durch den Rückstoß zu verhindern.

#### ⚠ WARNUNG

Während der Verwendung von Hochdruckreinigern können sich Aerosole bilden. Das Inhalieren von Aerosolen kann gesundheitsschädlich sein.

#### ⚠ WARNUNG

In Abhängigkeit von der Anwendung können Sprühdüsen mit Schutzabdeckung für die Hochdruckreinigung verwendet werden, wodurch die Emission von wasserhaltigem Aerosol stark verringert wird. Nicht bei allen Anwendungen ist die Verwendung einer solchen Eichrichtung zulässig. Wenn Sprühdüsen mit Schutzabdeckung für den Schutz gegen Aerosole nicht anwendbar sind, kann in Abhängigkeit vom Reinigungsumfeld eine Atemschutzmaske der Klasse FFP2 oder gleichwertig erforderlich sein.

- Schalten Sie das Produkt immer aus, wenn Sie es unbeaufsichtigt lassen.
- Der Hochdruckstrahl ist bei Missbrauch gefährlich. Halten Sie den Strahl nicht in die Richtung von anderen Personen, aktive elektrische Ausrüstung oder des Produkts selbst.
- Um ein Explosionsrisiko zu verhindern, versprühen Sie keine entzündlichen Flüssigkeiten.
- Richten Sie den Strahl nicht direkt gegen sich selbst oder gegen andere Personen, um etwa Kleidung oder Schuhe zu reinigen.
- Nutzen Sie das Produkt nicht zum Reinigen von Elektrogeräten, Kleidungsstücken oder Schuhen.
- Die Hochdruckschläuche, -armaturen

und -kupplungen sind wichtig für die Maschinensicherheit. Nutzen Sie nur die vom Hersteller empfohlenen Schläuche, Armaturen und Verbindungsstücke.

#### SICHERHEITSHINWEISE ZUM AKKU

- Laden Sie den Akku ausschließlich mit dem vom Hersteller angegebenen Ladegerät auf. Für ein Ladegerät, das für eine bestimmte Art von Akkus geeignet ist, besteht Brandgefahr, wenn es mit anderen Akkus verwendet wird.
- Halten Sie Akkus, die nicht benutzt werden, von anderen Metallobjekten wie Büroklammern, Münzen, Schlüsseln, Nägeln, Schrauben oder anderen kleinen Metallobjekten, die eine Verbindung zwischen den Polen herstellen könnten, fern. Ein Kurzschließen der Akkupole kann Verbrennungen oder ein Feuer verursachen.
- Schützen Sie den Akku und das Ladegerät vor Feuchtigkeit und Nässe.
- Nutzen Sie das Produkt nur mit dem in dieser Bedienungsanleitung angegebenen Akku. Der Gebrauch von anderen Akkus kann zu Verletzungen und Brandgefahr führen.
- Unter missbräuchlichen Bedingungen kann Flüssigkeit aus dem Akku spritzen - vermeiden Sie den Kontakt mit dieser Flüssigkeit! Bei zufälligem Kontakt mit Wasser abspülen. Suchen Sie sofort medizinische Hilfe auf, falls die Flüssigkeit in die Augen gerät. Aus dem Akku ausgetretene Flüssigkeit kann zu Irritationen oder Verätzungen führen.

#### ZUSÄTZLICHE SICHERHEITSWARNUNGEN

- In einigen Regionen können Vorschriften die Benutzung dieses Produkts einschränken. Lassen Sie sich von Ihrer örtlichen Behörde beraten.
- Prüfen Sie das Produkt vor jeder Nutzung auf Beschädigungen. Beschädigte Hochdruckschläuche müssen unverzüglich ersetzt werden. Stellen Sie sicher, dass alle Verbindungen, beispielsweise Hochdruckschlauch und -sprühdüse, sicher sind. Rollen Sie den Schlauch ordentlich ab, so dass er sich nicht verdreht oder knickt.



- Erlauben Sie Kindern oder ungeschulten Personen nicht den Gebrauch des Produktes.
- Schließen Sie vor dem Reinigen die Türen und Fenster. Entfernen Sie Schutz, Spielzeug, Gartenmöbel und andere Gegenstände, die zu einer Gefahr werden können, vom zu reinigenden Bereich.
- Heben oder tragen Sie niemals das Produkt mit laufendem Motor.
- Nutzen Sie das Produkt nicht bei Temperaturen unter 0 °C.
- Nutzen Sie das Produkt nicht mit Säuren, Laugen, Lösemitteln, entflammaren Flüssigkeiten, Bleiche oder Industrielösungen. Diese Flüssigkeiten können zu Verletzungen des Bedieners und unwiderruflichen Beschädigungen des Produkts führen.
- Nutzen Sie das Produkt ausschließlich auf ebenen Oberflächen.

#### **⚠ WARNUNG**

Der Hochdruckstrahl kann bei Missbrauch gefährlich sein. Der Strahl darf nicht auf Personen, Tiere, aktive elektrische Ausrüstung oder die Maschine selbst gerichtet werden.

- Halten Sie Spritzpistole und Lanze mit beiden Händen fest. Gehen Sie davon aus, dass sich die Pistole aufgrund der Reaktion bewegt, wenn der Betätigungsschalter gedrückt wird. Wenn der Bediener dies nicht erwartet, kann er die Kontrolle verlieren; dies kann dazu führen, dass der Bediener und andere Personen verletzt werden.
- Stellen Sie vor dem Einschalten des Produkts sicher, dass die Luft im Schlauch und der Pumpe freigesetzt wird. Um die Luft im Schlauch und in der Pumpe zu entfernen, schließen Sie die Wasserversorgung an der Pumpe an, verwenden Sie dabei einen Gartenschlauch, schließen Sie die Spritzpistole an der Pumpe an, verwenden Sie dabei den Hochdruckschlauch, Entriegeln Sie die Einschaltsperrung an der Pistole und rücken Sie die Pistole, bis sie einen gleichmäßigen Fluss gibt.
- Achten Sie darauf, nicht zu rutschen oder zu fallen.

- Sorgen Sie für einen sicheren Stand und halten Sie das Gleichgewicht. Vermeiden Sie eine abnormale Körperhaltung. Eine abnormale Körperhaltung kann zu Gleichgewichtsverlust führen.
- Benutzen Sie nur geeignete und zugelassene Ersatzteile. Die Benutzung von ungeeignetem Zubehör kann zu Verletzungen führen.
- Lassen Sie das Produkt nicht unbeaufsichtigt in Betrieb. Schalten Sie das Produkt aus. Lassen Sie das Produkt nicht unbeaufsichtigt, bis es vollkommen gestoppt ist.
- Machen Sie sich mit Bedienelementen vertraut. Sie müssen wissen, wie das Gerät stoppt und wie kurzfristig Druck reduziert werden kann.
- Bleiben Sie aufmerksam und behalten Sie die Kontrolle. Achten Sie auf das, was sie tun, und setzen Sie Ihren gesunden Menschenverstand ein.
- Arbeiten Sie mit diesem Produkt nicht, wenn Sie müde oder krank sind, oder unter dem Einfluss von Alkohol, Drogen oder Medikamenten stehen. Ein kurzer Moment der Unachtsamkeit bei der Verwendung eines Produktes kann zu schweren Verletzungen führen.
- Benutzen Sie kein Produkt, dessen Schalter defekt ist. Ein Elektrowerkzeug, das sich nicht mehr ein- oder ausschalten lässt, ist gefährlich und muss repariert werden.
- Halten Sie beim Reinigen von Fahrzeugen einen Mindestabstand von 30 cm ein. Der Hochdruckstrahl kann Fahrzeugreifen und/oder Reifenventile beschädigen oder zum Platzen bringen.

#### **RESTRISIKEN**

Sogar wenn das Produkt wie vorgeschrieben benutzt wird, ist es unmöglich ein gewisses Restrisiko vollständig zu beseitigen. Die folgenden Gefahren können bei der Benutzung entstehen, und der Benutzer sollte besonders auf folgende Punkte achten:

- Durch den Hochdruckstrahl verursachte Verletzungen
  - Richten Sie den Hochdruckstrahl weder auf sich selbst noch auf andere Personen oder auf Tiere.



- Durch den Rückstoß verursachte Verletzungen
  - Halten Sie Pistole und Sprühlanze immer mit beiden Händen fest.
- Durch das Einatmen von Aerosolen verursachte Verletzungen
  - Tragen Sie eine angemessene Atemmaske.
- Lärm kann zu Gehörschaden führen.
  - Tragen Sie einen Gehörschutz

### RISIKOVERRINGERUNG

Vibrationen von in der Hand gehaltenen Werkzeugen können bei einigen Personen zu einem Zustand, der Raynaud-Syndrom genannt wird, führen. Symptome sind u.a. Kribbeln, Taubheitsgefühl und episodische Weißfärbung der Finger und treten normalerweise bei Kälte auf. Man geht davon aus, dass ererbte Faktoren, Kälte und Feuchtigkeit, Essgewohnheiten, Rauchen und Arbeitsweise zur Entwicklung dieser Symptome beitragen. Der Anwender kann Maßnahmen ergreifen, um die Auswirkungen der Vibrationen möglicherweise zu verringern:

- Halten Sie den Körper bei Kälte warm. Tragen Sie beim Betrieb des Produktes Handschuhe, um Hände und Handgelenke warm zu halten.
- Betätigen Sie sich nach jedem Einsatz körperlich, um den Blutkreislauf zu steigern.
- Machen Sie regelmäßige Pausen. Beschränken Sie die Beanspruchung pro Tag.

Sollten bei Ihnen Symptome dieses Zustands auftreten, stellen Sie unverzüglich den Betrieb ein und suchen Sie in Hinsicht auf die Symptome einen Arzt auf.

### ⚠️ WARNUNG

Verletzungen können durch lange Benutzung eines Werkzeugs entstehen oder verschlimmert werden. Machen Sie regelmäßig Pause, wenn Sie ein Werkzeug für lange Zeit benutzen.

### VERWENDUNG

#### DAS PRODUKT STARTEN UND STOPPEN

##### So starten Sie das Produkt:

1. Montieren Sie die Düse an die Sprühlanze und die Sprühlanze an die Spritzpistole an.
2. Schließen Sie die Spritzpistole am Wasserauslass des Hochdruckreinigers mit dem Hochdruckschlauch an.
3. Schließen Sie den Wasserzulauf des Hochdruckreinigers mit einem Gartenschlauch an der Wasserzufuhr an.
4. Drücken Sie den Betätigungsdrücker an der Sprühpistole, um die Luft in den Schläuchen und im Hochdruckreiniger abzulassen.
5. Installieren Sie die Batterie im Hochdruckreiniger.
6. Drücken Sie den Netzschalter, um das Produkt einzuschalten.

**HINWEIS:** Dieses Produkt verwendet einen bürstenlosen Motor und einen Sanftanlauf. Nach dem Drücken des Betätigungsdrückers wird der Wasserstrahl etwas verzögert sprühen

##### So stoppen Sie das Produkt:

- Schalten Sie den Netzschalter aus.

**HINWEIS:** Das Gebläse bleibt eine Minute, nachdem die Einheit ausgeschaltet wurde, in Betrieb, um das Produkt abzukühlen.

#### VERWENDUNG VON TRINKWASSER

- Das Produkt kann Trinkwasser verwenden. Verwenden Sie das Ryobi-Saugschlauchkit und Wasserbeutel für den Anschluss.
- Wenn Sie das Produkt an die Wasserzufuhr anschließen, halten Sie die Vorschriften des lokalen Wasserversorgers ein.

### ⚠️ VORSICHT

Wenn Sie das Produkt an einer Trinkwasserzufuhr anschließen, müssen Sie eine Rückstausicherung am Wasserzufuhrsystem anbringen. Die Installation sollte von einem professionellen Kundendienstmitarbeiter vorgenommen und vom lokalen Wasserversorger abgenommen werden.

- Stellen Sie vor dem Einschalten des Produkts sicher, dass sich Wasser im Schlauch und in der Pumpe befindet.



### ⚠️ WARNUNG

Wenn kein Wasser aus der Düse kommt, schalten Sie das Produkt sofort mit dem Netzschalter aus. Der Betrieb ohne Wasser kann die Pumpe schwer beschädigen.

### VERWENDUNG EINES WASSERBEUTELS

Das Produkt kann einen Wasserbeutel als Wasserzufuhrquelle verwenden.

So verwenden Sie einen Wasserbeutel:

1. Schließen Sie das Ablassventil des Wasserbeutels durch Drehen der Auslasskappe im Uhrzeigersinn des Wasserbeutels.
2. Entfernen Sie den Fülldeckel durch Drehen gegen den Uhrzeigersinn und füllen Sie den Wasserbeutel. Bringen Sie den Fülldeckel wieder an.
3. Positionieren Sie den Wasserbeutel mindestens 0,5 m über dem Hochdruckreiniger.
4. Schließen Sie den Wasserbeutelenausgang mit einem Gartenschlauch am Wassereinlass des Hochdruckreinigers an.
5. Öffnen Sie das Ablassventil des Wasserbeutels durch Drehen der Auslasskappe gegen den Uhrzeigersinn des Wasserbeutels.
6. Starten Sie das Produkt gemäß der Schritte im Abschnitt "Das Produkt starten".

### ⚠️ WARNUNG

Das Produkt muss vorbereitet werden, bevor es eingeschaltet wird. Bevor das Produkt eingeschaltet wird, muss sich Wasser in der Pumpe und im Hochdruckschlauch befinden.

Das Ablassen der Luft aus dem Schlauch und der Pumpe dauert normalerweise längere Zeit. Nehmen Sie das Produkt erst in Betrieb, wenn ein gleichbleibender Fluss aus der Düse kommt.

### ⚠️ WARNUNG

Entfernen Sie das Einlassventil, wenn das Produkt in Betrieb ist, da der Wasserfluss ansonsten wesentlich langsamer ist. Wenn das Produkt mit einer unzureichenden Wasserzufuhr betrieben wird, kann es beschädigt werden.

### ⚠️ WARNUNG

Spritzen Sie kein Wasser auf den Hochdruckreiniger. Dies kann die elektrischen Teile und den Akku beschädigen.

### VERWENDUNG DER 5-IN-1-DÜSE

Die 5-in-1-Düse ist für fünf Sprühmuster ausgelegt. Um ein Sprühmuster auszuwählen, drehen Sie die Sprühmustersauswahl bis zum gewünschten Sprühmuster.

#### Düse

#### Anwendung

Punktreinigung von hohen und schwierig zu erreichenden Bereichen

- Entfernen von anhaftendem Schlamm von schweren Produkten, landwirtschaftlichen Produkten oder Rasenpflegeausrüstung

0°

- Entfernen von Teer, Kleber oder schwierigen Flecken von Beton

- Reinigen von Bereichen über Kopf

- Entfernen von Rost von Stahl und Oxidation von Aluminium

Für allgemeine Zwecke oder große Oberflächen

- Allgemeine Reinigung von Schmutz, Schlamm und Ruß

- Reinigen von Dächern, Abflüssen und Regenrinnen

25°

- Entfernen von leichten Schimmelflecken

- Entfernen von Algen- und Bakterienablagerungen in Pools

- Spülen von Oberflächen als Vorbereitung für den Anstrich

40°

#### Weitflächiges Reinigen

- Leichtes Reinigen und Waschen
- Waschen und Spülen von gestrichenen Oberflächen und Booten
- Reinigen von Dächern, Fenstern, Terrassen und Einfahrten

Reinigungsmittel  
auf kurze  
Entfernung

Zur Anwendung eines  
Reinigungsmittels auf kurze  
Entfernung

- Einfahrten, Gehwege, Terrassen und Veranden, Fahrzeuge, Zäune, Anstrichvorbereitung, Terrassenmöbel und Rasenpflegeausstattung

Reinigungsmittel  
auf große  
Entfernung

Zur Anwendung eines  
Reinigungsmittels auf große  
Entfernung

- Reinigung im ersten Stock

## BOOST-MODUS

- Die Boost-Modus-Funktionalität ist nur verfügbar, wenn der Hochdruckreiniger mit Ryobi 36V Lithium+ Hi-Tech-Akkus verwendet wird, beispielsweise Modell BPL3626D, BPL3640D oder BPL3650D.
- Der Boost-Modus bietet zusätzliche Leistung. Der fortlaufende Betrieb dieser Funktion ist auf 8 Minuten begrenzt. Drücken Sie die Boost-Taste, um vom normalen Betriebsmodus in den Boost-Modus zu wechseln.
- Verwenden Sie den Boost-Modus nicht länger als 8 Minuten. Der Boost-Modus kehrt nach 8 Minuten automatisch in den normalen Modus zurück.
- Nach 8 Minuten im Boost-Modus kann der Hochdruckreiniger erst nach 8 Minuten im normalen Modus, oder nachdem er zurückgesetzt wurde, wieder im Boost-Modus eingesetzt werden. Die LED auf der Boost-Taste blinkt, wenn der Boost-Modus nicht aktiviert werden kann.

## TOTAL STOP-SYSTEM

- Der Hochdruckreiniger ist mit einem "Total Stop"-Schalter ausgerüstet. Wenn Sie den Betätigungsdrücker loslassen, stoppt der

Motor, um Energie zu sparen.

- Die LED auf dem Netzschalter blinkt, wenn das "Total Stop"-System aktiv ist.
- Das Gebläse ist fortlaufend in Betrieb, um das Produkt zu kühlen, wenn das "Total Stop"-System aktiv ist.

### ▲ VORSICHT

Bringen Sie das Produkt zu einer autorisierten Reparaturwerkstätte, wenn der Motor nicht stoppt, nachdem Sie den Auslöser losgelassen haben.

## TRANSPORT UND LAGERUNG

### ▲ VORSICHT

Berücksichtigen Sie bei der Auswahl des Lagerplatzes und während des Transports das Gewicht des Produkts, um Unfälle und Verletzungen zu verhindern.

- Schalten Sie das Produkt aus, entnehmen Sie den Akku und lassen Sie das Produkt abkühlen. Trennen Sie vor Lagerung und Transport die Verbindung zur Wasserversorgung. Platzieren Sie das Produkt immer aufrecht.
- Lassen Sie vor dem Lagern des Produkts das Wasser aus allen Schläuchen und der Pumpe ab und leeren Sie den Reinigungsmitteltank.
- Entfernen Sie alle Fremdkörper vom Produkt. Bewahren Sie das Produkt an einem kühlen, frostfreien, trockenen und gut belüfteten Platz auf, der für Kinder unzugänglich ist. Von korrodierend wirkenden Stoffen, wie Gartenchemikalien und Enteisierungssalzen, fernhalten. Nicht im Freien lagern.
- Sichern Sie die Maschine beim Transport in einem Fahrzeug gegen Bewegung oder Herunterfallen, um Verletzungen und Beschädigung des Produkts zu verhindern.

### ▲ WARNUNG

Das Produkt muss in einem Innenraum eingelagert werden. Wenn das Produkt in einem Bereich mit einer Temperatur unter 0° eingelagert wird, wird es beschädigt.

## TRANSPORT VON LITHIUM AKKUS

Transportieren Sie Akkus gemäß Ihren örtlichen und nationalen Bestimmungen und Regeln.

Befolgen Sie alle besonderen Anforderungen für Verpackung und Beschriftung, wenn Sie Akkus von Dritten transportieren lassen. Stellen Sie sicher, dass beim Transport kein Akku in Kontakt mit anderen Akkus oder leitenden Materialien kommt, indem Sie die freien Anschlüsse mit Isolierband, nichtleitenden Kappen oder Klebeband schützen. Transportieren Sie keine Akkus die gebrochen oder undicht sind. Befragen Sie Ihre Transportfirma nach weiteren Informationen.

## WARTUNG UND PFLEGE

### ⚠️ WARNUNG

Verwenden Sie ausschließlich original Ersatzteile, Zubehör und Aufsätze des Herstellers. Nichtbefolgung kann mögliche Verletzungen oder schlechte Leistung verursachen und Ihre Garantie ungültig machen.

### ⚠️ WARNUNG

Service und Wartung des Produktes erfordert besonderen Sorgfalt und Kenntnisstand und sollte nur durch qualifiziertes Personal durchgeführt werden. Bringen Sie das Produkt zur Wartung zu einem autorisierten Kundendienst. Verwenden Sie zur Wartung ausschließlich Original-Ersatzteile des Herstellers.

- Schalten Sie das Produkt aus, entnehmen Sie den Akku und lassen Sie das Produkt abkühlen. Unterbrechen Sie die Wasserversorgung des Produkts bevor:
  - Sie das Produkt reinigen.
  - Sie das Produkt warten
  - Sie Teile auswechseln
- Sie dürfen nur die in dieser Bedienungsanleitung beschriebenen Einstellungen oder Reparaturen durchführen. Für andere Reparaturen oder Rat, ziehen Sie einen autorisierten Kundendienst hinzu.
- Prüfen Sie den Hochdruckreiniger

regelmäßig und warten Sie ihn, damit das Produkt sicher läuft. Ryobi empfiehlt, das Produkt alle 6 Monate zu überprüfen.

- Überprüfen Sie Bolzen, Muttern und Schrauben immer wieder, ob alle fest angezogen sind, so dass das Produkt in einem sicheren Zustand ist. Jedes beschädigte Teil sollte durch den autorisierten Kundendienst ordnungsgemäß repariert oder ausgetauscht werden.

## MACHEN SIE SICH MIT IHREM PRODUKT VERTRAUT

Siehe Seite 235.

1. Transportgriff
2. Handgriff Pistole
3. Einschaltsperrleiste
4. Betätigungsdrücker
5. Schlauchband
6. Wassereinlauf / Zuflußöffnung
7. Rad
8. Wasserbeutel
9. Anschlußschlauch Wasserbeutel
10. Wasserzulaufadapter
11. Hochdruckschlauch
12. Ladegerät
13. Akku
14. 5-in-1-Düse
15. Turbodüse
16. Behälter Reinigungsmittel
17. Wasserauslass
18. Deckel Reinigungsmittelbehälter
19. Akku-Abdeckhaube
20. Boost-Taste
21. Netzschalter
22. Sprühlanze

## SYMBOLE AUF DEM PRODUKT



Warnung



Um das Risiko von Verletzungen durch den Rückstoß zu verringern, halten Sie die Sprühlanze/ Pistole mit beiden Händen, wenn das Produkt eingeschaltet ist.



Um das Risiko von Verletzungen zu minimieren, muss der Benutzer die Bedienungsanleitung lesen und verstehen bevor er dieses Produkt benutzt.



Tragen Sie eine Schutzbrille- und Gehörschutz.



Um das Risiko von Verletzungen durch den Hochdruck-Wasserstrahl zu verringern, sprühen Sie niemals direkt auf Personen oder Tiere.



Entfernen Sie die Batterie, bevor Sie mit Wartungsarbeiten an dem Produkt beginnen



Tragen Sie rutschfeste, strapazierfähige Schutzhandschuhe.



Das Produkt ist ohne Rückflussverhinderer nicht zum Anschließen an die Trinkwasserversorgung geeignet.



Richten Sie die Sprühlanze niemals auf Menschen, Tiere, das Produkt, die Stromversorgung oder andere elektrische Produkte.



Explosionsrisiko



Benutzen Sie niemals Bleichmittel oder lösemittelbasierte Reinigungsmittel.

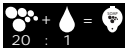

Reinigungsmittel  
Verdünnungsverhältnis



Dieses Produkt entspricht allen gesetzlichen Normen des Landes der Europäischen Union, in dem es gekauft wurde.



EurAsian Konformitätszeichen



Ukrainisches Prüfzeichen



Der garantierte Schalleistungspegel beträgt 83 dB(A).



Elektrische Produkte sollten nicht mit dem übrigen Müll entsorgt werden. Bitte entsorgen Sie diese an den entsprechenden Entsorgungsstellen. Wenden Sie sich an die örtliche Behörde oder Ihren Händler, um Auskunft über die Entsorgung zu erhalten.

### SYMBOLE IN DIESER BEDIENUNGSANLEITUNG



Teile oder Zubehör getrennt erhältlich



Hinweis



Warnung

Mit den folgenden Symbolen wird die Bedeutung der verschiedenen Risikostufen, die mit dem Produkt einhergehen, dargestellt.

#### ⚠️ GEFAHR

Weist auf eine unmittelbare gefährliche Situation hin, die, falls nicht vermieden, zu Tod oder ernsthafter Verletzung führen kann.

#### ⚠️ WARNUNG

Weist auf eine mögliche gefährliche Situation hin, die, falls nicht vermieden, zu Tod oder ernsthafter Verletzung führen kann.

#### ⚠️ VORSICHT

Weist auf eine mögliche gefährliche Situation hin, die, falls nicht vermieden, zu einer leichten oder mittleren Verletzung führen kann.

#### VORSICHT

Ohne Sicherheitswarnsymbol  
Bezeichnet eine Situation die zu Sachbeschädigungen führen kann.

**FEHLERBEHEBUNG**

<b>Problem</b>	<b>Mögliche Ursache</b>	<b>Lösung</b>
Produkt startet nicht	Batterie entladen	Laden Sie den Akku.
	Defekte Batterie	Ersetzen Sie sie durch einen kompatiblen Akku.
Druckschwankung	Die Sicherung ist durchgebrannt.	Bringen Sie das Produkt zur Wartung zu einem autorisierten Kundendienst.
	Die Pumpe saugt Luft an	Überprüfen Sie, ob die Schläuche und Verbindungen luftdicht sind.
	Die Ventile sind verschmutzt, abgenutzt oder stecken fest	Reinigen und ersetzen Sie das Teil oder wenden Sie sich an einen lokalen Vertragshändler.
	Pumpendichtungen abgenutzt	Reinigen und ersetzen Sie das Teil oder wenden Sie sich an einen lokalen Vertragshändler.
Motor brummt	Niedrige Spannung oder Temperatur	Aktivieren Sie den Betätigungsdrücker am Pistolengriff.
Das Produkt stoppt	Die Sicherung ist durchgebrannt.	Bringen Sie das Produkt zur Wartung zu einem autorisierten Kundendienst.
	Batterie entladen	Laden Sie den Akku.
	Thermosensor aktiviert	Lassen Sie den Hochdruckreiniger 15 Minuten lang abkühlen.
	Düse teilweise verstopft	Düse reinigen.
Sicherung durchgebrannt	Sicherung zu klein	Wenn Ersatz oder Reparaturen durchgeführt werden müssen, wenden Sie sich an ein autorisiertes Servicecenter.
Produkt pulsiert	Luft im Einlassschlauch/in der Pumpe	Lassen Sie das Produkt mit gedrücktem Betätigungsschalter in Betrieb, bis wieder der normale Betriebsdruck erreicht wird.
	Unzureichende Leitungswasserversorgung	Überprüfen Sie, ob die Wasserzufuhr den erforderlichen Spezifikationen entspricht (siehe Modelletikett). Verwenden Sie keine langen, dünnen Schläuche.
	Düse teilweise verstopft	Düse reinigen.
	Wasserfilter verstopft	Reinigen Sie den Filter.
	Schlauch geknickt	Schlauch ohne Knicke auslegen
	Pumpe/Pistole ist undicht	Wenden Sie sich an die nächstgelegene autorisierte Reparaturwerkstätte.
Das Produkt startet und stoppt oft von selbst		
Das Produkt startet, kommt aber kein Wasser.	Die Pumpe, Schläuche und andere Zubehörteile sind eingefroren.	Warten Sie, bis die Pumpe, Schläuche oder anderen Zubehörteile aufgetaut sind.



Keine Wasserzufuhr	Schließen Sie den Wasserzulauf an die Wasserversorgung an.
Wasserfilter verstopft	Reinigen Sie den Filter.
Düse verstopft	Düse reinigen.



La seguridad, el rendimiento y la fiabilidad han sido las máximas prioridades a la hora de diseñar esta limpiadora de alta presión sin cables.

### USO PREVISTO

La limpiadora de alta presión sin cables se debe utilizar exclusivamente en el exterior. Por razones de seguridad, es necesario controlar el producto correctamente utilizando las dos manos.

El producto está diseñado para uso doméstico. Está concebida para limpiar máquina, vehículos, edificios, suelos, herramientas, fachadas, terrazas y calzadas de cemento, eliminando la suciedad resistente mediante agua limpia con o sin detergente de limpieza.

Debe utilizarse en un lugar seco y bien iluminado.

No la use para ninguna otra finalidad.

### ⚠ ADVERTENCIA

El producto está diseñado para usarse con un agente limpiador neutro suministrado o recomendado por el fabricante. El uso de otros agentes limpiadores o productos químicos podría afectar negativamente a la seguridad del producto.

### ALERTA DE SEGURIDAD GENERAL

#### ⚠ ADVERTENCIA

**Lea todas las advertencias de peligro e instrucciones.** El incumplimiento de las advertencias e instrucciones puede provocar descargas eléctricas, incendios y/o lesiones graves.

#### ⚠ ADVERTENCIA

El producto no debe usarse en el suministro de agua potable sin haber instalado un supresor de reflujo correspondiente a EN 12729 Tipo BA. El agua que fluye a través de un supresor de reflujo no se considera potable. Respete siempre las normativas de su compañía de suministro de agua local al conectar el producto a una red de suministro de agua.

■ El producto no está diseñado para que lo

usen niños ni personas con capacidades físicas, sensoriales o mentales reducidas o con falta de experiencia y conocimientos. Los niños deben estar adecuadamente supervisados para asegurarse de que no juegan con el producto.

- Use un equipo de protección individual completo cuando utilice el producto, como botas, guantes de seguridad, cascos de seguridad con visera y protección auditiva. Use viseras de alto impacto solo con protección contra salpicaduras líquidas.

### ⚠ ADVERTENCIA

No use el producto cuando haya personas dentro del alcance, a menos que lleven puesta ropa protectora.

- Para reducir el riesgo de lesiones, mantenga a los niños y a los visitantes alejados. Toda persona presente debe llevar gafas de protección y mantenerse a una distancia prudente de la zona de trabajo.
- Inspeccione los dispositivos de seguridad, como válvulas de seguridad, interruptores de flujo e interruptores de presión, para comprobar si se encuentran en un buen estado de funcionamiento. Asegúrese de que todos los dispositivos de seguridad funcionan correctamente antes de cada uso:
  - Interruptor de alimentación
    - El interruptor de alimentación evita que el producto se encienda accidentalmente.
  - Bloqueo del mango del gatillo
    - El cierre del mango del gatillo bloquea y evita que el chorro de alta presión se abra involuntariamente.
  - Válvula de descarga con interruptor de presión
    - La válvula de descarga evita que se supere la presión de trabajo permitida. Si se libera la palanca de la pistola con gatillo, el interruptor de presión apaga la bomba y se detiene el chorro de alta presión. Si se tira de la palanca, la bomba se enciende de nuevo.
  - Interruptor de protección del motor
    - El interruptor de protección del motor

apaga el dispositivo si el consumo de potencia es elevado.

- No use el producto si hay piezas importantes dañadas, tales como dispositivos de seguridad, mangueras de alta presión o la pistola con gatillo.
- Tenga cuidado al abrir el gatillo. Sujete firmemente el mango con las dos manos para evitar lesionarse cuando el mango del gatillo retroceda.

#### **⚠ ADVERTENCIA**

Cuando se usen limpiadores de alta presión, se pueden formar aerosoles. La inhalación de aerosoles puede ser perjudicial para la salud.

#### **⚠ ADVERTENCIA**

Dependiendo de la aplicación, se pueden usar boquillas apantalladas para una limpieza de alta presión, lo que reducirá la emisión de aerosoles acuosos. No obstante, no todas las aplicaciones permiten el uso de tal dispositivo. Si no se dispone de boquillas apantalladas para la protección frente a aerosoles, puede ser necesaria una máscara respiratoria de clase FFP 2 o equivalente, dependiendo del entorno de limpieza.

- Pare siempre el producto cuando lo deje desatendido.
- Un chorro a alta presión es peligroso si no se usa bien. No dirija el chorro hacia personas, equipo eléctrico con corriente ni hacia el propio producto.
- Para evitar riesgos de explosión, no pulverice líquidos inflamables.
- No utilice el chorro para limpiar ni su ropa ni sus zapatos, ni los de otra persona.
- No use el producto para limpiar dispositivos electrónicos, ropa ni calzado.
- Las mangueras de alta presión, accesorios y acoplamientos son importantes para la seguridad del producto. Use solo mangueras, accesorios y acoplamientos recomendados por el fabricante.

#### **ADVERTENCIAS DE SEGURIDAD DE LA BATERÍA**

- Recargue la batería únicamente con el cargador especificado por el fabricante. Podría haber un riesgo de incendio cuando se utilice un cargador con una batería para la que no está diseñado.
- Cuando la batería no está en uso, manténgala alejada de otros objetos metálicos como clips, monedas, llaves, clavos, tornillos u otros objetos metálicos pequeños que puedan crear una conexión desde una terminal a otra. Causar un cortocircuito en los terminales de la batería puede causar quemaduras o un incendio.
- Mantenga la batería y el cargador lejos de condiciones húmedas.
- Use el producto solo con las baterías especificadas en este manual. Utilizar cualquier otro tipo de baterías puede causar lesiones o un riesgo de incendio.
- En condiciones abusivas, podría salir expulsado líquido de la batería, por lo que debería evitar el contacto con éste. Si se produce un contacto accidental, enjuáguese las manos con agua. Si el líquido entra en contacto con los ojos, acuda inmediatamente al médico. Si el líquido es expulsado de la batería y entra en contacto con él, podría causar irritación o quemaduras.

#### **AVISOS DE SEGURIDAD ADICIONALES**

- Algunas regiones tienen normas que limitan el uso del producto. Consulte con su autoridad local para obtener información.
- Antes de cada uso, compruebe que no haya daños. Una manguera de alta presión dañada debe sustituirse inmediatamente. Asegúrese de que todas las conexiones, como la manguera de alta presión y la boquilla, estén seguras. Desenrolle la manguera correctamente para que no se enrede o retuerza.
- No permita que niños o individuos sin experiencia utilicen este producto.
- Antes de comenzar la operación de limpieza, cierre puertas y ventanas. Despeje la zona que se vaya a limpiar de basura, juguetes, mobiliario de exterior u otros objetos que podrían suponer un peligro.



- Nunca levante ni transporte el aparato con el motor en marcha.
- No use el producto a temperaturas por debajo de 0°C.
- No use disolventes ácidos ni alcalinos, material inflamable, lejías ni soluciones de grado industrial para el producto. Tales productos pueden provocar lesiones físicas al usuario y daños irreversibles al producto.
- Utilice siempre el producto sobre una superficie plana.

**⚠ ADVERTENCIA**  
Un chorro a alta presión puede ser peligroso si se somete a un mal uso. El chorro no debe dirigirse hacia personas, animales, dispositivos eléctricos o el propio producto.

- Sostenga el mango firmemente con ambas manos. El mango se desplaza cuando se tira del gatillo debido a fuerzas de reacción. Si esto no ocurre, podría producirse una pérdida de control y lesionarse usted o a otros.
- Asegúrese de haber liberado el aire de la manguera y la bomba antes de encender el producto. Para quitar el aire de la manguera y la bomba, conecte el suministro de agua a la bomba con una manguera de jardín, conecte el mango del gatillo a la bomba con la manguera de alta presión, quite el cierre del mango del gatillo y apriete el gatillo hasta que haya un flujo constante.
- Tenga precaución para evitar resbalar o caerse.
- Mantenga su pisada firme y su equilibrio. No se extienda demasiado. Si lo hace, podrá perder el equilibrio.
- Sólo utilice accesorios aprobados por el fabricante. La utilización de accesorios inadaptados puede provocar heridas corporales graves.
- Nunca deje el producto en marcha sin supervisión. Apague el producto. No suelte el producto hasta que se haya detenido por completo.
- Familiarícese con los controles. Sepa cómo detener el producto y purgar la presión rápidamente.
- Esté siempre atento y controle su

herramienta. Fíjese bien en lo que está haciendo y actúe con sentido común.

- No utilice el cortacésped cuando esté cansado o bajo la influencia de drogas, alcohol o medicamentos. En un momento de descuido, mientras utiliza el producto podrían ocurrir lesiones personales graves.
- No utilice el aparato en caso de que el interruptor no encienda ni apague el aparato. Cualquier producto que no puede ser controlada con el interruptor de encendido es peligroso y debe ser reparado.
- Mantenga una distancia mínima de 30 cm cuando limpie vehículos. El chorro de alta presión puede dañar o reventar neumáticos del vehículo o las válvulas de los neumáticos.

**RIESGOS RESIDUALES:**

Incluso cuando se utiliza el producto según las instrucciones, sigue siendo imposible eliminar por completo ciertos factores de riesgo residuales. Los siguientes peligros pueden surgir en el uso y el operador debe prestar especial atención para evitar lo siguiente:

- Lesión causada por el chorro de alta presión
  - Evite apuntar con el chorro de alta presión a personas, animales o a usted mismo.
- Lesión provocada por retroceso
  - Sostenga siempre el mango o la vara del gatillo firmemente con ambas manos.
- Lesión provocada por inhalación de y aerosoles.
  - Use máscara respiratoria adecuada.
- Lesiones a causa del ruido
  - Use protección auditiva

**REDUCCIÓN DEL RIESGO**

Se ha informado de que las vibraciones de las herramientas de mano puede contribuir a una condición llamada síndrome de Raynaud en ciertos individuos. Los síntomas pueden incluir hormigueo, entorpecimiento y decoloración de los dedos, generalmente aparentes cuando tiene lugar una exposición al frío. Se considera que los factores hereditarios, exposición al frío y a la humedad, dieta, tabaquismo y prácticas de trabajo contribuyen al desarrollo de estos



síntomas. Existen medidas que pueden ser tomadas por el operador para reducir los efectos de vibración:

- Mantenga su cuerpo caliente durante el tiempo frío. Al manipular el producto, utilice guantes para mantener las manos y las muñecas calientes.
- Después de cada período de funcionamiento, realice ejercicios para aumentar la circulación sanguínea.
- Haga pausas de trabajo frecuentes. Limite la cantidad de exposición por día.

Si siente alguno de los síntomas de esta enfermedad, interrumpa inmediatamente el uso y consulte a su médico estos síntomas.

#### ⚠ ADVERTENCIA

El uso prolongado de una herramienta puede causar o agravar lesiones. Al utilizar cualquier herramienta durante períodos prolongados asegúrese de tomar descansos regulares.

### UTILIZACIÓN

#### ENCENDER Y APAGAR EL PRODUCTO

##### Para encender el producto:

1. Conecte la boquilla en la lanza pulverizadora y esta al mango del gatillo:
2. Conecte el mango del gatillo a la salida de agua de la limpiadora de alta presión con la manguera de alta presión.
3. Conecte la entrada de agua de la limpiadora de alta presión al suministro de agua con una manguera de jardín.
4. Abra el gatillo para liberar el aire en las mangueras y la limpiadora de alta presión.
5. Coloque la batería en la limpiadora de alta presión.
6. Pulse el interruptor de alimentación para encender el producto.

**OBSERVACIÓN:** Este producto utiliza un motor sin escobillas y tiene un encendido suave. El agua saldrá un poco después de apretar el gatillo.

##### Para detener el producto:

- Apague el interruptor de alimentación.

**OBSERVACIÓN:** El ventilador seguirá en marcha para enfriar el producto 1

minuto después de que la unidad se haya apagado.

#### USO DE SUMINISTRO DE AGUA POTABLE

- El producto puede utilizar agua potable. Use el kit de mangueras de aspiración Ryobi y las bolsas de agua para la conexión.
- Al conectar el producto al suministro de agua, siga las regulaciones del proveedor de agua local.

#### ⚠ ADVERTENCIA

Si conecta el producto a un suministro de agua potable, debe instalar un dispositivo de prevención de reflujo en el sistema de suministro de agua. La instalación debería realizarla personal de servicio profesional y debería ser aprobada por el proveedor de agua local.

- Asegúrese de que haya agua en la manguera y la bomba antes de encender el producto.

#### ⚠ ADVERTENCIA

Si no sale agua de la boquilla, detenga el producto inmediatamente con el interruptor de alimentación. Utilizarlo sin agua puede provocar graves daños en la bomba.

#### USO DE LA BOLSA DE AGUA

El producto puede usar una bolsa de agua como fuente de suministro de agua.

Para usar una bolsa de agua:

1. Cierre la válvula de salida girando la tapa de salida en el sentido de las agujas del reloj de la bolsa de agua.
2. Quite la tapa de entrada girando en el sentido contrario de las agujas del reloj y rellene la bolsa de agua. Vuelva a colocar la tapa de entrada.
3. Coloque la bolsa de agua al menos a 0,5 metros por encima de la limpiadora de alta presión.
4. Conecte la salida de la bolsa de agua a la entrada de agua de la limpiadora de alta presión con una manguera de jardín.
5. Abra la válvula de salida girando la tapa de salida en el sentido contrario de las agujas del reloj de la bolsa de agua.
6. Encienda el producto conforme a los



pasos de la sección "Encender el producto".

#### ⚠ ADVERTENCIA

Se debe cebar el producto antes de encenderlo. Debería haber agua en la bomba y en la manguera de alta presión antes de encender el producto.

Habitualmente se tarda tiempo en liberar el aire en la manguera y la bomba. No utilice el producto mientras haya un flujo constante saliendo de la boquilla.

#### ⚠ ADVERTENCIA

Quite la tapa de entrada cuando el producto está en marcha, de lo contrario, el agua saldrá mucho más despacio. Utilizar el producto con insuficiente suministro de agua lo dañará.

#### ⚠ ADVERTENCIA

No salpique con agua la limpiadora de alta presión. Puede dañar las piezas eléctricas y la batería.

### USO DE BOQUILLA 5-EN-1

Hay cinco configuraciones de patrones de pulverización situados en la boquilla 5-en-1. Para seleccionar un patrón de pulverización, gire el selector de pulverización hasta la configuración deseada.

Boquilla	Aplicación
0°	<p>Limpieza localizada de zonas altas y difíciles de llegar</p> <ul style="list-style-type: none"> <li>■ Eliminar barro apelmazado de construcción pesada, granjas o equipos de siega</li> <li>■ Limpiar alquitrán, pegamento o manchas difíciles de cemento</li> <li>■ Limpiar zonas elevadas</li> <li>■ Eliminar óxido de acero y oxidación de aluminio</li> </ul>

- 25°
- Para fines generales o superficies grandes
- Limpieza general de suciedad, barro y hollín
  - Limpiar tejados, canaletas y bajantes
  - Eliminar manchas de moho suaves
  - Eliminar algas y bacterias formadas en piscinas
  - Enjuagar superficies como preparación para pintarlas

- 40°
- Para enjuague de gran ángulo
- Limpieza y lavado suave
  - Lavado y enjuague de superficies pintadas y embarcaciones
  - Limpiar tejados, ventanas, patios y calzadas

- Jabonado de corto alcance
- Para aplicaciones de detergente de corto alcance
- Calzadas, caminos, porches y patio, vehículos, barandillas, preparación de pintura, mobiliario de patio y equipos de siega

- Jabonado de largo alcance
- Para aplicaciones de detergente de largo alcance
- Lavado de segundo piso

### MODO PROPULSIÓN

- La función modo propulsión solo está disponible cuando la limpiadora de alta presión se usa con las baterías de alta tecnología de litio+ de 36 V de Ryobi, como los modelos BPL3626D, BPL3640D o BPL3650D.
- El modo propulsión proporciona potencia adicional. Esta función está limitada a 8 minutos de operación continua. Apriete el botón de propulsión para cambiar del modo de operación normal al modo de propulsión.
- No utilice el modo de propulsión durante más de 8 minutos. El modo de propulsión regresa automáticamente al modo normal a los 8 minutos.
- Después de 8 minutos de uso del modo de propulsión, la limpiadora de alta presión no podrá volver a ese modo hasta que se

use otros 8 minutos en el modo normal o descanse. El LED en el botón de propulsión parpadea cuando el modo propulsión no está disponible para activarse.

## SISTEMA DE DETENCIÓN TOTAL

- La limpiadora de alta presión está equipado con un interruptor de detención total. Cuando se suelta el gatillo, el motor se detiene para ahorrar potencia.
- El LED en el interruptor de alimentación parpadea cuando el sistema de detención total está activo.
- El ventilador funciona continuamente para enfriar el producto cuando el sistema de detención total está activo.

### ⚠ ADVERTENCIA

Lleve el producto a un centro de servicio autorizado cuando el motor no se detenga una vez soltado el gatillo.

## TRANSPORTE Y ALMACENAMIENTO

### ⚠ ADVERTENCIA

Tenga en cuenta el peso del producto al seleccionar el lugar de almacenamiento y durante el transporte para evitar accidentes o lesiones.

- Detenga el producto, extraiga la batería, y deje que se enfríe. Desconecte el producto del suministro de agua antes de guardarlo o transportarlo. Nunca coloque el producto en una posición que no sea hacia arriba.
- Extraiga el agua de las mangueras y la bomba y vacíe el depósito de detergente antes de guardar el producto.
- Limpie todo el material extraño que pueda permanecer en el producto. Guárdelo en un lugar fresco, libre de heladas, seco y bien ventilado que sea inaccesible para los niños. Evite el contacto con agentes corrosivos tales como productos químicos de jardinería o sales descongelantes. No almacenar al aire libre.
- Para transportar el producto, sujételo de modo que no se mueva ni se caiga para evitar lesiones personales o daños al producto.

### ⚠ ADVERTENCIA

Guarde siempre el producto en interior. Guardarlo en una zona con una temperatura inferior a 0 ° dañará el producto.

## TRANSPORTE DE BATERÍAS DE LITIO

Transporte de baterías de acuerdo con las disposiciones y reglamentos nacionales y locales.

Cumpla todos los requisitos especiales relativos al embalaje y etiquetado cuando el transporte de baterías se lleve a cabo por un tercero. Asegúrese de que, durante el transporte, las baterías no entran en contacto con otras baterías o materiales conductores protegiendo los conectores expuestos con taponos o tapas aislantes de material no conductor. No transporte baterías que tengan grietas o fugas. Consulte a la empresa de transporte para obtener más asesoramiento.

## MANTENIMIENTO

### ⚠ ADVERTENCIA

Utilice sólo piezas y accesorios de recambio originales del fabricante. Si no lo hace podría ocurrir un mal funcionamiento, podrían producirse daños o podría quedar anulada la garantía.

### ⚠ ADVERTENCIA

Las reparaciones requieren tener mucho cuidado y conocimiento y sólo debe realizarse por un técnico de servicio calificado. Para operaciones de servicio, lleve el producto a un centro de servicio autorizado. Utilice solo recambios originales del fabricante para las operaciones de mantenimiento.

- Detenga el producto, extraiga la batería, y deje que se enfríe. Desconecte el producto del suministro de agua antes de:
  - limpiar el producto
  - realizar el mantenimiento del producto
  - sustituir piezas
- Usted solo puede realizar los ajustes o reparaciones descritos en este manual. Para otras reparaciones o consejos, busque la ayuda de un centro de servicio

autorizado.

- Inspeccione con regularidad y realice labores de mantenimiento en la limpiadora de alta presión para un funcionamiento seguro. Ryobi recomienda inspeccionar el producto cada 6 meses.
- Verifique a intervalos frecuentes si todas las tuercas, pernos y tornillos están apretados apropiadamente para asegurarse de que el producto esté en buenas condiciones de trabajo. Cualquier pieza dañada debe ser sustituida o reparada adecuadamente por un centro de servicio autorizado.

## CONOZCA SU PRODUCTO

Véase la página 235.

1. Mango
2. Empuñadura-gatillo
3. Bloqueo del mango del gatillo
4. Gatillo
5. Cinta de la manguera
6. Entrada de agua
7. Rueda
8. Depósito
9. Manguera de sifón
10. Adaptador de entrada de agua
11. Manguera de alta presión
12. Cargador
13. Batería
14. Boquilla 5-en-1
15. Boquilla turbo
16. Depósito de jabón
17. Salida de agua
18. Tapa del depósito de jabón
19. Cubierta de la batería
20. Botón de propulsión
21. Interruptor de alimentación
22. Varilla del espray

## SÍMBOLOS EN EL PRODUCTO



Advertencia



Para reducir el riesgo de lesión por retroceso, sostenga la lanza pulverizadora firmemente con ambas manos cuando el producto esté encendido.



Para reducir el riesgo de heridas, lea atentamente y comprenda el presente manual de utilización antes de utilizar la herramienta.



Utilice gafas de protección y otros dispositivos de protección para los oídos.



Para reducir el riesgo de lesión debida a la inyección de alta presión, no dirija la pulverización hacia personas ni animales.



Quite las baterías antes de empezar ningún trabajo con el producto.



Utilice guantes protectoras antideslizantes resistentes.



El producto no debe conectarse al suministro de agua corriente sin supresor de reflujo.



Nunca apunte con la lanza pulverizadora hacia personas, animales, la estructura de la máquina, el suministro eléctrico o cualquier aparato eléctrico.



Peligro de explosión



Nunca utilice lejía ni detergente con base de disolvente.

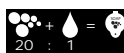

Proporción de disolución de detergente



Esta herramienta responde a todas las normas reglamentarias del país de la UE donde se ha comprado.



Certificado EAC de conformidad



Marca de conformidad ucraniana



El mejor nivel de potencia sonora es de 83 dB(A)



Los productos eléctricos de desperdicio no deben desecharse con desperdicios caseros. Por favor reciclelos donde existan dichas instalaciones. Compruebe con su autoridad local o minorista para reciclar.

## SÍMBOLOS EN ESTE MANUAL



Las piezas o accesorios se venden por separado



Nota



Advertencia

Los siguientes símbolos y palabras detallan los niveles de cuidado necesarios para usar este producto.

### **PELIGRO**

Indica una situación potencialmente peligrosa que, de no evitarse, puede ocasionar la muerte o heridas de gravedad.

### **ADVERTENCIA**

Indica una situación peligrosa que, de no evitarse, puede ocasionar la muerte o heridas de gravedad.

### **ADVERTENCIA**

Indica una situación potencialmente peligrosa que, de no evitarse, puede ocasionar heridas leves.

### **ADVERTENCIA**

Sin símbolo de alerta de seguridad

Indica una situación que puede causar daños en las cosas.

**RESOLUCIÓN DE PROBLEMAS**

<b>Problema</b>	<b>Causa posible</b>	<b>Solución</b>
La máquina no arranca	Batería drenada	Cargue la batería.
	Batería defectuosa	Sustitúyala con una batería compatible.
	Se ha fundido el fusible.	Para operaciones de servicio, lleve el producto a un centro de servicio autorizado.
Variaciones de presión	La bomba succiona aire	Compruebe que las mangueras y las conexiones son herméticas.
	Las válvulas están sucias, desgastadas u obstruidas	Limpie y sustituya la pieza o consulte a un distribuidor local.
	Los sellos de las bombas están desgastados	Limpie y sustituya la pieza o consulte a un distribuidor local.
El motor hace un zumbido	Bajo voltaje o baja temperatura	Active el gatillo del asa pulverizadora.
La máquina se detiene	Se ha fundido el fusible.	Para operaciones de servicio, lleve el producto a un centro de servicio autorizado.
	Batería drenada	Cargue la batería.
	Sensor térmico activado	Deje que la limpiadora de alta presión se enfríe durante 15 minutos.
	La boquilla está parcialmente bloqueada	Limpie la boquilla.
Fusible fundido	El fusible es demasiado pequeño	Para sustituir o reparar las piezas, contacte con un centro de servicio autorizado.
La máquina parpadea	Aire en la bomba/ manguera de entrada	Deje que el producto funcione con el gatillo abierto hasta que se recupere la presión de trabajo regular.
	Suministro de agua inadecuado	Compruebe que el suministro de agua se corresponde con las especificaciones necesarias (ver la etiqueta del modelo). Evite utilizar mangueras largas y finas.
	La boquilla está parcialmente bloqueada	Limpie la boquilla.
	Filtro de agua bloqueado	Limpie el filtro.
	Manguera retorcida	Estire la manguera.
A menudo, la máquina arranca y se detiene sola	El asa de la bomba/ pulverizadora gotea	Contacte con su centro de servicio autorizado más cercano.
La máquina arranca, pero no sale agua	La bomba, las mangueras y otros accesorios están congelados	Espere a que la bomba, las mangueras u otros accesorios se descongelen.



Sin suministro de agua	Conecte el puerto de entrada de agua a un suministro de agua.
Filtro de agua bloqueado	Limpie el filtro.
Boquilla bloqueada	Limpie la boquilla.







Durante la progettazione di questo pulitore ad alta pressione a batteria è stata assegnata la massima priorità a sicurezza, prestazioni e affidabilità.

### UTILIZZO RACCOMANDATO

Il pulitore ad alta pressione a batteria è destinato al solo uso all'aperto. Per ragioni di sicurezza, l'utensile deve essere adeguatamente controllato utilizzando sempre due mani.

Prodotto disegnato per utilizzo privato o domestico. Il prodotto serve a pulire macchine, veicoli, edifici, pavimenti, utensili, facciate, terrazze e sentieri in cemento, ed effettua la rimozione dello sporco difficile utilizzando acqua pulita con o senza un detergente.

Utilizzare solo in luoghi asciutti e ben illuminati. Non utilizzare per altri scopi.

### ⚠ AVVERTENZA

Il pulitore ad alta pressione è stato progettato per l'utilizzo con un agente detergente neutro in dotazione o raccomandato dal produttore. L'utilizzo di altri agenti o sostanze chimiche di pulizia potrebbe influire sulla sicurezza del prodotto.

### AVVERTENZE GENERALI DI SICUREZZA

#### ⚠ AVVERTENZA

**Leggere tutte le avvertenze di sicurezza e le istruzioni.** La mancata osservanza di tutte le istruzioni potrà causare scosse elettriche, incendi e/o gravi lesioni personali.

#### ⚠ ATTENZIONE

Il pulitore non deve essere utilizzato su forniture di acqua potabile senza disporre di un dispositivo per la prevenzione dell'inquinamento da riflusso equivalente a EN 12729 Tipo BA. L'acqua che scorre attraverso il dispositivo per la prevenzione dell'inquinamento da riflusso è considerata non potabile. Osservare sempre le normative dell'azienda idrica locale quando si collega il prodotto ad un condotto di fornitura dell'acqua.

- Il prodotto non deve essere utilizzato

da bambini o da individui con ridotte capacità fisiche, mentali o sensoriali, oppure da persone che non dispongono di esperienza e conoscenza. Supervisionare adeguatamente i bambini per assicurarsi che non giochino con il prodotto.

- Indossare equipaggiamento di protezione individuale completo quando si utilizza il prodotto, come stivali, guanti di sicurezza, caschi di sicurezza con visiera e protezione per le orecchie. Utilizzare soltanto visiere molto resistenti agli urti con protezione contro gli schizzi di liquido.

### ⚠ AVVERTENZA

Non utilizzare il prodotto in presenza di astanti, a meno che essi indossino abbigliamento protettivo.

- Tenere a distanza bambini e visitatori per ridurre il rischio di lesioni. Eventuali persone estranee devono indossare occhiali di protezione e rimanere a debita distanza dall'area di lavoro.
- Ispezionare i dispositivi di sicurezza, come le valvole, gli interruttori di flusso e di pressione, per accertarsi che siano in buone condizioni operative. Prima di ciascun utilizzo, accertarsi che i dispositivi di sicurezza stiano funzionando correttamente:
  - Interruttore di accensione
    - L'interruttore di accensione previene il funzionamento accidentale del prodotto.
  - Grilletto di blocco della maniglia
    - La sicura blocca il grilletto per prevenire l'apertura accidentale del getto ad alta pressione.
  - Valvola di limitazione della portata con interruttore di pressione
    - La valvola di limitazione della portata impedisce di superare la pressione di lavoro consentita. Se la leva sulla pistola del grilletto è rilasciata, l'interruttore di pressione spegne la pompa e il getto ad alta pressione si interrompe. Se la leva è inserita, la pompa si accende di nuovo.
  - Interruttore di protezione del motore
    - L'interruttore di protezione del motore spegne il dispositivo se il consumo



energetico è elevato.

- Non utilizzare il prodotto se parti importanti dello stesso sono danneggiate, come i dispositivi di sicurezza, i tubi flessibili ad alta pressione o la pistola di azionamento.
- Prestare attenzione quando si apre il grilletto. Per evitare lesioni dovute al rinculo dell'impugnatura, afferrarla saldamente con due mani.

#### **⚠ AVVERTENZA**

Durante l'utilizzo di detergenti ad alta pressione, possono formarsi vaporizzazioni. L'inalazione delle vaporizzazioni è pericolosa per la salute.

#### **⚠ AVVERTENZA**

In base all'applicazione, possono essere utilizzati ugelli schermati per la pulizia ad alta pressione; tale accorgimento ridurrà l'emissione di vaporizzazioni idrate. Comunque, non tutte le applicazioni consentono l'utilizzo di tale dispositivo. Se gli ugelli schermati non sono pertinenti per la protezione dalle vaporizzazioni, una maschera respiratoria di classe FFP 2 o equivalente potrebbe essere necessaria, in base all'ambiente di pulizia.

- Spegnerne sempre il prodotto lasciato incustodito.
- Il getto ad alta pressione è pericoloso se utilizzato male. Non rivolgere il getto verso persone, apparecchiature elettriche sotto tensione o il prodotto stesso.
- Per evitare rischi di esplosione, non spruzzare i liquidi infiammabili.
- Non dirigere il getto verso se stessi o gli altri al fine di pulire indumenti o calzature.
- Non utilizzare il prodotto per pulire dispositivi elettronici, abbigliamento o calzature.
- I tubi flessibili ad alta pressione, i raccordi e gli agganci sono importanti per la sicurezza del prodotto. Utilizzare soltanto tubi flessibili, raccordi e agganci consigliati dal produttore.

#### **AVVERTENZE SULLA SICUREZZA DELLA BATTERIA**

- Ricaricare le batterie solo con il caricabatteria specificato dal produttore. Un caricatore adatto per un tipo di batterie potrà creare un rischio di incendio se utilizzato con un altro gruppo batterie.
- Quando il gruppo batterie non viene utilizzato, tenerlo lontano da oggetti in metallo come fermagli, monete, chiavi, chiodi, viti o altri piccoli oggetti che potranno fare da tramite da un terminale all'altro. Cortocircuitare i terminali della batteria assieme potrà causare scottature o incendi.
- Mantenere la batteria e il caricabatteria lontano dagli ambienti bagnati e umidi.
- Utilizzare il prodotto soltanto con le batterie specificate nel presente manuale. L'utilizzo di gruppi batteria diversi da quelli indicati potrà causare rischi di lesioni e incendi.
- Se sottoposto a stress, la batteria potrà perdere dei liquidi; evitare il contatto. Se si entra accidentalmente in contatto con tali liquidi, lavarsi immediatamente con acqua. In caso di contatto con gli occhi, rivolgersi immediatamente a un medico. Il liquido espulso dalla batteria potrà causare irritazioni o scottature.

#### **ULTERIORI AVVERTENZE DI SICUREZZA**

- Alcune regioni hanno norme che limitano l'utilizzo del prodotto. Rivolgersi alle autorità locali per eventuali consigli.
- Verificare la presenza di danni prima di ogni utilizzo. Un tubo flessibile ad alta pressione danneggiato deve essere sostituito immediatamente. Accertarsi che tutte le connessioni, come il tubo flessibile ad alta pressione e l'ugello siano ben salde. Srotolare il tubo flessibile attentamente, facendo attenzione che non si attorcigli né si pieghi.
- Non permettere a bambini o a persone non qualificate di utilizzare questo prodotto.
- Prima di avviare l'operazione di pulizia, chiudere porte e finestre. Pulire l'area in modo che sia priva di detriti, giocattoli, mobili per ambienti esterni o altri oggetti che potrebbero costituire un pericolo.
- Non alzare né trasportare il prodotto con il motore in funzione.

- Non utilizzare il prodotto a temperature inferiori a 0° C.
- Non utilizzare sostanze acide, alcaline, solventi, materiale infiammabile, candeggine o soluzioni di grado industriale nel prodotto. Queste sostanze possono causare lesioni fisiche all'operatore e danni irreversibili al prodotto.
- Azionare sempre il prodotto su una superficie piana.

#### **⚠ AVVERTENZA**

Il getto ad alta pressione può essere pericoloso se utilizzato male. Il getto non deve essere rivolto verso persone, animali, dispositivi elettrici o il prodotto stesso.

- Afferrare l'impugnatura con entrambe le mani. A causa delle forze di reazione, aspettarsi che l'impugnatura si muova quando il grilletto viene tirato. La mancata osservanza di questa precauzione potrebbe causare la perdita di controllo e lesioni all'operatore e agli altri.
- Accertarsi che sia stata rilasciata l'aria nel tubo flessibile e nella pompa prima di accendere il prodotto. Per rimuovere l'aria dal tubo e dalla pompa, collegare l'erogazione dell'acqua alla pompa usando un tubo da giardinaggio, connettere la maniglia del grilletto alla pompa tramite un tubo ad alta pressione, rilasciare la sicura del grilletto e premere quest'ultimo finché non c'è un flusso continuo.
- Procedere con cautela per evitare scivolamenti o cadute.
- Mantenere sempre un appoggio saldo e l'equilibrio. Non protendersi. Protendersi potrà causare una perdita di equilibrio.
- Utilizzare solo accessori approvati dalla stessa ditta. L'impiego di accessori non adatti può comportare il rischio di gravi lesioni fisiche.
- Non lasciare mai senza supervisione il prodotto quando è in funzione. Spegnerlo il prodotto. Non lasciare il prodotto prima che si sia completamente arrestato.
- Familiarizzarsi con i comandi. Essere a conoscenza di come arrestare il prodotto e spurgare la pressione rapidamente.
- Fare sempre attenzione e mantenere il controllo dell'apparecchio. Fare sempre

attenzione alle operazioni che si effettuano e agire con buon senso.

- Un momento di disattenzione potrà causare gravi lesioni personali. Un momento di disattenzione mentre si mette in funzione il prodotto potrà causare gravi lesioni personali.
- Non utilizzare il prodotto se l'interruttore non si accende o spegne. Un prodotto che non può essere controllato dall'interruttore è pericoloso e deve essere riparato.
- Mantenere una distanza minima di 30 cm quando si puliscono i veicoli. Il getto ad alta pressione potrebbe danneggiare o forare gli pneumatici e/o le valvole degli pneumatici del veicolo.

#### **RISCHI RESIDUI:**

Anche quando il prodotto viene utilizzato come indicato, è impossibile eliminare completamente alcuni fattori di rischio residuo. Si potranno verificare i seguenti rischi durante l'utilizzo e l'operatore dovrà prestare attenzione speciale per evitare quanto segue:

- Lesione causata dal getto ad alta pressione
  - Evitare di puntare il getto ad alta pressione verso le persone, gli animali o verso se stessi.
- Lesione causata dal contraccolpo
  - Afferrare sempre l'impugnatura o la lancia del grilletto saldamente con due mani.
- Lesione causata dall'inalazione di vaporizzazioni
  - Indossare l'opportuna maschera di respirazione.
- Lesioni causate dal rumore.
  - Indossare cuffie di protezione

#### **RIDUZIONE DEL RISCHIO**

Si è accertato che le vibrazioni causate da utensili a mano possono contribuire a causare una condizione chiamata Sindrome di Raynaud in alcune persone. I sintomi, comprendenti formicolio, intorpidimento e perdita di colore alle dita, si verificano di solito quando ci si espone al freddo. Fattori ereditari, esposizione a freddo e umidità, una dieta scorretta, fumo e condizioni di lavoro non sicure potranno contribuire allo sviluppo di questi sintomi. È possibile prendere delle

precauzioni per ridurre le vibrazioni:

- Tenere il corpo al caldo a basse temperature. Quando si utilizza il prodotto indossare guanti per tenere le mani e i polsi caldi.
- Dopo aver utilizzato l'utensile per un certo periodo, fare degli esercizi per stimolare la circolazione del sangue.
- Fare spesso delle pause. Limitare la quantità di esposizione giornaliera.

Nel caso in cui si provino i sintomi di questa condizione, interrompere immediatamente l'utilizzo dell'utensile e consultare un dottore.

#### ⚠ AVVERTENZA

Il prolungato utilizzo dell'utensile potrà causare o aggravare lesioni. Quando si utilizza questo utensile per periodi di tempo prolungati, assicurarsi di fare sempre delle pause regolari.

### UTILIZZO

#### AVVIO E ARRESTO DEL PRODOTTO

##### Per avviare il prodotto:

1. Connettere l'ugello alla lancia di erogazione e collegare la lancia all'impugnatura del grilletto.
2. Connettere la maniglia del grilletto all'uscita dell'acqua del pulitore ad alta pressione utilizzando il tubo flessibile ad alta pressione.
3. Connettere l'ingresso dell'acqua del pulitore ad alta pressione alla rete dell'acqua utilizzando una canna da giardino.
4. Aprire il grilletto per rilasciare l'aria nei tubi flessibili e nel pulitore ad alta pressione.
5. Installare la batteria nel pulitore ad alta pressione.
6. Premere l'interruttore di accensione per accendere il prodotto.

**NOTA:** Questo prodotto usa un motore senza spazzole con soft start. L'acqua uscirà poco dopo la pressione del grilletto.

##### Per arrestare il prodotto.

- Spegnerne l'interruttore di accensione.

**NOTA:** La ventola continua a funzionare per 1 minuto dopo lo spegnimento dell'unità per raffreddare il prodotto.

#### UTILIZZO DELLA FORNITURA DI ACQUA POTABILE

- Il prodotto può utilizzare acqua potabile. Utilizzare il kit di tubi flessibili di aspirazione Ryobi e le borse dell'acqua per realizzare la connessione.
- Quando si collega il prodotto alla rete dell'acqua, seguire i regolamenti della società di fornitura dell'acqua locale.

#### ⚠ ATTENZIONE

Se si collega il prodotto alla fornitura di acqua potabile, è necessario installare un dispositivo di prevenzione del riflusso verso la rete di fornitura. L'installazione deve essere eseguita da personale qualificato e deve essere approvata dalla società di fornitura dell'acqua potabile locale.

- Accertarsi che sia presente l'acqua nel tubo flessibile e nella pompa prima di accendere il prodotto.

#### ⚠ AVVERTENZA

Se non esce acqua dall'ugello, arrestare immediatamente il prodotto utilizzando l'interruttore di accensione. Il funzionamento in assenza di acqua può causare gravi danni alla pompa.

#### UTILIZZO DI UNA BORSA D'ACQUA

Il prodotto può utilizzare come fornitura d'acqua una borsa d'acqua.

Per utilizzare una borsa d'acqua:

1. Chiudere la valvola di uscita ruotando il tappo della borsa d'acqua in senso orario.
2. Rimuovere il tappo d'ingresso ruotandolo in senso antiorario e riempire la borsa d'acqua. Riposizionare il tappo d'ingresso.
3. Posizionare la borsa d'acqua almeno 0,5 m sopra il pulitore ad alta pressione.
4. Connettere l'uscita della borsa d'acqua all'ingresso dell'acqua del pulitore ad alta pressione utilizzando una canna da giardino.
5. Aprire la valvola di uscita ruotando il tappo della borsa d'acqua in senso antiorario.
6. Avviare il prodotto come indicato nella sezione "Per avviare il prodotto".



### ⚠ AVVERTENZA

Il prodotto deve essere adescato prima di accenderlo. Deve essere presente acqua nella pompa e nel tubo flessibile ad alta pressione prima di avviare il prodotto.

Di solito ci vuole qualche momento per rilasciare l'aria contenuta nel tubo flessibile e nella pompa. Non avviare il prodotto fino a quando non è presente un flusso costante in uscita dall'ugello.

### ⚠ AVVERTENZA

Rimuovere il tappo d'ingresso quando il prodotto è in funzione, altrimenti l'acqua in uscita sarà molto più lenta. Far funzionare il prodotto con una fornitura d'acqua insufficiente potrebbe danneggiarlo.

### ⚠ AVVERTENZA

Non spruzzare acqua sul pulitore ad alta pressione. Potrebbe danneggiarne i componenti elettrici e la batteria.

## UTILIZZO DELL'UGELLO 5-IN-1

Sono disponibili cinque impostazioni della modalità di spruzzo sull'ugello 5-in-1. Per selezionare una modalità di spruzzo, ruotare il selettore dello spruzzo fino all'impostazione desiderata.

Ugello	Applicazione
0°	<p>Pulizia di piccole aree alte e difficili da raggiungere</p> <ul style="list-style-type: none"> <li>■ Rimozione di fango sedimentato da apparecchiature edilizie pesanti, agricole o per prati</li> <li>■ Pulizia di asfalto, colla o macchie difficili dal cemento</li> <li>■ Pulizia delle aree sopraelevate</li> <li>■ Rimozione della ruggine dall'acciaio e dell'ossidazione dall'alluminio</li> </ul>

- Per superfici grandi o generiche
- Pulizia generale di sporco, fango e sudiciume
  - Pulizia di tetti, canali di scolo e pluviali
- 25°
- Rimozione delle macchie di muffa leggera
  - Rimozione dell'accumulo di alghe e batteri dalle piscine
  - Risciacquo delle superfici in preparazione della verniciatura

- Per il risciacquo ad angolatura ampia
- Pulizia e lavaggio leggero
- 40°
- Lavaggio e risciacquo di superfici verniciate e barche
  - Pulizia di tetti, finestre, cortili interni e passi carrabili

- Per le applicazioni di detergente a breve gittata
- Passi carrabili, vialetti, piani e cortili interni, veicoli, recinti, preparazione alla verniciatura, mobili dei cortili interni e apparecchiatura da prato

- Sapone a lunga gittata
- Per le applicazioni di detergente a lunga gittata
- Lavaggio di secondi piani

## MODALITÀ BOOST

- La funzione di modalità boost è disponibile solo quando il pulitore ad alta pressione è utilizzato con una batteria Ryobi 36V Lithium+ Hi-Tech, quale il modello BPL3626D, BPL3640D o BPL3650D.
- La modalità boost fornisce più potenza. Tale funzionalità è limitata a un periodo di 8 minuti di funzionamento continuo. Premere il pulsante boost per passare dalla modalità di normale funzionamento alla modalità boost.
- Non utilizzare la modalità boost per più di 8 minuti. La modalità boost torna automaticamente alla modalità normale dopo 8 minuti.
- Dopo 8 minuti di utilizzo in modalità boost, il pulitore ad alta pressione non tornerà in

- EN
- FR
- DE
- ES
- IT**
- NL
- PT
- DA
- SV
- FI
- NO
- RU
- PL
- CS
- HU
- RO
- LV
- LT
- ET
- HR
- SL
- SK
- BG
- UK
- TR



modalità boost prima che siano trascorsi 8 minuti di normale utilizzo o a riposo. Quando non è possibile attivare la modalità boost, il LED del pulsante boost lampeggia.

### SISTEMA DI ARRESTO TOTALE

- Il pulitore ad alta pressione è dotato di un interruttore di arresto totale. Quando si rilascia il grilletto, il motore si ferma per risparmiare energia.
- Il LED dell'interruttore di accensione lampeggia quando il sistema di arresto totale è attivo.
- Quando il sistema di arresto totale è attivo, la ventola continua a funzionare per raffreddare il prodotto.

#### ⚠ ATTENZIONE

Portare il prodotto a un centro di assistenza autorizzato se il motore non si arresta quando viene rilasciato il grilletto.

### TRASPORTO E RIPONIMENTO

#### ⚠ ATTENZIONE

Quando si sceglie il luogo di conservazione e durante il trasporto, valutare sempre il peso del prodotto per evitare incidenti o lesioni.

- Arrestare il prodotto, rimuovere la batteria e lasciare che il prodotto si raffreddi. Disconnettere il prodotto dalla fornitura dell'acqua prima dell'immagazzinaggio o del trasporto. Collocare sempre il prodotto in posizione verticale.
- Rimuovere l'acqua da tutti i tubi flessibili e dalla pompa, e svuotare il serbatoio del detergente prima di immagazzinare il prodotto.
- Rimuovere eventuali materiali di scarto dal prodotto. Conservare in un luogo freddo, asciutto, privo di brina e ben ventilato, non accessibile ai bambini. tenerlo a distanza da agenti corrosivi, come le sostanze chimiche per il giardinaggio e il fondente chimico. Non riporre all'esterno.
- Per il trasporto, assicurare il prodotto contro ogni movimento o contro eventuali cadute per evitare lesioni a persone o

danni al prodotto.

#### ⚠ AVVERTENZA

Conservare il prodotto solo al chiuso. La conservazione del prodotto a una temperatura inferiore agli 0 °C danneggerà il prodotto.

### TRASPORTO BATTERIE AL LITIO

Trasportare le batterie rispettando quanto indicato dalle norme e regolamentazioni locali. Far rispettare quanto indicato sulle etichette e sull'involucro quando la batteria viene trasportata da terzi. Assicurarsi che le batterie non entrino in contatto con altre batterie o con materiali conduttivi mentre si trasportano proteggendo connettori esposti con tappi o nastro isolante e non conduttivo. Non trasportare batterie rotte o che perdono liquidi. Consultare la ditta produttrice per eventuali ulteriori consigli.

### MANUTENZIONE

#### ⚠ AVVERTENZA

Utilizzare solo parti di ricambio, accessori e dispositivi originali della ditta produttrice. In caso contrario si potranno causare lesioni, prestazioni basse e la garanzia verrà invalidata.

#### ⚠ AVVERTENZA

Le operazioni di manutenzione devono essere svolte con grande attenzione e accortezza solo da un tecnico qualificato. Per la manutenzione, portare il prodotto presso un centro servizi autorizzato. Quando si svolgono le operazioni di manutenzione, utilizzare solo parti di ricambio originali della ditta produttrice.

- Arrestare il prodotto, rimuovere la batteria e lasciare che il prodotto si raffreddi. Disconnettere il prodotto dalla fornitura dell'acqua prima di:
  - Pulire il prodotto
  - effettuare la manutenzione del prodotto
  - sostituire le parti di ricambio
- Sarà solo possibile svolgere le regolazioni

o riparazioni indicate nel presente manuale. Per altre riparazioni o consigli, rivolgersi a un centro servizi autorizzato.

- Esaminare ed effettuare la manutenzione regolarmente del pulitore ad alta pressione per garantire un funzionamento sicuro. Ryobi raccomanda l'ispezione del prodotto ogni 6 mesi.
- Controllare frequentemente dadi, bulloni e viti, verificando che siano stati assicurati correttamente per fare in modo che il prodotto garantisca condizioni di lavoro ottimali. Riparare eventuali parti danneggiate o farle sostituire da un centro servizi autorizzato.

## FAMILIARIZZARE CON IL PRODOTTO

Vedere pagina 235.

1. Manico
2. Impugnatura a pistola
3. Grilletto di blocco della maniglia
4. Grilletto
5. Portatubo
6. Ingresso dell'acqua
7. Ruota
8. Camera d'aria
9. Sifone flessibile
10. Adattatore dell'ingresso dell'acqua
11. Tubo flessibile ad alta pressione
12. Caricatore
13. Batteria
14. Ugello 5-in-1
15. Ugello turbo
16. Serbatoio del detergente
17. Uscita dell'acqua
18. Tappo del serbatoio del detergente
19. Coperchio della batteria
20. Pulsante boost
21. Interruttore di accensione
22. Bacchetta spruzzatore

## SIMBOLI SUL PRODOTTO



Avvertenze



Per ridurre il rischio di lesione da contraccolpo, tenere ben salda la lancia di erogazione con entrambe le mani quando il prodotto è acceso.



Per ridurre i rischi di lesioni, è indispensabile leggere attentamente e comprendere il presente manuale d'uso prima di utilizzare l'apparecchio.



Indossare occhiali e cuffie di protezione.



Per ridurre il rischio di lesioni dovute all'iniezione ad alta pressione, non spruzzare direttamente verso persone o animali.



Rimuovere la batteria prima di iniziare qualsiasi lavoro sul prodotto.



Indossare guanti di protezione resistenti e anti-scivolo.



Il prodotto non è idoneo per la connessione a tubature dell'acqua potabile se non è presente un dispositivo di prevenzione del riflusso.



Non puntare mai la lancia di erogazione verso persone, animali, il corpo della macchina, la fornitura di alimentazione o altri apparecchi elettrici.



Pericolo di scoppio



Non usare mai candeggina né un detergente a base di solventi.



Rapporto di diluizione del detergente



Questo apparecchio è conforme a tutte le norme vigenti nel paese dell'UE in cui è stato acquistato.



Marchio di conformità EurAsian



Marchio di conformità ucraino



Il livello di potenza sonora garantito è 83 dB(A)



I prodotti elettrici non devono essere smaltiti con i rifiuti domestici. Vi sono strutture per smaltire tali prodotti. Informarsi presso il proprio Comune o rivenditore di sicurezza per smaltire adeguatamente tali rifiuti.

## SIMBOLI NEL PRESENTE MANUALE



Parti o accessori venduti separatamente



Note



Avvertenze

I seguenti simboli indicano i livelli di rischio associati a questo prodotto.

### **PERICOLO**

Indica una situazione pericolosa che, se non evitata attentamente, potrà causare gravi lesioni alla persona o morte.

### **AVVERTENZA**

Indica una situazione potenzialmente pericolosa che, se non evitata attentamente, potrà causare gravi lesioni alla persona o morte

### **ATTENZIONE**

Indica una situazione potenzialmente pericolosa che, se non evitata attentamente, potrà causare lesioni minori o moderate alla persona.

### **ATTENZIONE**

Senza simbolo di allerta di sicurezza

Indica una situazione che potrà risultare in gravi danni a cose.



**RISOLUZIONE DEI PROBLEMI**

<b>Problema</b>	<b>Causa</b>	<b>Soluzione</b>
La macchina non parte	Batteria scarica	Caricare la batteria.
	Batteria difettosa	Sostituire con una batteria compatibile.
	Il fusibile è saltato.	Per la manutenzione, portare il prodotto presso un centro servizi autorizzato.
Pressione non costante	La pompa aspira aria	Verificare che i tubi flessibili e gli attacchi siano ermetici
	Le valvole sono sporche, usurate o inceppate	Pulire e sostituire il componente o consultare il distributore locale.
	Tenute delle pompa usurate	Pulire e sostituire il componente o consultare il distributore locale.
Il motore fa un rumore strano	Bassa tensione o bassa temperatura	Attivare il grilletto sull'impugnatura dell'erogatore.
La macchina si ferma	Il fusibile è saltato.	Per la manutenzione, portare il prodotto presso un centro servizi autorizzato.
	Batteria scarica	Caricare la batteria.
	Sensore termico attivato	Lasciare raffreddare il pulitore ad alta pressione per 15 minuti.
	Ugello parzialmente ostruito	Pulire l'ugello.
Il fusibile si brucia	Il fusibile è troppo piccolo	Per eseguire la sostituzione o la riparazione della parte, rivolgersi a un centro di assistenza autorizzato.
La macchina pulsa	Aria nel tubo flessibile di ingresso o nella pompa	Lasciar funzionare il prodotto con il grilletto aperto fino a quando torna la normale pressione di funzionamento.
	Fornitura della rete dell'acqua inadeguata	Verificare che la fornitura dell'acqua sia conforme alle specifiche richieste (vedere etichetta del modello). Evitare di utilizzare tubi flessibili lunghi e sottili.
	Ugello parzialmente ostruito	Pulire l'ugello.
	Filtro dell'acqua bloccato	Pulire il filtro.
	Tubo flessibile aggrovigliato	Distendere il tubo flessibile.
	La macchina spesso si avvia e si ferma da sola	La pompa/l'impugnatura di spruzzo perde
La macchina parte ma non esce acqua.	La pompa, i tubi flessibili o gli altri accessori sono congelati	Attendere che la pompa, i tubi flessibili o gli altri accessori si scongelino.



Fornitura d'acqua assente	Collegare la presa d'acqua alla fornitura d'acqua.
Filtro dell'acqua bloccato	Pulire il filtro.
Ugello ostruito	Pulire l'ugello.



Bij het ontwerp van uw draadloze hogedrukreiniger hebben veiligheid, prestaties en betrouwbaarheid de hoogste prioriteit gekregen.

### VOORGESCHREVEN GEBRUIK

De draadloze hogedrukreiniger is alleen bedoeld voor gebruik buiten. Om veiligheidsredenen moet dit product met twee handen op de juiste wijze worden bediend en vastgehouden.

Het product is geschikt voor huishoudelijk gebruik. Het apparaat is bedoeld voor het reinigen van machines, voertuigen, gebouwen, vloeren, gereedschap, gevels, terrassen, vloeren en betonnen voetpaden door verwijdering van hardnekkig vuil met schoon water met of zonder reinigingsmiddel.

Het moet worden gebruikt in droge, goed verlichte omstandigheden.

Gebruik niet voor andere doeleinden.

### ⚠ WAARSCHUWING

Ontworpen voor gebruik met een door de fabrikant aanbevolen of geleverd neutraal reinigingsmiddel. Het gebruik van andere reinigingsmiddelen of chemicaliën kan een negatieve invloed hebben op de veiligheid van het apparaat.

### ALGEMENE VEILIGHEIDSWAARSCHUWINGEN

### ⚠ WAARSCHUWING

**Lees alle veiligheidswaarschuwingen en instructies.** Wanneer niet de waarschuwingen en instructies niet opvolgt, kan dit leiden tot elektrische schok en/of ernstig letsel.

### ⚠ LET OP

Het apparaat mag niet gebruikt worden bij een drinkwatervoorziening zonder gemonteerde terugslagklep die aan EN 12729 Type BA voldoet. Water dat door een terugslagklep stroomt, wordt als ondrinkbaar beschouwd. Neem bij aansluiting van het apparaat op een waterleiding altijd de voorschriften van het plaatselijke waterleidingbedrijf in acht.

- Het apparaat is niet bedoeld voor gebruik door kinderen of personen met verminderde lichamelijke, zintuiglijke of geestelijke vermogens, of met onvoldoende ervaring en kennis. Kinderen moeten onder toezicht staan om ervoor te zorgen dat ze niet met het product spelen.
- Draag bij gebruik van het apparaat volledige persoonlijke beschermingsmiddelen, zoals laarzen, handschoenen, veiligheidshelmen met vizier en gehoorbescherming. Gebruik alleen vizieren voor hoge belasting met spatbescherming.

### ⚠ WAARSCHUWING

Gebruik het apparaat niet wanneer mensen zich binnen het bereik bevinden, tenzij ze beschermende kleding dragen.

- Houd kinderen en bezoekers uit de buurt om het risico op letsel te verminderen. Laat bezoekers het apparaat of het verlengsnoer niet aanraken terwijl het in werking is.
- Controleer de veiligheidsvoorzieningen, zoals veiligheidskleppen, stromingsschakelaars en drukschakelaars op goede staat. Zorg er vóór elk gebruik voor dat alle veiligheidsvoorzieningen goed werken:
  - Stroomschakelaar
    - De stroomschakelaar voorkomt onbedoeld gebruik van het apparaat.
  - Vergrendeling van trekkerhandgreep
    - De vergrendeling van de trekkerhandgreep vergrendelt de trekker en voorkomt onbedoeld openen van de hogedrukspuit.
  - Overloopklep met drukschakelaar
    - De overloopklep voorkomt dat de toelaatbare werkdruk wordt overschreden. Als de hendel op de trekkerhandgreep wordt losgelaten, schakelt de drukschakelaar de pomp uit en stopt de hogedrukstraal. Als de hendel wordt overgehaald, wordt de pomp weer ingeschakeld.
  - Motorbeveiligingsschakelaar
    - De motorbeveiligingsschakelaar schakelt het apparaat uit als het energieverbruik te hoog is.
- Gebruik het apparaat niet als belangrijke onderdelen beschadigd

zijn, zoals de veiligheidsvoorzieningen, hogedrukslangen of de trekker.

- Wees voorzichtig bij het openen van de trekker. Houd de handgreep stevig met beide handen vast om letsel te voorkomen bij terugklappen van de trekker.

#### **⚠ WAARSCHUWING**

Bij gebruik van een hogedrukreiniger kunnen aerosolen worden gevormd. Inademing van aerosolen kan gevaarlijk zijn voor de gezondheid.

#### **⚠ WAARSCHUWING**

Afhankelijk van het gebruik kunnen voor hogedrukreiniging afgeschermd spuitstukken worden gebruikt om de uitstoot van waterhoudende aerosolen te verminderen. Dergelijke stukken kunnen echter niet bij elk gebruik worden ingezet. Indien voor bescherming tegen aerosolen geen afgeschermd spuitstukken kunnen worden gebruikt, kan afhankelijk van de soort reiniging een beademingsmasker uit klasse FFP 2 of gelijkwaardig nodig zijn.

- Stop het apparaat altijd wanneer u het onbeheerd achterlaat.
- Bij onjuist gebruik is een hogedrukstraal gevaarlijk. Richt de straal niet op mensen, ingeschakelde elektrische apparaten, of op het apparaat zelf.
- Om explosiegevaar te vermijden, niet met brandbare vloeistoffen spuiten.
- Richt de straal niet rechtsreeks op uzelf of anderen om kleding of schoenen te reinigen.
- Gebruik het apparaat niet voor het reinigen van elektronische apparaten, kleding of schoeisel.
- Hogedrukslangen, fittingen en koppelingen zijn belangrijk voor de veiligheid van het apparaat. Gebruik alleen door de fabrikant aanbevolen slangen, fittingen en koppelingen.

#### **VEILIGHEIDSWAARSCHUWINGEN VOOR ACCUPAKKET**

- Laad de accu alleen op met de oplader die door de fabrikant is aangegeven. Een oplader die voor een type accupack is

geschikt kan een brandgevaar betekenen wanneer het met een ander accupack wordt gebruikt.

- Wanneer het accupack niet wordt gebruikt, moet u het weg houden van andere metalen objecten, zoals papierclips, munten, sleutels, spijkers, schroeven of andere kleine metalen voorwerpen die een verbinding kan maken van een terminal naar een andere. De batterijterminals kortsluiten kan leiden tot brandwonden of brand.
- De accu en oplader uit de buurt houden van natte en vochtige omstandigheden.
- Gebruik voor het apparaat alleen de accu die in deze handleiding is aangegeven. Het gebruik van andere accupacks kan leiden tot risico's op letsels en brand.
- In oneigenlijke omstandigheden, kan een vloeistof uit de accu lekken; vermijd contact hiermee. Als per ongeluk contact voorkomt, spoelt u met water. Als er vloeistof in contact komt met de ogen, raadpleegt u onmiddellijk medische hulp. Vloeistof die uit de accu lekt, kan irritatie of brandwonden veroorzaken.

#### **BIJKOMENDE VEILIGHEIDSWAARSCHUWINGEN**

- Enkele regio's hebben regels die het gebruik van het product beperken. Raadpleeg uw lokale autoriteit voor advies.
- Controleer vóór elk gebruik op schade. Een beschadigde hogedrukslang moet direct worden vervangen. Zorg dat alle aansluitingen, zoals de hogedrukslang en het spuitstuk, veilig zijn. Wikkel de slang correct af, zodat deze niet wordt gedraaid of geknikt.
- Laat kinderen of niet-opgeleide personen dit product niet gebruiken.
- Sluit deuren en ramen voordat u gaat reinigen. Verwijder vuil, speelgoed, tuinmeubilair, of andere voorwerpen die gevaar kunnen opleveren uit het te reinigen gebied.
- Hef het product nooit op of draag het nooit terwijl de motor draait.
- Het apparaat niet gebruiken in temperaturen onder 0°C.
- Gebruik geen zuren, logen, oplosmiddelen, brandbaar materiaal, bleekmiddelen, of

industriële oplossingen in het apparaat. Deze producten kunnen lichamelijk letsel aan de gebruiker, en onherstelbare schade aan het apparaat veroorzaken.

- Gebruik het apparaat alleen op een vlakke ondergrond.

### **⚠ WAARSCHUWING**

Hogedrukstralen kunnen bij onjuist gebruik gevaarlijk zijn. De straal mag niet worden gericht op mensen, dieren, elektrische apparatuur, of het apparaat zelf.

- Houd de handgreep stevig met twee handen vast. Door reactieve krachten komt de trekker in beweging bij het overhalen van de trekker. Wanneer u hier niet op bent voorbereid, kunt u de controle over het apparaat verliezen en letsel aan uzelf en anderen toebrengen.
- Zorg vóórdat u het apparaat inschakelt dat de lucht in de slang en pomp is afgevoerd. Om de lucht uit de slang en de pomp te verwijderen, sluit u de watertoevoer naar de pomp met een tuinslang, daarna sluit u de trekkerhandgreep aan op de pomp met de hogedruk slang, en koppelt u de vergrendeling van de trekkerhandgreep, voordat u de trekker indrukt totdat er een gestage stroom ontstaat.
- Wees voorzichtig om uitglijden of vallen te voorkomen.
- Bewaar steeds een stevige houvast en goed evenwicht. Overrek u niet. Rek u niet uit, waardoor u uw evenwicht kunt verliezen.
- Gebruik alleen toebehoren die door de fabrikant werden goedgekeurd. Het gebruik van ongeschikte accessoires kan gevaar voor ernstig lichamelijk letsel met zich meebrengen.
- Laat het apparaat tijdens gebruik nooit onbeheerd achter. Schakel het apparaat uit. Verlaat het apparaat niet totdat het volledig tot stilstand is gekomen.
- Raak vertrouwd met de bediening. Leer hoe u het apparaat kunt stopzetten en de druk snel kunt ontlasten.
- Wees altijd oplettend en zorg dat u uw gereedschap de baas blijft. Concentreer u op wat u doet en gebruik uw gezonde verstand.

- Bedien de grasmaaier niet wanneer u moe bent of onder de invloed bent van drugs, alcohol of medicatie. Een ogenblik van onoplettendheid tijdens het gebruik van het product kan leiden tot ernstige persoonlijke letsels.
- Gebruik het product niet als de schakelaar het product niet in- of uitschakelt. Een product dat niet met de schakelaar kan worden bediend, is gevaarlijk en moet worden gerepareerd.
- Houd minstens 30 cm afstand bij het reinigen van voertuigen. De hogedrukstraal kan banden en/of de kleppen van banden beschadigen of laten barsten.

### **RESTRISICO'S**

Zelfs wanneer het product zoals voorgeschreven wordt gebruikt, is het nog steeds onmogelijk om bepaalde restrisico's volledig te elimineren. De volgende gevaren kunnen zich voordoen tijdens het gebruik en de gebruiker dient in het bijzonder aandacht te hebben om de volgende situaties te vermijden:

- Letsel veroorzaakt door de hogedrukstraal
  - Richt de hogedrukstraal niet op mensen, dieren, en op uzelf.
- Letsel veroorzaakt door terugslag
  - Houd de handgreep of trekkersteel altijd stevig met beide handen vast.
- Letsel veroorzaakt door inademing van aerosolen.
  - Draag een geschikt beademingsmasker.
- Verwondingen veroorzaakt door geluid.
  - Draag gehoorbescherming

### **RISICOBEPERKING**

Er zijn meldingen dat trillingen van handwerktuigen bij sommige mensen bijdragen tot het Syndroom van Raynaud. Symptomen kunnen ondermeer tintelingen, gevoelloosheid en bleek worden van de vingers omvatten, wat normaal gezien duidelijk wordt bij blootstelling aan koude. Erfelijke factoren, blootstelling aan koude en vocht, dieet, roken en werkroutine kunnen allemaal bijdragen tot de ontwikkeling van deze symptomen. Er kunnen door de bediener maatregelen worden genomen om de gevolgen van de trillingen te beperken:

- Houd bij koud weer uw lichaam warm. Draag handschoenen terwijl u het product gebruikt om de handen en polsen warm te houden.
- Doe oefeningen om de bloeddoorstroming te bevorderen na elke periode van gebruik.
- Neem regelmatig een pauze. Beperk het aantal uren dat u per dag wordt blootgesteld.

Wanneer u enige van de symptomen van deze aandoening ervaart, stop dan onmiddellijk met het gebruik van het toestel en raadpleeg uw dokter

#### ⚠ WAARSCHUWING

Letsels kunnen worden veroorzaakt of ernstiger worden door verlengd gebruik van een werktuig. Als u een werktuig gedurende langere periodes gebruikt, neem dan regelmatig pauze.

### BEDIENING

#### STARTEN EN STOPZETTEN VAN HET APPARAAT

##### Voor starten van het apparaat:

1. Sluit het spuitstuk aan op de spuitsteel en de spuitsteel op de trekkerhandgreep:
2. Sluit de trekkerhandgreep via de hogedrukslang aan op de waterafvoer van de hogedrukreiniger.
3. Sluit de waterinlaat van de hogedrukreiniger met een tuinslang aan op de watertoevoer.
4. Open de trekker om de lucht in de slangen en de hogedrukreiniger te laten ontsnappen.
5. Installeer de accu op de hogedrukreiniger.
6. Druk op de stroomschakelaar om het apparaat in te schakelen.

**OPMERKING:** Dit product maakt gebruik van een borstelloze motor en een zachte start. Het water komt iets na het vastgrijpen van de trekker naar buiten.

##### Voor stopzetten van het apparaat:

- Schakel uit met de stroomschakelaar.

**OPMERKING:** De ventilator blijft tot 1 minuut nadat de machine is uitgeschakeld draaien om deze af te koelen.

#### GEBRUIK VAN DRINKWATERVOORZIENING

- Het product kan drinkwater gebruiken. Gebruik de zuigslangkit van Ryobi en waterzakken voor de aansluiting.
- Volg de regels van de lokale waterleverancier bij aansluiten van het product op de waterleiding.

#### ⚠ LET OP

Als u het product op drinkwater aansluit, moet u een terugstroombeveiliging op het waterleidingnet installeren. De installatie moet worden geïnstalleerd door professioneel servicepersoneel en moet door de lokale waterleverancier zijn aanvaard.

- Zorg vóórdat u het apparaat inschakelt dat zich water in de slang en pomp bevindt.

#### ⚠ WAARSCHUWING

Als er geen water uit het spuitstuk komt, stop het product dan onmiddellijk met de schakelaar. Als de pomp zonder water werkt, kan er ernstige schade ontstaan aan de pomp.

#### GEBRUIK VAN WATERZAK

Het product kan een waterzak als watervoorziening gebruiken.

##### Voor gebruik van een waterzak:

1. Sluit de uitlaatklep door de dop van de uitlaatklep rechtsom te draaien bij de waterzak.
2. Verwijder de inlaatdop door tegen de klok in te draaien en vul de waterzak. Breng de inlaatdop weer aan.
3. Plaats de waterzak ten minste 0,5 m boven de hogedrukreiniger.
4. Sluit de uitlaat van de waterzak met een tuinslang aan op de waterinlaat van de hogedrukreiniger.
5. Open de uitlaatklep door de dop van de uitlaatklep linksom te draaien bij de waterzak.
6. Start het apparaat volgens de stappen in de sectie 'Voor starten van het apparaat'.



**⚠ WAARSCHUWING**

Het apparaat moet vóór gebruik worden geprepareerd. Er dient zich vóór gebruik water te bevinden in de pomp en hogedrukslang.  
Laten ontsnappen van de lucht in slang en pomp duurt meestal even. Gebruik het apparaat niet totdat er een gestage stroom uit het mondstuk komt.

**⚠ WAARSCHUWING**

Houd de inlaatdop geopend bij gebruik van het apparaat, anders stroomt het water veel trager naar buiten. Het apparaat met ontoereikende waterstroom gebruiken kan schade veroorzaken.

**⚠ WAARSCHUWING**

Spetter geen water op de hogedrukreiniger. Dit kan de elektronische onderdelen en accu beschadigen.

**GEBRUIK VAN 5-IN-1-SPUITSTUK**

Het 5-in-1-spuitstuk bevat vijf verschillende spuitpatronen. Voor selecteren van een spuitpatroon de straalselectie naar de gewenste stand draaien.

**Mondstuk      Gebruik**

- 0°
- Reinigen van hoge, moeilijk te bereiken plekken
    - Verwijderen van aangekoekte modder op zware constructie-apparaten, agrarische, of gazonapparatuur
    - Reinigen van teer, lijm, of hardnekkige vlekken op beton
    - Reinigen van bovenhandse plekken
    - Verwijderen van staal en rest van aluminium

- 25°
- Voor algemene doeleinden of grote oppervlakken
    - Algemene reiniging van vuil en modder
    - Reinigen van daken, dakgoten en regenpijpen
    - Verwijderen van lichte schimmel
    - Verwijderen van algen en bacteria uit zwembaden
    - Reinigen van oppervlakken bij voorbereiden op verven

- 40°
- Voor spoelen met brede hoek
    - Licht reinigen en wassen
    - Wassen en spoelen van geverfde oppervlakken en boten
    - Reinigen van daken, ramen, patio's, en opritten

- Zeep kort bereik
- Voor gebruik van schoonmaakmiddel over korte afstand
    - Opritten, loopbruggen, dekken en patio's, auto's, hekken, voorbereiding op verven, terrasmeubilair en gazonapparaten

- Zeep lang bereik
- Voor gebruik van schoonmaakmiddel over lange afstand
    - Wassen van eerste verdieping

**STAND 'BOOST'**

- De stand 'boost' is alleen beschikbaar wanneer de hogedrukreiniger wordt gebruikt met Ryobi 36V Lithium+ Hi-Tech-accu's, zoals model BPL3626D, BPL3640D, of BPL3650D.
- De stand 'boost' levert extra vermogen. Deze functie is beperkt tot 8 min doorlopend gebruik. Druk op de knop 'boost' om van normaal gebruik over te gaan op de stand 'boost'.
- Gebruik de stand 'boost' niet langer dan 8 min. Na 8 min gaat de stand 'boost' automatisch over naar de normale stand.
- Na 8 min gebruik van de stand 'boost' kan de hogedrukreiniger binnen 8 minuten normaal gebruik of rust niet opnieuw in



de stand 'boost' worden geschakeld. Het led-lampje in de knop 'boost' knippert wanneer de stand 'boost' niet kan worden ingeschakeld.

## TOTAAL STOPSYSTEEM

- De hogedrukreiniger is uitgerust met een schakelaar voor totale stopzetting. Wanneer u de trekker overhaalt, stopt te motor om energie te besparen.
- Het led-lampje in de stroomschakelaar knippert wanneer het totale stopsysteem actief is.
- Wanneer het totale stopsysteem actief is werkt de ventilator continu om het apparaat af te koelen.

### ▲ LET OP

Breng het product naar een erkend servicecentrum wanneer de motor niet stopt nadat u de trekker loslaat.

## TRANSPORT EN OPSLAG

### ▲ LET OP

Let bij de keuze voor de opslaglocatie en tijdens vervoer op het gewicht van het apparaat om ongevallen of letsels te voorkomen.

- Stop het apparaat, verwijder de accu en laat het apparaat afkoelen. Koppel het apparaat vóór de opslag of het vervoer los van de watertoevoer. Zet het apparaat nooit in een andere positie dan rechtopstaand.
- Vóór opslag van het apparaat het water uit alle slangen en de pomp verwijderen, en de tank voor reinigingsmiddel legen.
- Verwijder alle vreemde voorwerpen van het product. Bewaar het apparaat op een koele, vorstvrije, droge en goed geventileerde plaats die niet toegankelijk is voor kinderen. Houd corrosieve producten, zoals tuinchemicaliën en strooizout uit de buurt van het apparaat. Bewaar niet buitenshuis.
- Voor transport beveiligd u het product tegen bewegen of vallen om lichamelijke letsels of schade aan het product te voorkomen.

### ▲ WAARSCHUWING

Sla het apparaat alleen binnen op. Opslaan in een omgeving met temperatuur onder 0°C zal het apparaat beschadigen.

## LITHIUMBATTERIJEN TRANSPORTEREN

De accu's dienen in overeenstemming met de plaatselijk en nationale regelgeving te worden getransporteerd.

Respecteer alle speciale voorwaarden op de verpakking en etikettering wanneer u de accu's door derden laat transporteren. Zorg ervoor dat de accu's tijdens het transport niet in contact komen met andere batterijen of geleidende materialen door blootliggende connectoren met isolerende, niet-geleidende doppen of plakband te beschermen. Transporteer geen accues die lekken of gebarsten zijn. Overleg met het transportbedrijf voor verder advies.

## ONDERHOUD

### ▲ WAARSCHUWING

Gebruik uitsluitend originele vervangonderdelen, accessoires en voorzetstukken van de fabrikant. Als u dit niet doet, kan dit mogelijk letsels of slechte prestaties veroorzaken waardoor uw garantie kan vervallen.

### ▲ WAARSCHUWING

Het onderhoud vereist extreme voorzichtigheid en deskundigheid en mag enkel door een gekwalificeerde onderhoudstechnicus worden uitgevoerd. Vooronderhoud brengt u het product na een geautoriseerd onderhoudscentrum. Gebruik uitsluitend originele vervangonderdelen wanneer u onderhoudswerken aan de machine uitvoert.

- Stop het apparaat, verwijder de accu en laat het apparaat afkoelen. Koppel het apparaat los van de watertoevoer vóór het onderstaande:
  - het product reinigen
  - onderhoud aan het apparaat
  - vervanging van onderdelen
- U mag uitsluitend de afstellingen of herstellingen uitvoeren die in deze



gebruiksaanwijzing worden beschreven. Voor andere herstellingen of advies, vraagt u hulp in een geautoriseerd onderhoudscentrum.

- Voor veilig gebruik de hogedrukreiniger regelmatig inspecteren en onderhouden. Ryobi raadt aan het apparaat elke 6 maanden te inspecteren.
- Controleer regelmatig of alle moeren, bouten en vijzen goed zijn vastgemaakt om zeker te zijn dat het product veilig kan worden gebruikt. Een beschadigd onderdeel moet door een geautoriseerd onderhoudscentrum goed worden gerepareerd of vervangen.

## KEN UW PRODUCT

Zie pagina 235.

1. Handvat
2. Gashendel
3. Vergrendeling van trekkerhandgreep
4. Aan-/uit-hendel
5. Slangriem
6. Watertoevoer
7. Wiel
8. Blaas
9. Hevelsling
10. Watertoevoeradapter
11. Hogedrukslang
12. Lader
13. Accu
14. 5-in-1-spuitstuk
15. Turbomondstuk
16. Zeeptank
17. Wateruitvoer
18. Dop van zeeptank
19. Accuklep
20. Knop 'Boost'
21. Stroomschakelaar
22. Sproeiër

## SYMBOLEN OP HET PRODUCT



Waarschuwing



Om het risico op letsel door terugslag te verminderen, de spuitsteel stevig met beide handen vasthouden als het apparaat is ingeschakeld.



Om gevaar voor lichamelijk letsel te verminderen dient u deze gebruikshandleiding absoluut goed door te lezen en te begrijpen voordat u het apparaat gaat gebruiken.



Draag gezichts- en gehoorbescherming.



Spuit niet rechtstreeks op mensen of dieren om het risico op letsel als gevolg van hogedrukinjectie te verminderen.



Verwijder de accu voordat u werkzaamheden aan het product uitvoert.



Draag zware antislip beschermhandschoenen.



Het apparaat is zonder terugstroombeveiliging niet geschikt voor aansluiting op het drinkwaternet.



Richt de spuitsteel nooit op mensen, dieren, het apparaat zelf, de voeding, of een elektrisch apparaat.



Risico op barsten



Gebruik nooit bleekmiddel of reinigingsmiddelen op basis van oplosmiddelen.



Verhouding voor verdunning van reinigingsmiddel



Dit apparaat voldoet aan alle geldende normen van Lid-Staat van de Europese Unie waar het werd gekocht.



EurAsian-symbool van overeenstemming



Oekraïensconformiteitssymbool



Het gegarandeerde geluidsniveau bedraagt 83 dB(A).



Elektrisch afval mag niet samen met ander huishoudafval worden weggegooid. Gelieve te recycleren indien de mogelijkheid bestaat. Neem contact op met uw lokaal bestuur of handelaar om advies te krijgen over recyclage.

## SYMBOLLEN IN DEZE GEBRUIKSAANWIJZING



Onderdelen of accessoires afzonderlijk verkocht



Opmerking



Waarschuwing

De volgende kernwoorden en verklaringen zijn bedoeld om de gevaarniveaus die op dit toestel betrekking hebben, te verklaren.

### **GEVAAR**

Wijst op een gevaarlijke situatie die, als ze niet wordt voorkomen, dodelijk kan zijn of ernstige verwondingen kan veroorzaken.

### **WAARSCHUWING**

Wijst op een mogelijks gevaarlijke situatie die, als ze niet wordt voorkomen, dodelijk kan zijn of ernstige verwondingen kan veroorzaken.

### **LET OP**

Wijst op een mogelijks gevaarlijke situatie die, als ze niet wordt voorkomen, kleine of middelmatige verwondingen kan veroorzaken.

### **LET OP**

Zonder veiligheidswaarschuwingssymbool  
Wijst op een situatie die kan leiden tot materiële schade.

**PROBLEEMOPLOSSEN**

<b>Probleem</b>	<b>Mogelijke oorzaak</b>	<b>Oplossing</b>
Apparaat start niet	Accu is leeg	Laad de accu op.
	Accu is defect	Vervang door compatibele accu.
	Zekering is doorgebrand.	Voor onderhoud brengt u het product naar een geautoriseerd onderhoudscentrum.
Wisselende druk	Pomp zuigt lucht	Controleer of slangen en aansluitingen luchtdicht zijn.
	Kleppen zijn vuil, versleten, of verstopt	Reinig en vervang het onderdeel of raadpleeg een lokale distributeur.
	Pompafdichtingen versleten	Reinig en vervang het onderdeel of raadpleeg een lokale distributeur.
Motor gonst	Lage spanning of lage temperaturen	Activeer de trekker van de spuithandgreep.
Machine stopt	Zekering is doorgebrand.	Voor onderhoud brengt u het product naar een geautoriseerd onderhoudscentrum.
	Accu is leeg	Laad de accu op.
	Warmtesensor geactiveerd	Laat de hogedrukreiniger 15 minuten afkoelen.
	Spuitstuk gedeeltelijk geblokkeerd	Reinig het spuitstuk.
Zekering slaat door	Zekering te klein	Voor vervanging of reparatie van onderdelen raadpleegt u een erkend servicecentrum.
Machine trilt	Lucht in toevoerslang/pomp	Gebruik het apparaat met open trekker totdat normale werkdruk wordt bereikt.
	Onvoldoende watertoevoer	Controleer of de watertoevoer voldoet aan de vereiste specificaties (zie typeplaatje). Vermijd het gebruik van lange, dunne slangen.
	Spuitstuk gedeeltelijk geblokkeerd	Reinig het spuitstuk.
	Waterfilter geblokkeerd	Reinig het filter.
	Slang geknikt	Verwijder kinkken in de slang.
	Pomp/spuitpistool lekt	Neem contact op met het dichtstbijzijnde erkende servicecentrum.
	Machine start en stopt vaak uit zichzelf	De pomp, slangen, of een ander accessoire is bevroren.
Geen watertoevoer		Sluit de watertoevoer aan op een watervoorziening.
Waterfilter geblokkeerd		Reinig het filter.
Spuitstuk geblokkeerd		Reinig het spuitstuk.

No design da sua lavadora de alta pressão eléctrica recarregável demos prioridade à segurança, ao desempenho e à fiabilidade.

### USO PREVISTO

A lavadora de alta pressão eléctrica recarregável destina-se a ser utilizada apenas ao ar livre. Por motivos de segurança, o produto tem obrigatoriamente de ser controlado adequadamente, utilizando ambas as mãos durante a operação.

O produto foi concebido para uso doméstico. Destina-se a limpar máquinas, veículos, edifícios, pavimentos, ferramentas, fachadas, terraços e passeios de betão, removendo sujidade difícil utilizando água limpa, com ou sem detergente de limpeza.

Deve ser usada num local seco e bem iluminado.

Não a use para nenhuma outra finalidade.

### ⚠ ADVERTÊNCIA

O produto destina-se a ser utilizado com um produto de limpeza neutro, fornecido ou recomendado pelo fabricante. A utilização de outros produtos de limpeza ou produtos químicos pode ter um impacto negativo na segurança do produto.

### AVISOS GERAIS DE SEGURANÇA

#### ⚠ ADVERTÊNCIA

**Leia todos os avisos de segurança e todas as instruções.** O facto de não seguir os avisos e as instruções pode conduzir a choque eléctrico, fogo e/ou lesão grave.

#### ⚠ ADVERTÊNCIA

O produto não pode nunca ser utilizado com ligação à rede de abastecimento de água potável sem que esteja instalado um dispositivo anti-retorno que satisfaça a norma EN 12729 Tipo BA. A água que corre através de um dispositivo anti-retorno é considerada não potável. Quando fizer a ligação do produto à rede de abastecimento de água potável, cumpra sempre os regulamentos da entidade local de abastecimento de água.

- O produto não se destina a ser utilizado por crianças nem por pessoas que tenham capacidades reduzidas a nível físico, sensorial ou mental, ou que sejam inexperientes ou desconhecedoras. As crianças devem ser mantidas sob vigilância adequada para se garantir que não brincam com o produto.
- Quando utilizar o produto, utilize sempre equipamento completo de protecção individual, como botas, luvas de segurança, capacete de segurança com viseira e protecção para os ouvidos. Use viseiras para alto-impacto apenas com protecção contra salpicos de líquidos.

### ⚠ ADVERTÊNCIA

Não utilize o produto quando houver pessoas dentro do raio de alcance, a menos que utilizem vestuário de protecção.

- Para reduzir o risco de ferimentos, mantenha crianças e visitantes à distância. Qualquer visitante deve usar óculos de protecção e permanecer a uma boa distância da zona de trabalho.
- Inspeccione os dispositivos de segurança (tais como válvulas de segurança, interruptores de caudal e interruptores de pressão), para verificar se estão em boas condições de funcionamento. Antes de cada utilização, certifique-se de que todos os dispositivos de segurança estão a funcionar correctamente:
  - Interruptor de alimentação eléctrica
    - O interruptor de alimentação eléctrica impede a utilização accidental do produto.
  - Bloqueio da pega do gatilho
    - O bloqueio da pega do gatilho trava o gatilho e impede a abertura accidental do jacto de alta pressão.
  - Válvula de caudal excessivo, com interruptor de pressão
    - A válvula de caudal excessivo impede que a pressão de trabalho permissível seja excedida. Se o manípulo na pistola do gatilho for libertado, o interruptor de pressão desliga a bomba e o jacto de alta pressão pára. Se o manípulo for premido, a bomba liga-se novamente.

- Interruptor de protecção do motor
  - O interruptor de protecção do motor desliga o aparelho se o consumo de corrente eléctrica for alto.
- Não use o produto se alguma peça importante estiver danificada (por exemplo, os dispositivos de segurança, as mangueiras de alta pressão ou a pistola do gatilho).
- Tenha cuidado quando abrir o gatilho. Agarre a pega com firmeza, com as duas mãos, para evitar ferimentos causados pelo ressalto da pega do gatilho.

**⚠ ADVERTÊNCIA**

Durante a utilização de lavadoras de alta pressão podem formar-se aerossóis. A inalação de aerossóis pode ser prejudicial para a saúde.

**⚠ ADVERTÊNCIA**

Dependendo da aplicação, podem ser usados bocais escudados para a lavagem a alta pressão, o que irá reduzir a emissão de aerossóis de água. Contudo, nem todas as aplicações permitem a utilização desse tipo de dispositivo. Se os bocais escudados não estiverem disponíveis como protecção contra aerossóis, poderá ser precisa uma máscara respiratória da classe FFP 2 ou equivalente, dependendo do ambiente da lavagem.

- Desligue sempre o produto quando o deixar desacompanhado.
- O jacto de alta pressão é perigoso se for mal utilizado. Não aponte o jacto a pessoas, a equipamento eléctrico ligado à corrente, nem ao próprio produto.
- Para evitar o risco de explosão, não pulverize líquidos inflamáveis.
- Não aponte o jacto a si próprio nem a outras pessoas, por exemplo para limpar a roupa ou o calçado.
- Não use o produto para limpar aparelhos electrónicos, roupas ou calçado.
- As mangueiras de alta pressão, os terminais e os acoplamentos são importantes para a segurança do produto. Use apenas mangueiras, terminais e acoplamentos recomendados pelo fabricante.

**AVISOS DE SEGURANÇA DO CONJUNTO DE BATERIAS**

- Recarregue o conjunto de baterias apenas com o carregador especificado pelo fabricante. Um carregador que seja adequado para um tipo de bateria pode causar risco de incêndio, quando utilizado com outra bateria.
- Quando a bateria não estiver a ser utilizada, mantenha-a afastada de outros objectos metálicos como clipes de papel, moedas, chaves, pregos, parafusos, ou outros pequenos objectos metálicos que podem fazer a ligação de um terminal para outro. Ligar os terminais da bateria em conjunto pode causar queimaduras ou um incêndio.
- Mantenha o conjunto de baterias e o carregador afastados de locais húmidos ou expostos a condições de humidade.
- Utilize o produto apenas com os conjuntos de baterias especificados neste Manual. O uso de qualquer outro tipo de bateria pode causar risco de lesões e incêndio.
- Sob circunstâncias abusivas, o líquido pode ser ejectado da bateria, evite o contacto. Se o contacto ocorrer acidentalmente, limpe com água abundante. Se o líquido entrar em contacto com os olhos, procure adicionalmente assistência médica. O líquido ejectado da bateria pode causar irritação ou queimaduras.

**AVISOS DE SEGURANÇA ADICIONAIS**

- Algumas regiões têm normas que limitam o uso do produto. Consulte a sua autoridade local para obter informação.
- Inspeccione antes de cada utilização, procurando danos. Uma mangueira de alta pressão danificada tem obrigatoriamente de ser substituída imediatamente! Certifique-se de que todas as ligações (por exemplo, mangueira de alta pressão e bocal) estão apertadas com firmeza e em segurança. Desenrole a mangueira correctamente, para que não possa ficar torcida nem vincada.
- Não permita que crianças ou indivíduos inexperientes entrem em contacto com este produto.
- Antes de começar qualquer operação de limpeza, feche portas e janelas. Limpe e

desimpeça a área a ser limpa, removendo resíduos, brinquedos, mobiliário de jardim ou outros objectos que possam constituir um perigo.

- Nunca levante nem transporte o aparelho com o motor em funcionamento.
- Não use o produto em temperaturas abaixo de 0 °C.
- Não use ácidos, alcalinos, solventes, materiais inflamáveis, branqueadores, nem soluções de graduação industrial no produto. Estes produtos podem causar ferimentos ao operador e danos irreversíveis ao produto.
- Utilize sempre o produto numa superfície plana e nivelada.

#### **⚠ ADVERTÊNCIA**

O jacto de alta pressão pode ser perigoso se for utilizado incorrectamente. O jacto não pode nunca ser apontado a pessoas, animais, aparelhos eléctricos, nem ao próprio produto!

- Agarre a pega com firmeza e em segurança, com ambas as mãos. Quando premir o gatilho, conte com o movimento da pega do gatilho, devido às forças de reacção. Se não o fizer, isso poderá causar uma perda de controlo e causar ferimentos a si próprio e a outras pessoas.
- Antes de ligar o produto, certifique-se de que ar dentro da mangueira e da bomba é libertado. Para libertar o ar aprisionado dentro da mangueira e da bomba, use uma mangueira de jardim para fazer a ligação entre o abastecimento de água e a bomba, use a mangueira de alta pressão para fazer a ligação entre a pega do gatilho e a bomba, destrave o travão de bloqueio do gatilho da pega e, em seguida, prima o gatilho até haver um caudal constante.
- Tenha cuidado, para evitar escorregar ou cair.
- Mantenha-se bem apoiado e equilibrado. Não se aproxime em demasia. Tentar esticar-se demais pode provocar a perda de equilíbrio.
- Use apenas os acessórios aprovados pelo fabricante. A utilização de acessórios inadaptados pode provocar riscos de ferimentos.

- Nunca deixe o produto a trabalhar desacompanhado. Desligue o produto. Não se afaste do produto enquanto o produto não tiver parado completamente.
- Familiarize-se com os controlos. Saiba como parar o produto e purgar a pressão rapidamente.
- Seja sempre vigilante e exerça o controlo da sua ferramenta. Veja bem o que está a fazer e use o seu bom senso.
- Não utilize o corta-relva quando se sentir cansado ou se encontrar sob a influência de drogas, álcool ou medicamentos. Um momento de desatenção enquanto opera o produto pode resultar em ferimentos graves.
- Não use o aparelho caso o interruptor não ligue ou desligue o aparelho. Qualquer produto que não possa ser controlado com o interruptor é perigoso e deve ser reparado.
- Quando lavar veículos, mantenha uma distância mínima de 30 cm. O jacto de alta pressão pode danificar ou rebentar os pneus do veículo e/ou as válvulas dos pneus.

#### **RISCOS RESIDUAIS:**

Mesmo quando se utiliza o produto segundo as instruções, continua a ser impossível eliminar por completo certos fatores de risco residuais. Os seguintes perigos podem surgir na utilização e o operador deve prestar especial atenção para evitar o seguinte:

- Ferimentos causados pelo jacto de alta pressão
  - Evite apontar o jacto de alta pressão a pessoas, animais e a si próprio.
- Ferimentos causados por ressalto
  - Agarre sempre a pega ou a varinha do gatilho com firmeza, com as duas mãos.
- Ferimentos causados pela inalação de aerossóis
  - Use máscara respiratória adequada.
- Lesões devido ao ruído
  - Use protecção para os ouvidos

#### **REDUÇÃO DO RISCO**

Foi reportado que as vibrações das ferramentas de mão podem contribuir para uma doença designada de Síndrome de



Raynaud em determinados indivíduos. Os sintomas podem incluir formigamento, entorpecimento e empalidecimento dos dedos, habitualmente visível aquando da exposição ao frio. Estima-se que os factores hereditários, exposição ao frio e humidade, dieta, tabagismo e práticas de trabalho contribuem todos para o desenvolvimento destes sintomas. Existem medidas que podem ser tomadas pelo operador para possivelmente reduzir os efeitos da vibração:

- Mantenha o seu corpo quente durante o tempo frio. Ao operar o produto, use luvas para manter as mãos e os pulsos quentes.
- Após cada período de operação, exercite para aumentar a circulação sanguínea.
- Faça pausas frequentes no trabalho. Limite o tempo de exposição por dia.

Caso sinta algum dos sintomas desta doença, interrompa de imediato a sua utilização e consulte o seu médico sobre estes sintomas.

#### ⚠ ADVERTÊNCIA

O uso prolongado de uma ferramenta pode causar o agravar lesões. Ao usar qualquer ferramenta durante períodos prolongados, assegure-se que faz intervalos regulares.

### UTILIZAÇÃO

#### DAR ARRANQUE E DAR PARAGEM AO PRODUTO

##### Para dar arranque ao produto:

1. Monte o bocal na varinha de vaporização e monte a varinha de vaporização na pega do gatilho.
2. Use a mangueira de alta pressão para fazer a ligação entre a pega do gatilho e a saída da água da lavadora de alta pressão.
3. Use uma mangueira de jardim para fazer a ligação entre o abastecimento de água e a entrada de água da lavadora de alta pressão.
4. Prima o gatilho para libertar o ar aprisionado dentro das mangueiras e dentro da lavadora de alta pressão.
5. Monte as baterias na lavadora de alta pressão.
6. Para ligar o produto, prima o interruptor de alimentação eléctrica.

**NOTA:** Este produto utiliza um motor

eléctrico sem escovas e um arranque suave. A água começa a sair um pouco depois de premir o gatilho.

##### Para dar paragem ao produto:

- Desligue o interruptor de alimentação eléctrica.

**NOTA:** Para arrefecer o produto, o ventilador continua a funcionar durante 1 minuto depois de o produto ter sido desligado.

#### UTILIZAÇÃO DO ABASTECIMENTO DE ÁGUA POTÁVEL

- O produto pode utilizar água potável. Para fazer a ligação, use o kit Ryobi com mangueira de sucção e sacos de água.
- Quando fizer a ligação do produto ao abastecimento de água potável, cumpra os regulamentos da entidade local de abastecimento de água.

#### ⚠ ADVERTÊNCIA

Se fizer a ligação do produto a um abastecimento de água potável, tem de instalar um dispositivo anti-retorno no sistema de abastecimento de água. A instalação deve ser feita por um técnico profissional devidamente habilitado e deve ser aprovada pela entidade local de abastecimento de água.

- Antes de ligar o produto, certifique-se de que há água dentro da mangueira e dentro da bomba.

#### ⚠ ADVERTÊNCIA

Se não sair água do bocal, desligue imediatamente o produto, usando o interruptor de alimentação eléctrica. Trabalhar sem água pode causar danos graves à bomba.

#### UTILIZAÇÃO DE UM SACO DE ÁGUA

O produto pode utilizar um saco de água como fonte de abastecimento de água.

Para utilizar um saco de água:

1. Feche a válvula de saída do saco de água, rodando para isso o tampão da saída no sentido dos ponteiros do relógio.
2. Desmonte o tampão da entrada, rodando-o no sentido contrário aos



- ponteiros do relógio, e encha o saco de água. Volte a aplicar o tampão da entrada.
3. Posicione o saco de água no mínimo 0,5 mais alto do que a lavadora de alta pressão.
  4. Use uma mangueira de jardim para fazer a ligação entre a saída do saco de água e a entrada de água da lavadora de alta pressão.
  5. Abra a válvula de saída do saco de água, rodando para isso o tampão da saída no sentido contrário aos ponteiros do relógio.
  6. Dê arranque ao produto, conforme os passos descritos na secção "Para dar arranque ao produto".

#### ⚠ ADVERTÊNCIA

O produto tem de estar escorvado antes de poder ser ligado! Deve haver água dentro da bomba e dentro da mangueira de alta pressão antes de o produto ser ligado.

Geralmente demora algum tempo a libertar o ar aprisionado dentro da mangueira e dentro da bomba. Não faça trabalhar o produto enquanto não houver um caudal constante de água a sair do bocal.

#### ⚠ ADVERTÊNCIA

Desmonte o tampão da entrada de água quando o produto estiver a trabalhar, de contrário a água irá sair muito mais lentamente. Ter o produto a trabalhar com um abastecimento de água insuficiente poderá danificar o produto.

#### ⚠ ADVERTÊNCIA

Não salpique água para cima da lavadora de alta pressão. Isso pode danificar as peças eléctricas e o conjunto de baterias.

### USAR O BOCAL 5-EM-1

O bocal 5-em-1 permite regular 5 padrões de vaporização. Para seleccionar um padrão de vaporização, faça rodar o selector de vaporização para a regulação pretendida.

#### Bocal Aplicação

- |    |   |
|----|---|
| 0° | <p>Para limpeza ponto-a-ponto de áreas altas, de difícil acesso</p> <ul style="list-style-type: none"> <li>■ Tirar lama empastada de equipamento de construção, equipamento agrícola, ou equipamento de relvado</li> <li>■ Limpar betão para tirar alcatrão, cola ou nódoas difíceis</li> <li>■ Limpar áreas acima da altura da cabeça</li> <li>■ Tirar ferrugem do aço e oxidação do alumínio</li> </ul> |
|----|---|

- |     |   |
|-----|---|
| 25° | <p>Para utilização geral ou grandes superfícies</p> <ul style="list-style-type: none"> <li>■ Limpeza geral de sujidade, lama e fuligem</li> <li>■ Limpar telhados, sarjetas e algerozes</li> <li>■ Tirar manchas leves de bolor</li> <li>■ Tirar algas e bactérias acumuladas em piscinas</li> <li>■ Enxaguar superfícies em preparação para pintura</li> </ul> |
|-----|---|

- |     |  |
|-----|--|
| 40° | <p>Para enxaguar em ângulos muito abertos</p> <ul style="list-style-type: none"> <li>■ Tarefas ligeiras de limpeza e lavagem</li> <li>■ Lavar e enxaguar superfícies pintadas e barcos</li> <li>■ Limpeza de telhados, janelas, pátios e acessos pavimentados para veículos</li> </ul> |
|-----|--|

- |                              |  |
|------------------------------|--|
| Detergente a curta distância | <p>Para aplicações de detergente a curta distância</p> <ul style="list-style-type: none"> <li>■ Acessos pavimentados para veículos, passeios, estrados e pátios, veículos, preparação para pintura, mobiliário de jardim e equipamento de relvado</li> </ul> |
|------------------------------|--|

- |                              |   |
|------------------------------|---|
| Detergente a longa distância | <p>Para aplicações de detergente a longa distância</p> <ul style="list-style-type: none"> <li>■ Lavagem acima do rés-do-chão</li> </ul> |
|------------------------------|---|

### MODO DE REFORÇO

- A função do modo de reforço só está disponível quando a lavadora de alta pressão é utilizada com os conjuntos de





baterias Ryobi 36V Lithium+ Hi-Tech, como os modelos BPL3626D, BPL3640D ou BPL3650D.

- O modo de reforço disponibiliza potência adicional. Esta função está limitada a um período de operação de 8 minutos seguidos. Para comutar entre o modo de operação normal e o modo de reforço, prima o botão Reforço (Boost).
- Não use o modo de reforço durante mais de 8 minutos. Ao fim de 8 minutos, o modo de força regressa automaticamente ao modo normal.
- Depois de 8 minutos de utilização no modo de reforço, a lavadora de alta pressão só permite voltar a utilizar o modo de reforço depois de terem passado 8 minutos de utilização normal ou de descanso. Quando a activação do modo de reforço não está disponível, o indicador luminoso LED no botão de Reforço (Boost) acende-se em intermitente.

### SISTEMA DE PARAGEM TOTAL

- A lavadora de alta pressão está equipada com um interruptor de paragem total. Quando libertar o gatilho, o motor eléctrico pára, para poupar corrente eléctrica.
- Quando o sistema de paragem total está activo, o indicador luminoso LED no interruptor de alimentação eléctrica acende-se em intermitente.
- Quando o sistema de paragem total está activo, o ventilador está em funcionamento contínuo para arrefecer o produto.

#### ⚠ ADVERTÊNCIA

Se o motor eléctrico não parar quando libertar o gatilho, leve o produto a um centro de assistência autorizado. Armazene o produto apenas em recintos fechados.

### TRANSPORTE E ARMAZENAMENTO

#### ⚠ ADVERTÊNCIA

Para evitar acidentes e ferimentos, quando escolher o local para armazenamento e durante o transporte, tenha sempre em mente o peso do produto.

- Desligue o produto, desmonte o conjunto de baterias e deixe o produto arrefecer. Antes de armazenar ou transportar o produto, desfaça a ligação do produto ao abastecimento de água. Nunca coloque o produto em nenhuma outra posição sem ser à vertical.
- Antes de armazenar o produto, esvazie a água de todas as mangueiras e da bomba, e esvazie também o depósito de detergente.
- Limpe todos os materiais estranhos do produto. Armazene num local fresco, protegido da geada, seco e bem ventilado, fora do alcance de crianças. Mantenha-o afastado de substâncias corrosivas, tais como produtos químicos utilizados em jardinagem e sais de descongelação. Não armazenar ao ar livre.
- Para transportar, prenda o aparelho de modo a evitar que este se mova ou caia, para evitar lesões ou danos no produto.

#### ⚠ ADVERTÊNCIA

Armazene o produto apenas em recintos fechados. O armazenamento numa área com temperaturas abaixo de 0 °C irá danificar o produto.

### TRANSPORTE DE BATERIAS DE LÍCIO

Transporte as baterias em conformidade com as disposições e regulamentos locais e nacionais.

Siga todos os requisitos especiais na embalagem e rótulos ao transportar baterias por um terceiro. Certifique-se de que nenhuma bateria pode entrar em contato com outras baterias ou materiais condutores durante o transporte protegendo os conectores expostos com tampas ou fita isoladora e não condutora. Não transporte baterias que estejam rachadas ou com fugas. Confirme com a empresa de envio para mais conselhos.



## MANUTENÇÃO

### ⚠ ADVERTÊNCIA

Utilize apenas peças de substituição, acessórios e encaixes do fabricante original. A inobservância desta indicação pode causar um fraco desempenho, possíveis lesões e poderá anular a sua garantia.

### ⚠ ADVERTÊNCIA

Os serviços de manutenção requerem extremo cuidado e conhecimentos e devem apenas ser realizado por um técnico de assistência qualificado. Para operações de serviço, leve o produto a um centro de serviço autorizado. Durante as operações de manutenção, utilize peças de substituição originais do fabricante.

- Desligue o produto, desmonte o conjunto de baterias e deixe o produto arrefecer. Desfaça a ligação do produto ao abastecimento de água antes de fazer o seguinte:
  - limpar o produto
  - prestar manutenção ao produto
  - substituir sobresselentes
- Só pode proceder aos ajustes ou reparações descritas neste manual. Para outros reparos ou conselhos, procurar a ajuda de um centro de serviço autorizado.
- Para garantir a utilização em segurança, inspeccione e faça manutenção com regularidade à lavadora de alta pressão. A Ryobi recomenda a inspecção do produto a cada 6 meses.
- Verifique todas as porcas, pregos e parafusos com intervalos frequentes para confirmar a tensão apropriada e se certificar que o produto está em condições seguras de funcionamento. Qualquer peça danificada deve ser substituída ou reparada adequadamente por um centro de serviço autorizado.

## CONHEÇA O SEU APARELHO

Ver a página 235.

1. Manípulo
2. Manípulo activador
3. Bloqueio da pega do gatilho
4. Gatilho

5. Correia da mangueira
6. Entrada de água
7. Roda
8. Saco de água
9. Mangueira de sifão
10. Adaptador da entrada de água
11. Mangueira de alta pressão
12. Carregador
13. Bateria
14. Bocal 5-em-1
15. Bocal Turbo
16. Depósito de detergente
17. Saída de água
18. Tampão do depósito de detergente
19. Tapa da bateria
20. Botão de reforço (Boost)
21. Interruptor de alimentação eléctrica
22. Barra pulverizadora

## SÍMBOLOS NO PRODUTO



Aviso

Para reduzir o risco de ferimentos causados por ressalto, sempre que o produto esteja a trabalhar, agarre a varinha de vaporização com firmeza, com as duas mãos.



Para reduzir os riscos de ferimentos, é indispensável que leia e compreenda bem este manual de utilização antes de utilizar esta ferramenta.



Protecção para os olhos e ouvidos.



Para reduzir o risco de ferimentos causados por injeção de alta pressão, não aponte a vaporização a pessoas nem a animais.



Antes de fazer quaisquer trabalhos de manutenção ou limpeza ao produto, desmonte o conjunto de baterias.



Utilize luvas protectoras antideslizantes resistentes.



O produto não é adequado para ligação à rede de abastecimento de água potável sem um dispositivo anti-retorno.



Nunca aponte a varinha de vaporização a pessoas, a animais, ao corpo da máquina, à fonte de alimentação eléctrica, nem a aparelhos eléctricos!



Perigo de rebentamento



Nunca use lixívia nem detergente à base de solventes.



Proporção de diluição do detergente



Esta ferramenta obedece a todas as normas regulamentares do país da UE onde foi comprada.



Marca de conformidade EurAsian



Marca de conformidade ucraniana



O melhor nível de potência sonora é de 83 dB(A)



Os aparelhos eléctricos antigos não devem ser eliminados juntamente com o lixo doméstico. Recicle onde existem instalações para o efeito. Verifique com as suas Autoridades Locais ou revendedor para obter informações sobre reciclagem.

### SÍMBOLOS NESTE MANUAL



As peças ou acessórios vendem-se separadamente



Nota



Aviso

As seguintes palavras de sinal e significados destinam-se a explicar os níveis de risco associados a este produto.

#### ⚠ PERIGO

Indica uma situação perigosa iminente, que, se não evitada, poderá resultar em morte ou ferimentos graves.

#### ⚠ ADVERTÊNCIA

Indica uma situação potencialmente perigosa, que, se não evitada, poderá conduzir à morte ou graves lesões.

#### ⚠ ADVERTÊNCIA

Indica uma situação potencialmente perigosa, que, se não evitada, poderá resultar em pequenas ou moderadas lesões.

#### ADVERTÊNCIA

Sem símbolo de alerta de segurança  
Indica uma situação que pode resultar em danos de propriedade.

## RESOLUÇÃO DE PROBLEMAS

Problema	Possível causa	Solução
A máquina não arranca	A bateria está descarregada	Carregar a bateria.
	A bateria está avariada	Substitua por um conjunto de baterias compatível.
	O fusível está queimado.	Para operações de serviço, leve o produto a um centro de serviço autorizado.
Pressão instável	A bomba está a chupar ar	Certifique-se de que as mangueiras e as ligações são estanque (ou seja, que não têm fugas de ar).
	As válvulas estão sujas, gastas ou encravadas	Limpe e substitua a peça, ou leve a um distribuidor local.
	Os vedantes da bomba estão gastos	Limpe e substitua a peça, ou leve a um distribuidor local.
O motor faz um zumbido	Voltagem baixa ou temperatura baixa	Active o gatilho da pega de vaporização.
A máquina pára	O fusível está queimado.	Para operações de serviço, leve o produto a um centro de serviço autorizado.
	A bateria está descarregada	Carregar a bateria.
	Sensor térmico activado	Deixe a lavadora de alta pressão arrefecer durante 15 minutos.O bocal está parcialmente entupido
O fusível não tem potência suficiente	O fusível queimou-se	Limpe o bocal.
	A máquina trabalha por impulsos	Para peças sobresselentes ou reparações, contacte um centro de assistência técnica autorizado.
A máquina trabalha por impulsos	Há ar aprisionado dentro da mangueira de entrada/dentro da bomba	Deixe o produto trabalhar com o gatilho aberto até voltar à pressão de trabalho normal.
	O abastecimento de água da rede é insuficiente	Certifique-se de que o abastecimento de água corresponde às especificações necessárias (veja a placa de características do modelo do produto). Evite usar mangueiras compridas e finas.
	O fusível queimou-se	Limpe o bocal.
	O filtro de água está entupido	Limpe o filtro.
	A mangueira está dobrada	Endireite a mangueira.

A máquina pára e arranca sozinha com frequência	A bomba/a pega de vaporização tem uma fuga	Contacte o centro de assistência técnica autorizado mais próximo.
A máquina arranca mas não sai água	A bomba, as mangueiras ou outros acessórios estão congelados	Espere até a bomba, as mangueiras ou outros acessórios descongelarem.
	Não há abastecimento de água	Faça a ligação do orifício da entrada de água a uma fonte de abastecimento de água.
	O filtro de água está entupido	Limpe o filtro.
	O bocal está entupido	Limpe o bocal.

- EN
- FR
- DE
- ES
- IT
- NL
- PT**
- DA
- SV
- FI
- NO
- RU
- PL
- CS
- HU
- RO
- LV
- LT
- ET
- HR
- SL
- SK
- BG
- UK
- TR

Ved udformningen af din ledningsfri højtryksrenser har vi givet topprioritet til sikkerhed, ydelse og driftssikkerhed.

### TILTÆNKTE ANVENDELSESFORMÅL

Den ledningsfri højtryksrenser er kun beregnet til udendørsbrug. Af sikkerhedsmæssige årsager skal produktet betjenes med to hænder, så man kan kontrollere det ordentligt.

Produktet er beregnet til privat eller hjemlig brug. Den er beregnet til at rense maskiner, køretøjer, bygninger, gulve, værktøjer, facader, terrasser og betonstier ved at fjerne genstridigt snavs ved hjælp af rent vand med eller uden rengøringsmiddel.

Bør anvendes under tørre, godt oplyste forhold.

Må ikke bruges til andre formål.

### ⚠ ADVARSEL

Produktet er beregnet til at blive brugt sammen med et neutralt rengøringsmiddel leveret eller anbefalet af producenten. Brugen af andre rengøringsmidler eller kemikalier kan påvirke produktets sikkerhed.

### GENERELLE SIKKERHEDSADVARSLER

### ⚠ ADVARSEL

**Alle sikkerhedsadvarsler og alle anvisninger skal læses.** Manglende overholdelse af advarslerne og anvisningerne kan medføre elektrisk stød, brand og/eller alvorlige personskader.

### ⚠ PAS PÅ

Produktet må ikke tilsluttes en drikkevandsforsyning uden at der er monteret en tilbageløbsventil i henhold til EN 12729, type BA. Vand, der strømmer gennem en tilbageløbsventil, kan ikke drikkes. Følg altid forskrifterne fra det lokale vandværk, når du tilslutter produktet til vandforsyningsnettet.

■ Produktet er ikke beregnet til brug af børn eller personer med begrænsede fysiske, sensoriske eller psykiske evner eller manglende erfaring og viden. Børn bør holdes under tilstrækkeligt opsyn, så man

er sikker på, at de ikke leger med produktet.

- Brug komplet personligt beskyttelsesudstyr ved betjening af produktet såsom støvler, beskyttelseshandsker, sikkerhedshjelm med visir og høreværn. Brug kun stødsikre visirer med stænkbeskyttelse.

### ⚠ ADVARSEL

Anvend ikke maskinen i nærheden af personer, medmindre disse bærer beskyttelsestøj.

- Hold børn og tilskuere på sikker afstand for at reducere risikoen for personskader. Alle tilskuere bør bære sikkerhedsbriller og holde sig på sikker afstand af arbejdsområdet.
- Undersøg sikkerhedsanordninger såsom sikkerhedsventiler, flow- og trykafbrydere for at kontrollere, at de er i god driftstilstand. Sørg for, at alle sikkerhedsanordninger fungerer korrekt før hver brug:
  - Strømkontakt
    - Strømkontakten forhindrer utilsigtet aktivering af produktet.
  - Pistolhåndtagets lås
    - Pistolhåndtagets lås låser aftrækkeren og forhindrer utilsigtet åbning af højtryksstrålen.
  - Overstrømsventil med trykkontakt
    - Overstrømsventilen forhindrer, at det tilladte arbejdstryk overskrides. Hvis håndtaget på pistolhåndtaget slippes, vil trykkontakten slukke for pumpen, og højtryksstrålen vil stoppe. Hvis der trækkes i håndtaget, tændes der for pumpen igen.
  - Motorbeskyttelseskontakt
    - Motorbeskyttelseskontakten slukker for enheden, hvis strømforbruget er for højt.
- Brug ikke produktet, hvis vigtige dele er beskadiget såsom sikkerhedsanordninger, højtryksslanger eller sprøjtepistolen.
- Vær forsigtig ved åbning af aftrækket. Hold ordentlig fast på håndtaget med to hænder for at undgå personskader, når håndtaget slår tilbage.

### ⚠ ADVARSEL

Under brug af højtryksrensere kan sprøjtetåger dannes. Indånding af sprøjtetåger kan være farlige for helbredet.

### ⚠ ADVARSEL

Alt efter anvendelse kan skærmede dyser bruges til højtryksrensning, hvilket reducerer udledningen af vandholdige sprøjtetåger. Skærmede dyser er dog ikke egnede til alle anvendelsesformål. Hvis afskærmede dyser er ikke egnede til beskyttelse mod sprøjtetåger, kan åndedrætsværn i klasse FFP 2 eller tilsvarende være nødvendigt, afhængig af arbejdsmiljøet.

- Stop altid produktet, hvis du efterlader det uden opsyn.
- Højtryksstråler er farlige ved misbrug. Vandstrålen må ikke rettes mod personer, strømførende elektrisk udstyr eller selve produktet.
- Sprøjt ikke med brandbare væsker for at undgå risikoen for eksplosion.
- Ret ikke vandstrålen mod dig selv eller andre for at rense/rengøre tøj eller fodtøj.
- Brug ikke produktet til at rense elektronisk udstyr, tøj eller fodtøj.
- Højtryksslanger, fittings og koblinger er vigtige for produktets sikkerhed. De benyttede slanger, fittings og koblinger skal være anbefalet af producenten.

### SIKKERHEDSADVARSLER FOR BATTERI

- Brug kun producentens angivne oplader til at genoplade batteriet. En oplader, der er beregnet til én type batteri, kan udgøre en brandrisiko, hvis den bruges til en anden batteritype.
- Når batteriet ikke bruges, må det ikke opbevares sammen med metalgenstande som fx papirclips, mønter, nøgler, søm, skruer eller andre metalgenstande, som kan skabe forbindelse mellem batteriets poler. Hvis batteriets poler kortsluttes, kan det forårsage forbrændinger eller ildebrand.
- Hold batteriet og opladeren væk fra våde og fugtige forhold.
- Brug kun produktet med de batterier,

der er anført i denne vejledning. Brug af andre batterityper kan medføre fare for personskade og brand.

- Hvis batteriet misbruges, kan der sprøjte væske ud af det; undgå kontakt med batterivæsken. Ved kontakt med batterivæsken skylles med vand. Hvis der kommer væske i øjnene, kontaktes læge straks. Udsprøjtet batterivæske kan forårsage irritation eller forbrændinger.

### EKSTRA SIKKERHEDSADVARSLER

- Nogle områder har regler, som begrænser brugen af produktet. Forhør dig hos de lokale myndigheder.
- Kontrollér for skader før hver brug. Højtryksslangen skal udskiftes med det samme, hvis den er beskadiget. Sørg for, at alle tilslutninger såsom højtryksslange og strålemundstykke er fastgjorte. Rul slangen ordentlig ud, så den ikke bliver snoet eller bøjet.
- Lad ikke børn eller uskoledede personer bruge dette produkt.
- Luk døre og vinduer, før du starter højtryksrensningen. Ryd området, der skal renses, for affald, legetøj, udendørsmøbler, eller andre genstande, som kan udgøre en fare.
- Løft eller bær aldrig produktet med kørende motor.
- Du må ikke bruge produktet i temperaturer under 0 °C.
- Brug ikke syrer, basiske produkter, opløsningsmidler, brandfarligt materiale, blegemidler eller industriopløsninger med dette produkt. Disse produkter kan skade brugeren og påføre produktet permanent skade.
- Brug kun produktet på en plan overflade.

### ⚠ ADVARSEL

Højtryksstråler kan være farlige ved misbrug. Vandstrålen må ikke rettes mod personer, dyr, strømførende elektrisk udstyr eller selve produktet.

- Hold godt fast i håndtaget med begge hænder. Vær forberedt på, at håndtaget bevæger sig på grund af reaktionskræfter, når der trykkes på aftrækkeren. Er du ikke

det, kan du miste kontrollen og skade dig selv og andre.

- Sørg for at frigøre luften i slangen og pumpen, før du tænder for produktet. For at fjerne luft i slangen og pumpen: Tilslut pumpen ved hjælp af haveslangen, tilslut pistolhåndtaget til pumpen ved hjælp af højtryksslangen, deaktiver pistolhåndtagets lås, og tryk på aftrækkeren, indtil der er et stabilt gennemløb.
- Vær forsigtig for ikke at glide eller falde.
- Hold et godt fodfæste og balance. Overstræk ikke. Overstrækning kan føre til tab af balancen.
- Anvend kun tilbehør godkendt af producenten. Brug af ukorrekte tilbehørsdele kan medføre personskeer.
- Lad aldrig produktet køre uden opsyn. Sluk for produktet. Forlad ikke produktet, før det er stoppet fuldstændigt.
- Bliv fortrolig med betjeningshåndtag. Du skal vide, hvordan man hurtigt stopper produktet og frigiver trykket.
- Vær opmærksom og i kontrol. Hold øje med, hvad du gør, og brug sund fornuft.
- Anvend ikke græsslåmaskinen hvis du er træt eller under indflydelse fra stoffer, alkohol eller medicin. Et øjebliks uopmærksomhed under anvendelse af produktet kan medføre alvorlige personskeer.
- Undlad at bruge produktet, hvis TÆND-/SLUK-kontakten ikke virker. Et produkt, som ikke kan betjenes med TÆND-/SLUK-kontakten, er farligt og skal repareres.
- Hold en afstand på min. 30 cm. ved rengøring af køretøjer. Højtryksstrålen kan beskadige eller sprænge bildæk og/eller dækventiler.

## UUNDGÅELIGE RISICI

Selv om produktet anvendes som foreskrevet, er det stadig umuligt at eliminere visse uundgåelige risikofaktorer fuldstændigt. Følgende risici kan opstå under brug, og operatøren bør være særligt opmærksom for at undgå følgende:

- Personskeer forårsaget af højtryksstrålen
  - Ret ikke vandstrålen mod andre personer, dyr eller dig selv.
- Personskeer forårsaget af tilbageslag

– Hold altid godt fast i håndtaget og sprøjtelansen med begge hænder.

- Personskeer forårsaget af indånding af sprøjtetåger.
  - Brug passende åndedrætsværn.
- Personskeer forårsaget af støj
  - Bær høreværn

## RISIKOREDUKTION

Der er rapporteret om, at vibrationer fra håndholdte værktøjer kan være medvirkende til en lidelse kaldet Raynauds syndrom hos visse personer. Symptomerne herpå kan være prikken, følelsesløshed og blegning af fingrene, der normalt viser sig ved kuldepåvirkning. Faktorer som arvelighed, udsættelse for kulde og fugt, kost, rygning og arbejdsvaner menes alle at medvirke til udviklingen af disse symptomer. Der findes forholdsregler, som operatøren kan træffe for at begrænse påvirkningen fra vibrationer:

- Hold kroppen varm i koldt vejr. Brug handsker, så hænder og vriste holdes varme under arbejdet.
- Motionér efter hver arbejdsperiode for at øge blodcirkulationen.
- Hold hyppige arbejds pauser. Begræns eksponeringen for vibrationer pr. dag.

Hvis du mærker nogen af symptomerne på denne tilstand, skal du straks ophøre med arbejdet og søge læge.

## ⚠ ADVARSEL

Længere tids brug af et værktøj kan forårsage - eller forværre - personskeer. Når man bruger et værktøj i længere perioder ad gangen, skal man huske at holde hyppige pauser.

## VEKSELSTRØM

### SÅDAN STARTER OG STOPPER DU PRODUKTET

#### For at starte produktet:

1. Monter dysen på sprøjtelansen, og monter sprøjtelansen på pistolhåndtaget.
2. Tilslut pistolhåndtaget til vandudgangen på højtryksrenseren ved hjælp af højtryksslangen.
3. Tilslut vandindgangen på højtryksrenseren





til vandforsyningen ved hjælp af en haveslange.

4. Åbn aftrækkeren for at presse luften ud af slangerne og højtryksrenseren.
5. Monter batteriet på højtryksrenseren.
6. Tryk på strømkontakten for at tænde produktet.

**BEMÆRK:** Dette produkt benytter børsteløs motor og blød start. Vandet vil komme ud lidt efter, at der er taget fat i udløseren.

#### For at stoppe produktet:

- Sluk på strømkontakten.

**BEMÆRK:** Blæseren vil blive ved med at køre for at nedkøle produktet i 1 minut, efter at enheden er blevet slukket.

#### BRUG AF DRIKKEVANDSFORSYNING

- Produktet kan bruge drikkevand. Brug Ryobis sugeslangesæt og vandbeholdere til tilslutningen.
- Når produktet tilsluttes vandforsyningen, skal I følge bestemmelserne fra den lokale vandforsyning.

#### ⚠ PAS PÅ

Hvis du tilslutter produktet til drikkevandsforsyningen, skal du i vandforsyningssystemet installere en enhed til at forhindre tilbagestrømning. Installationen skal udføres af professionelle fagfolk og skal godkendes af det lokale vandforsyningsselskab.

- Sørg for, at der er vand i slangen og pumpen, før du tænder for produktet.

#### ⚠ ADVARSEL

Hvis der ikke kommer vand ud af dysen, skal du stoppe produktet med det samme ved hjælp af strømkontakten. Hvis pumpen anvendes uden vand, kan der opstå alvorlige skader.

#### BRUG AF VANDBEHOLDER

Produktet kan bruge en vandbeholder som vandforsyningskilde.

For at bruge en vandbeholder:

1. Luk for udgangsventilen ved at dreje på vandposens udgangshætte i retning med uret.

2. Fjern indløbshætten ved at dreje i retning mod uret, og fyld vandposen. Sæt indløbshætten på igen.
3. Anbring vandbeholderen mindst 0,5 meter over højtryksrenseren.
4. Tilslut vandindgangen på højtryksrenseren til vandbeholderens udløb ved hjælp af en haveslange.
5. Åbn for udgangsventilen ved at dreje vandposens udgangshætte i retning mod uret.
6. Start produktet ifølge trinnene i afsnittet "For at starte produktet".

#### ⚠ ADVARSEL

Produktet skal primes, før det tændes. Der skal være vand i pumpen og højtryksslange, før du tænder for produktet.

Det tager normalt lidt tid at lukke luften ud af slange og pumpe. Lad ikke produktet køre, før der er regelmæssig gennemstrømning ud af dysen.

#### ⚠ ADVARSEL

Fjern indløbshætten, når produktet kører, da vandet ellers vil komme meget langsommere ud. Hvis produktet kører med utilstrækkelig vandforsyning, kan det blive beskadiget.

#### ⚠ ADVARSEL

Sprøjt ikke vand på højtryksrenseren. De elektriske dele og batteriet kan gå i stykker.

#### BRUG AF 5-I-1-DYSE

Der findes 5 indstillinger for sprøjtemønstre, som er placeret på 5-i-1-dysen. Drej sprøjtevelgeren til den ønskede indstilling for at vælge et sprøjtemønster.



Dyse	Anvendelse
0°	<p>Spotrengøring af højtliggende, svært tilgængelige områder</p> <ul style="list-style-type: none"> <li>■ Fjerne størknet mudder fra entreprenør-, landbrugs- og havemaskiner</li> <li>■ Rense tjære, lim eller genstridige pletter af beton</li> <li>■ Rengøre overliggende områder</li> <li>■ Fjerne rust fra stål og oksidering fra aluminium</li> </ul>
25°	<p>Til generelle formål eller store overflader</p> <ul style="list-style-type: none"> <li>■ Generel rengøring af snavs, mudder og smuds</li> <li>■ Rense tage, tagrender og nedløbsrør</li> <li>■ Fjerne lette pletter med skimmelsvamp</li> <li>■ Fjerne alger og ophobning af bakterier fra svømmebassiner</li> <li>■ Skylle overflader som forberedelse til maling</li> </ul>
40°	<p>Til bredvinklet skylning</p> <ul style="list-style-type: none"> <li>■ Let rengøring og vask</li> <li>■ Vask og skyl af malede overflader og både</li> <li>■ Rensning af tage, vinduer, terrasser og indkørsler</li> </ul>
Sæbe - korterevarende	<p>Til korterevarende anvendelser med rengøringsmiddel</p> <ul style="list-style-type: none"> <li>■ Indkørsler, gangstier, verandaer og terrasser, køretøjer, hegn, forberedelse til maling, terrassemøbler og haveudstyr</li> </ul>
Sæbe - længerevarende	<p>Til længerevarende anvendelser med rengøringsmiddel</p> <ul style="list-style-type: none"> <li>■ Anden etages vask</li> </ul>

## BOOST-FUNKTION

- Boost-funktionen er kun tilgængelig, hvis højtryksrenseren bruges med Ryobi 36V Lithium+ Hi-Tech-batteriet såsom batterimodel BPL3626D, BPL3640D eller BPL3650D.
- Boost-funktionen giver ekstra kraft. Denne funktion er begrænset til 8 minutters uafbrudt drift. Tryk på Boost-knappen for at skifte fra normal betjening til Boost-funktion.
- Brug ikke Boost-funktionen i mere end 8 minutter. Boost-funktionen går automatisk tilbage til normal tilstand efter 8 minutter.
- Efter 8 minutters brug af Boost-funktionen vil højtryksrenseren ikke vende tilbage til Boost-tilstand igen, før der er gået 8 minutter med normal eller ingen brug. LED-dioden i Boost-knappen blinker, hvis Boost-funktionen ikke kan aktiveres.

## TOTALSTOPSYSTEM

- Højtryksrenseren er udstyret med en kontakt til totalstop. Når du slipper aftrækkeren, vil motoren stoppe for herved at spare på strømmen.
- LED-dioden i strømkontakten vil blinke, hvis totalstopssystemet er aktivt.
- Hvis totalstopssystemet er aktivt, vil blæseren køre uafbrudt for at nedkøle produktet.

### ▲ PAS PÅ

Send produktet til et autoriseret servicecenter, hvis motoren ikke stopper, når du slipper aftrækkeren.

## TRANSPORT OG OPBEVARING

### ▲ PAS PÅ

Tænk over produktets vægt ved valg af opbevaringssted og under transport for at forhindre ulykker og personskader.

- Stop produktet, fjern batteriet, og lad produktet køle af. Frakobl produktet fra vandforsyningen før opbevaring eller transport. Produktet må kun placeres i opretstående stilling.
- Fjern vand fra alle slanger og pumpen, og

tøm rengøringsmiddel tanken før produktet opbevares.

- Afrens alle fremmedlegemer fra produktet. Opbevar det på et køligt, frostfrit, tørt sted med god ventilation, som er utilgængeligt for børn. Opbevar motorsaven på afstand af ætsende midler som f.eks. havekemikalier og optøningsalt. Må ikke opbevares udendørs.
- Til transport skal man sikre produktet, så den ikke kan bevæge sig eller vælte; dette for at forebygge personskader eller skader på produktet.

#### ADVARSEL

Produktet må kun opbevares indendørs. Hvis produktet sættes til opbevaring et sted med temperatur under 0° C, vil det blive beskadiget.

### TRANSPORT AF LITHIUM-BATTERIER

Batterier skal transporteres i henhold til lokale og nationale forskrifter og love.

Når batterier skal transporteres af tredjepart, skal alle specielle krav til emballering og mærkning efterleves. Man skal sikre sig, at ingen batterier kan komme i kontakt med andre batterier eller ledende materialer under transporten ved at beskytte blottede konnektorer med isolerende, ikke-ledende hætter eller tape. Undlad at transportere batterier med revner eller utætheder. Rådfør dig desuden hos speditøren.

### VEDLIGEHOVELSE

#### ADVARSEL

Brug kun originale reservedele, ekstraudstyr og tilbehør fra producenten. I modsat fald er der fare for personskader, dårlig maskinydelse og annullering af garantien.

#### ADVARSEL

Vedligeholdelse kræver stor omhyggelighed og viden og kun bør udføres af en kvalificeret tekniker. Servicing af produktet skal ske på et autoriseret servicecenter. Brug kun originale reservedele fra maskinproducenten i forbindelse med servicearbejde.

- Stop produktet, fjern batteriet, og lad produktet køle af. Frakobl produktet fra vandforsyningen før:
  - rengøring af produktet
  - Vedligeholdelse af produktet
  - Udskiftning af reservedele
- Man kan selv foretage de justeringer eller reparationer, der er beskrevet i denne brugsanvisning. For andre reparationer eller råd skal man søge assistance på et autoriseret servicecenter.
- Efterse og vedligehold regelmæssigt højtryksrensere for at opnå en sikker drift. Ryobi anbefaler, at produktet efterses hver 6. måned.
- Tjek ofte alle møtrikker, bolte og skruer om de sidder godt fast, og sørg for at produktet fungerer ordentligt. Enhver del, som bliver beskadiget, skal repareres ordentligt eller udskiftes på et autoriseret servicecenter.

### KEND PRODUKTET

Se side 235.

1. Håndtag
2. Udløserhåndtag
3. Pistolhåndtagets lås
4. Udløser
5. Rem til slange
6. Vandindløb
7. Hjul
8. Beholder
9. Sifonslange
10. Vandindløbsadapter
11. Højtryksslange
12. Oplader
13. Batteri
14. 5-i-1-dyse
15. Turbodyse
16. Sæbetank
17. Vandudløb
18. Dæksel til sæbetank
19. Batteridæksel
20. Boost-knap
21. Strømkontakt
22. Sprøjtelanse

### SYMBOLER PÅ PRODUKTET



Advarsel



Hold godt fast i sprøjtelansen med begge hænder for at reducere risikoen for tilbageslag, når produktet er tændt.



For at mindske risikoen for uheld, så skal brugeren læse og forstå denne brugsanvisning, inden produktet tages i brug.



Bær øjen- og høreværn.



Strøjt ikke direkte på mennesker eller dyr for at reducere risikoen for skader fra højtryksstrøjtningen.



Aftag batterisættet før der eventuelt udføres arbejde på produktet.



Brug friktionsfri, kraftige beskyttelseshandsker.



Produktet er ikke egnet til at blive tilsluttet drikkevandsforsyningen, hvis der ikke er installeret en enhed til at forhindre tilbagestrømning.



Ret aldrig sprøjtelansen mod andre personer, dyr, selve højtryksrenseren, strømforsyningen eller andre elapparater.



Sprængningsfare



Brug aldrig blegemiddel eller opløsningsmiddelbaseret rengøringsmiddel.



Fortyndingsforhold for rengøringsmiddel



Dette redskab overholder alle lovkrav og standarder i det EU-land, hvor det er købt.



EurAsian overensstemmelsesmærke



Ukrainsk overensstemmelsesmærke



Det garanterede lydeffektniveau er 83 dB(A).



Elektriske affaldsprodukter bør ikke afskaffes sammen med husholdningsaffald. Genbrug venligst hvor faciliteterne tillader dette. Tjek med din lokale kommune eller forhandler for genbrugsråd.

## SYMBOLER I DENNE BRUGSANVISNING



Dele eller tilbehør, der sælges separat



Bemærk



Advarsel

De følgende ikoner og betydninger er beregnet til at forklare risikoen involveret i at anvende denne enhed.

### ⚠ FARE

Indikerer en meget farlig situation, som hvis ikke undgås, kan føre til alvorlige skader og i værste fald døden.

### ⚠ ADVARSEL

Indikerer en potentielt farlig situation, som hvis ikke undgås, kan føre til alvorlige skader og i værste fald døden.

### ⚠ PAS PÅ

Indikerer en potentielt farlig situation, som hvis ikke undgås, kan føre til mindre eller moderate skader.

### PAS PÅ

Uden sikkerhedsadvarselssymbol  
Indikerer en situation, som kan medføre materiel skade.

**FEJLFINDER**

<b>Problem</b>	<b>Mulig årsag</b>	<b>Løsning</b>
Maskinen starter ikke	Drænet batteri	Oplad batteriet.
	Defekt batteri	Udskift med kompatibelt batteri.
Svingende tryk	Sikringen er gået.	Servicering af produktet skal ske på et autoriseret servicecenter.
	Pumpen suger luft ind	Kontroller, at slanger og tilslutninger er lufttætte.
	Ventilerne er beskidt, slidte eller sidder fast	Rens og udskift delene, eller kontakt en lokal distributør.
Motoren brummer	Pumpeforseglingerne er slidte	Rens og udskift delene, eller kontakt en lokal distributør.
	Lav spænding eller lav temperatur	Aktiver aftrækkeren på sprøjtehåndtaget.
Maskinen stopper	Sikringen er gået.	Servicering af produktet skal ske på et autoriseret servicecenter.
	Drænet batteri	Oplad batteriet.
	Termisk sensor aktiveret	Lad højtryksrenseren være i 15 minutter, så den køler af.
Sikringen springer	Dysen er delvist blokeret	Rengør dysen.
	Sikringen er for lille	For udskiftning af dele eller reparation skal du kontakte et autoriseret servicecenter.
Maskinen pulserer	Luft i indløbsslange/ pumpe	Lad produktet køre med åben aftrækker, indtil der atter er almindeligt arbejdstryk.
	Vandtilførslen er utilstrækkelig	Kontroller, at vandtilførslen svarer til de påkrævede specifikationer (se modelmærket). Undgå at bruge lange tynde slanger.
	Dysen er delvist blokeret	Rengør dysen.
	Vandfilteret er blokeret	Rens filteret.
	Slangen er bøjet	Ret slangen ud.
Maskinen starter og stopper ofte af sig selv.	Pumpen/ sprøjtehåndtaget lækker	Kontakt det nærmeste autoriserede servicecenter.
Maskinen starter, men der kommer ikke vand ud.	Da pumpen, slanger eller andet tilbehør er frosset	Vent, til pumpe, slange eller andet tilbehør er tøet op.
	Ingen vandtilførsel	Tilslut vandindløbsporten til en vandforsyning.
	Vandfilteret er blokeret	Rens filteret.
	Dysen er blokeret	Rengør dysen.

Säkerhet, prestanda och pålitlighet har fått högsta prioritet vid utformningen av din sladdlösa högtryckstvätt.

### ANVÄNDNINGSSOMRÅDE

Den sladdlösa högtryckstvätten är endast avsedd för användning utomhus. Av säkerhetsskäl ska båda händerna användas för korrekt manövrering av produkten.

Produkten är avsedd för hemma- eller privat bruk. Den är avsedd för rengöring av maskiner, fordon, byggnader, golv, verktyg, fasader, terrasser och betongbelagda gångvägar genom att hårdnackad smuts avlägsnas med rent vatten, med eller utan rengöringsmedel.

Det ska användas under torra, väl belysta förhållanden.

Får ej användas för annat ändamål.

### ⚠ VARNING

Produkten är avsedd för användning med ett neutralt rengöringsmedel som levereras eller rekommenderas av tillverkaren. Användning av andra rengöringsmedel eller kemikalier kan påverka produktens säkerhet negativt.

### ALLMÄNNA SÄKERHETSFÖRESKRIFTER

### ⚠ VARNING

**Läs alla säkerhetsvarningar och alla instruktioner.** Om du inte följer varningarna och anvisningarna kan du orsaka elektrisk stöt, brand och allvarlig skada.

### ⚠ PÅMINNELSE

Produkten får inte kopplas till dricksvattenförsörjningen utan att en backventil som förhindrar returflöde, motsvarande EN 12729 Typ BA, har installerats. Vatten som passerar genom en backventil anses som odrickbart. Följ alltid din lokala vattenleverantörs regler när du ansluter produkten till en försörjningsledning för vatten.

- Produkten är inte avsedd att användas av barn eller av personer med minskad fysisk, sensorisk eller mental förmåga, eller som saknar erfarenhet och kunskap. Barn ska

alltid övervakas så att de inte leker med produkten.

- Använd komplett personlig skyddsutrustning vid drift av produkten, som stövlar, säkerhetshandskar, hjälm med visir och hörselskydd. Använd endast visir som tål högt tryck och skyddar mot vätskestänk.

### ⚠ VARNING

Använd inte produkten om andra personer befinner sig inom dess räckvidd, om inte dessa bär skyddskläder.

- För att minska olycksrisken, håll barn och besökare på avstånd. Alla åskådare ska använda skyddsglasögon och hålla sig på ett säkert avstånd från arbetsområdet.
- Kontrollera säkerhetsanordningarna, som säkerhetsventiler, flödesbrytare och tryckbrytare för att se om de är i gott, funktionsdugligt skick. Säkerställ att alla säkerhetsanordningar fungerar korrekt före varje användning:
  - Strömbrytare
    - Strömbrytaren förhindrar oavsiktlig påslagning av produkten.
  - Spärr för reglagehandtag
    - Spärren för reglagehandtaget låser reglaget och förhindrar oavsiktlig öppning av högtrycksstrålen.
  - Överströmningsventil med tryckströmbrytare
    - Överströmningsventilen förhindrar det tillåtna arbetstrycket från att överskridas. Om reglaget på pistolmunstycket släpps, stänger tryckströmbrytaren av pumpen och högtrycksstrålen stannar. Om reglaget trycks in, startar pumpen igen.
  - Strömbrytare för motorskydd
    - Strömbrytaren för motorskyddet stänger av enheten om strömförbrukningen är hög.
- Använd inte produkten om viktiga komponenter är skadade, såsom säkerhetsanordningar, högtrycksslangar eller pistolmunstycke.
- Var försiktig vid öppning av reglaget. Håll handtaget stadigt med båda händerna för att undvika olycksfall när reglagehandtaget

studsar tillbaka.

#### **⚠ VARNING**

Vid användning av högtryckstvättar kan aerosoler bildas. Inandning av aerosoler kan vara skadligt för hälsan.

#### **⚠ VARNING**

Beroende på tillämpning kan skyddsmunstycken som minskar utsläppet av vattenhaltiga aerosoler användas vid högtrycksrengöring. En sådan anordning passar emellertid inte för alla tillämpningar. Om skyddsmunstycken inte passar för användning som skydd mot aerosoler kan det hända att en andningsmask i klass FFP 2 eller likvärdig behövs, beroende på omgivningen vid rengöringen.

- Stoppa alltid produkten när du lämnar den utan uppsikt.
- En högtrycksstråle är farlig om den missbrukas. Rikta inte strålen mot människor, inkopplad elektrisk utrustning eller mot själva produkten.
- För att undvika explosionsrisk, spreja inte antändliga vätskor.
- Rikta inte strålen mot dig själv eller andra för att rengöra kläder eller skor.
- Använd inte produkten för att rengöra elektroniska enheter, kläder eller skor.
- Högtrycksslangar, -fästen och -kopplingar är viktiga för produktens säkerhet. Använd endast slangar, fästen och kopplingar som rekommenderas av tillverkaren.

#### **SÄKERHETSVARNINGAR FÖR BATTERIET**

- Använd endast den laddare som specificeras av tillverkaren för uppladdning av batteripaketet. En batteriladdare som passar en typ av batteripack kan vara en brandfara om den används med en annan typ av batteripack.
- När batteripaketet inte används ska det hållas bort från metallföremål som gem, mynt, nycklar, spikar, skruvar och andra små metallföremål som kan kortsluta batteriets kontakter. Vid kortslutning av batteriets kontakter finns det risk för brännskador eller brand.

- Håll batteriet och laddaren borta från våta och fuktiga förhållanden.
- Använd produkten endast med de batterier som specificeras i denna manual. Om du använder andra batteripaket ökar du risken för skador och brand.
- Vätska kan läcka ut från batteripaketet vid felaktig användning; undvik kontakt med vätskan. Spola med vatten om du kommer i kontakt med den. Om vätska kommer i kontakt med ögonen ska medicinsk hjälp omedelbart uppsökas. Den kan orsaka irritation och brännskador.

#### **YTTERLIGARE SÄKERHETSFÖRESKRIFTER**

- I vissa regioner finns regleringar som begränsar användning av produkten. Ta kontakt med lokala myndigheter för information.
- Före varje användning, kontrollera produkten avseende skador. En skadad högtrycksslang måste omedelbart bytas ut. Säkerställ att alla anslutningar, som mellan högtrycksslangen och munstycket, är säkra. Rulla ut slangen ordentligt, så att den inte vrids eller knickas.
- Låt inte barn eller icke utbildade personer använda produkten.
- Stäng dörrar och fönster innan du påbörjar någon rengöringsprocess. Avlägsna skräp, leksaker, utemöbler och andra föremål som kan utgöra en risk från det område som ska rengöras.
- Lyft aldrig upp och bär produkten när motorn är i gång.
- Använd inte produkten vid temperaturer under 0 °C.
- Använd inte syror, alkaliska medel, lösningsmedel, antändliga ämnen, blekmedel eller lösningar avsedda för industrin i produkten. Dessa produkter kan skada operatören fysiskt och skada produkten oåterkalleligt.
- Använd alltid produkten på en plan yta.

#### **⚠ VARNING**

En högtrycksstråle kan vara farlig om den missbrukas. Strålen får inte riktas mot människor, djur, elektriska enheter eller mot själva produkten.

EN  
FR  
DE  
ES  
IT  
NL  
PT  
DA  
SV  
FI  
NO  
RU  
PL  
CS  
HU  
RO  
LV  
LT  
ET  
HR  
SL  
SK  
BG  
UK  
TR



- Håll handtaget stadigt med båda händerna. Var beredd på att handtaget rör sig när reaktionskrafterna verkar på reglaget. Att inte vara beredd kan orsaka att du förlorar kontrollen och skadar dig själv eller andra.
- Säkerställ att luften i slangen och pumpen släpps ut innan du slår på produkten. För att släppa ut luften ur slangen och pumpen, anslut vattenförsörjningen till pumpen med en trädgårdsslang, anslut reglagehandtaget till pumpen med högtrycksslangen, frigör spärren för reglagehandtaget och tryck på spärren tills flödet är stadigt.
- Var försiktig så att du inte halkar eller faller.
- Bibehåll ett bra fotfäste och bra balans. Sträck dig inte. Att sträcka sig kan resultera i balansförlust.
- Använd endast tillbehör som är godkända av tillverkaren. Användning av felaktiga tillbehör kan orsaka material- och personskador.
- Lämna aldrig produkten påslagen utan uppsikt. Slå av produkten. Lämna inte produkten förrän den är helt avstängd.
- Se till att du förstår kontrollerna. Lär dig hur du stoppar produkten och snabbt släpper ut trycket.
- Var uppmärksam och ha alltid kontroll. Se upp med vad du gör och använd sunt förnuft.
- Använd inte gräsklipparen om du är trött eller påverkad av droger, alkohol eller mediciner. Ett ögonblick av bristande uppmärksamhet vid användning av produkten kan innebära risk för allvarlig personskada.
- Använd inte produkten om reglaget för av och på inte fungerar. En produkt som inte kan styras med strömbrytaren är farlig och ska repareras.
- Håll ett minsta avstånd på 30 cm vid rengöring av fordon. Högtrycksstrålen kan skada eller spränga fordonsdäck och/eller däckventiler.
- Skada orsakad av högtrycksstråle
  - Rikta inte högtrycksstrålen mot andra människor, djur eller mot dig själv.
- Skada orsakad av återstuds
  - Håll alltid handtaget eller reglagearmen stadigt med båda händerna.
- Skada orsakad av inandning av aerosoler.
  - Använd lämplig andningsmask.
- Skador orsakade av damm
  - Använd hörselskydd

## RISKMINSKNING

Det finns rapporter om att vibrationer från handhållna verktyg kan bidra till ett tillstånd som kallas Raynauds syndrom för vissa personer. Symptomen brukar vara att det sticker i fingrarna och att de domnar bort; fingrarna kan också bli vita, särskilt vid kyla. Årftliga faktorer, kyla och fukt, diet, rökning och arbetsrutiner tros alla bidra till att orsaka dessa symptom. Det finns förebyggande åtgärder som du kan vidta för att försöka minska vibrationernas påverkan:

- Håll dig varm när du arbetar i kallt väder. Använd handskar för att hålla händer och handleder varma under användning.
- Träna och rör på dig efter varje användningstillfälle för att öka blodcirkulationen.
- Ta ofta pauser från arbetet. Begränsa tiden du utsätter dig varje dag.

Upphör omedelbart om du upplever några av dessa symptom och uppsök din läkare.

## ⚠ VARNING

Risk för person- eller slitageskador vid användning av verktyget under lång tid. Om verktyget används under längre perioder krävs regelbundna pauser.

## ANVÄNDNING

### STARTA OCH STOPPA PRODUKTEN

#### För att starta produkten:

1. Anslut munstycket till spolarmen och anslut spolarmen till reglagehandtaget.
2. Anslut reglagehandtaget till högtryckstvättens vattenutlopp med högtrycksslangen.

## KVARSTÄENDE RISKER

Även om produkten används enligt instruktionerna går det inte att eliminera alla eventuella riskfaktorer. Följande risker kan uppkomma under bruk och användaren ska vara extra uppmärksam för att undvika följande:





3. Anslut högtryckstvättens vatteninlopp till vattenförsörjningen med en trädgårdsslang.
4. Öppna reglaget för att släppa ut luften i slangarna och högtryckstvätten.
5. Installera batteriet till högtryckstvätten.
6. Tryck på strömbrytaren för att slå på produkten.

**NOTERA:** Fläkten fortsätter att köra för att kyla ner produkten i 1 minut efter att enheten har stängts av.

**För att stoppa produkten:**

- Slå av strömbrytaren.  
**NOTERA:** Den här produkten har en borstlös motor och mjukstart. Vattnet kommer ut lite senare efter gripande av reglaget.

**ANVÄNDNING AV PORTABEL VATTENFÖRSÖRJNING**

- Produkten kan använda portabelt vatten. Använd Ryobi-sugslangssats och vattenpåsar vid anslutningen.
- Vid anslutning av produkten till vattenförsörjningen, följ regelverket från den lokala vattenleverantören.

**⚠ PÅMINNELSE**

Om du ansluter produkten till en portabel vattenförsörjning, måste du installera en backventil till vattenförsörjningssystemet. Installationen bör utföras av auktoriserad servicepersonal och accepteras av den lokala vattenleverantören.

- Säkerställ att det finns vatten i slangerna och pumpen innan du slår på produkten.

**⚠ VARNING**

Om det inte kommer ut något vatten från munstycket, stoppa omedelbart produkten med strömbrytaren. Drift utan vatten kan orsaka allvarlig skada på pumpen.

**ANVÄNDNING AV VATTENPÅSE**

Produkten kan använda en vattenpåse som en vattenförsörjningskälla.

För att använda en vattenpåse:

1. Stäng vattenpåsens utloppsventil genom att vrida utloppslocket medurs.
2. Ta bort inloppslocket genom att vrida

moturs och fyll vattenpåsen. Sätt tillbaka inloppslocket.

3. Placera vattenpåsen minst 0,5 m ovanför högtryckstvätten.
4. Anslut vattenpåsens utlopp till högtryckstvättens vatteninlopp med en trädgårdsslang.
5. Öppna vattenpåsens utloppsventil genom att vrida utloppslocket moturs.
6. Starta produkten enligt stegen i avsnittet "För att starta produkten".

**⚠ VARNING**

Produkten måste fyllas före du startar den. Det ska finnas vatten i pumpen och högtrycksslagen före du startar produkten. Det tar normalt tid att tömma luften i slangerna och pumpen. Kör inte produkten förrän ett stadigt flöde kommer ut från munstycket.

**⚠ VARNING**

Ta bort inloppsventilen när produkten körs, annars kommer vattnet ut mycket långsammare. Att köra produkten med otillräcklig vattenförsörjning kan skada den.

**⚠ VARNING**

Stänk inte vatten på högtryckstvätten. Det kan skada de elektriska delarna och batteripaketet.

**ANVÄND ETT 5-I-1 MUNSTYCKE**

Det finns fem olika inställningar för spremönster på 5-i-1 munstycket. För att välja ett spremönster, vrid spreväljaren till önskad inställning.

Munstycke	Tillämpning
0°	<p>Punktrensning av högt belägna, svåråtkomliga områden</p> <ul style="list-style-type: none"> <li>■ Ta bort fasttorkad lera från tung utrustning för byggnation, jordbruk eller skötsel av gräsytor</li> <li>■ Avlägsna tjära, lim eller hårdnackade fläckar från betong</li> <li>■ Rengöra områden över huvudhöjd</li> <li>■ Ta bort rost från stål och oxidering från aluminium</li> </ul>
25°	<p>Generell rengöring eller för stora ytor</p> <ul style="list-style-type: none"> <li>■ Generell rengöring från smuts, lera och föroreningar</li> <li>■ Rengöra tak, rännstenar och takrännor</li> <li>■ Avlägsna lättare mögelfläckar</li> <li>■ Avlägsna alger och bakterieavlagringar i simbassänger</li> <li>■ Skölja ytor som förberedelse för målning</li> </ul> <p>För vidvinkelsköljning</p> <ul style="list-style-type: none"> <li>■ Lätt rengöring och tvätt</li> <li>■ Tvätt och sköljning av målade ytor och båtar</li> <li>■ Rengöra tak, fönster, uteplatser och uppfarter</li> </ul>
Rengöringsmedel kort avstånd (Soap short range)	<p>För tillämpningar med rengöringsmedel, kort avstånd</p> <ul style="list-style-type: none"> <li>■ Uppfarter, gångvägar, däck och uteplatser, fordon, staket, målningsförberedelse, utemöbler och redskap för gräsmatteskötsel</li> </ul>
Rengöringsmedel långt avstånd (Soap long range)	<p>För tillämpningar med rengöringsmedel, långt avstånd</p> <ul style="list-style-type: none"> <li>■ Tvätta övervåning</li> </ul>

## BOOST-LÄGE

- Funktionen boost-läge är endast tillgänglig när högtryckstvätten används med Ryobi 36 V litium+ Hi-Tech-batterienheter, såsom modellerna BPL3626D, BPL3640D eller BPL3650D.
- Boost-läge ger extra effekt. Denna funktion är begränsad till 8 min av kontinuerlig drift. Tryck in Boost-knappen för att skifta från normal drift till boost-läge.
- Använd inte boost-läget i mer än 8 min. Boost-läget återgår automatiskt till normalt läge efter 8 min.
- Efter 8 min användning av boost-läget, återgår högtryckstvätten först till boost-läget igen efter 8 min av normal användning eller vila. Boost-knappens lysdiod blinkar när boost-läget inte går att aktivera.

## TOTALT STOPPSYSTEM

- Högtryckstvätten är utrustad med en total stoppströmbrytare. När du släpper reglaget, stannar motorn för att spara ström.
- Strömbrytarens lysdiod blinkar när det totala stoppsystemet är aktivt.
- Fläktarna körs kontinuerligt för att produkten ska svalna när det totala stoppsystemet är aktivt.

### ▲ PÅMINNELSE

Ta med produkten till ett auktoriserat servicecenter när motorn inte stannar efter att du släppt reglaget.

## TRANSPORT OCH FÖRVARING

### ▲ PÅMINNELSE

Tänk på produktens vikt för att undvika olycksfall och skador när du väljer förvaringsplats och under transport.

- Stoppa produkten, avlägsna batteriet och låt produkten svalna. Koppla loss produkten från vattenförsörjningen före förvaring eller transport. Placera aldrig produkten i något annat läge än upprätt.
- Töm ut vattnet från alla slangar och från pumpen, och töm behållaren för rengöringsmedel innan du förvarar produkten.

- Ta bort allt främmande material från produkten. Förvara den på en sval, frostskyddad, torr och väl ventilerad plats som är oåtkomlig för barn. Förvara på avstånd från frätande medel, t.ex. trädgårdskemikalier och vägsalt. Förvara den inte utomhus.
- Vid transport ska produkten säkras mot rörelser eller fallande för att förhindra personskador eller att produkten skadas.

**⚠ VARNING**

Förvara endast produkten inomhus. Förvaring på platser med en temperatur under 0 ° skadar produkten.

**TRANSPORTERA LITIUMBATTERIER**

Transportera batterier enligt lokala och nationella riktlinjer och regleringar.

Följ alla särskilda krav på förpackning och etikettering vid transport av batterier som utförs av tredje part. Se till att inga batterier kan komma i kontakt med andra batterier eller ledande material under transporten genom att skydda exponerade kontaktytor med isolerande, icke ledande överdrag eller tejp. Transportera aldrig batterier som har spruckit eller som läcker. Kontrollera med det transporterande företaget för vidare rådgivning.

**UNDERHÅLL**

**⚠ VARNING**

Använd enbart ersättningsdelar och tillbehör från tillverkaren. Om inte kan det eventuellt orsaka skador, sämre resultat och kan upphäva garantin.

**⚠ VARNING**

Att serva produkten kräver extrem försiktighet och kunskap och bör endast utföras av en kvalificerad servicetekniker. Vid service ska produkten lämnas till auktoriserat servicecenter. Under servicearbete ska enbart tillverkarens originaltillbehör användas.

- Stoppa produkten, avlägsna batteriet och låt produkten svalna. Koppla loss produkten från vattenförsörjningen före:

- rengöring av produkten
- underhåll av produkten
- montering av reservdelar
- Du får enbart göra justeringar eller reparationer som nämns i denna manual. För andra reparationer eller för råd ska du alltid vända till auktoriserat servicecenter.
- Inspektera regelbundet och underhåll högtryckstvätten för säker drift. Ryobi rekommenderar att produkten inspekteras var 6:e månad.
- För att vara säker på att produkten är säker att använda, kontrollera alla muttrar, bultar och skruvar regelbundet för att säkerställa att de är åtdragna ordentligt. Skadade delar skall repareras ordentligt eller bytas ut av en auktoriserad servicefirma.

**LÄR KÄNNA PRODUKTEN**

Se sida 235.

1. Handtag
2. Pistolgrepp
3. Spärr för reglagehandtag
4. Avtryckare
5. Slangrem
6. Vatteninlopp
7. Hjul
8. Bälge
9. Sifonslang
10. Adapter för vatteninlopp
11. Högtryckssläng
12. Batteriladdare
13. Batteri
14. 5-i-1 munstycke
15. Turbomunstycke
16. Rengöringsmedelstank
17. Vattenuutlopp
18. Lock för rengöringsmedelstank
19. Batterihölje
20. Boost-knappen
21. Strömbrytare
22. Spraystav

**SYMBOLER PÅ PRODUKTEN**



Varning



För att minska risken för skador vid återstuds, håll spolarmen stadigt med båda händerna när produkten är påslagen.



För att minska risken för skador måste användaren läsa, och förstå användningsmanualen innan han eller hon använder produkten.



Bär ögon- och hörselskydd.



För att minska risken för skador på grund av träff från en högtrycksstråle, rikta inte strålen mot andra människor eller djur.



Ta bort batteripaketet innan du påbörjar arbete på produkten.



Använd kraftiga, halkskyddade handskar.



Produkten är inte lämplig för anslutning till dricksvattenförsörjningen utan backventil.



Rikta aldrig spolarmen mot andra människor, djur, maskinstommen, strömförsörjningen eller andra elektriska enheter.



Sprängningsrisk



Använd aldrig blekmedel eller lösningsmedelsbaserat rengöringsmedel.



Utspädningsfaktor för lösningsmedel



Detta verktyg uppfyller alla standarder i de EU-länder där det kan köpas.



EurAsian överensstämmelsesymbol



Ukrainskt märke för överensstämmelse



Garanterad ljudnivå är 83 dB(A)



Gamla elektroniska produkter ska inte kastas med hushållssoporna. Återvinn där sådana faciliteter finns. Kontrollera med din lokala myndighet eller säljaren för att få återvinningstips.

## SYMBOLER I MANUALEN



Delar och utrustning säljs separat



Notera



Varning

Följande signalord och betydelser är tänkta att förklara de olika risknivåerna som är associerade med denna produkt.

### ⚠ FARA

Indikerar en överhängande farlig situation som kan, om den inte undviks, resultera i dödsfall eller allvarlig skada.

### ⚠ VARNING

Indikerar en potentiellt farlig situation som kan, om den inte undviks, resultera i dödsfall eller allvarlig skada.

### ⚠ PÅMINNELSE

Indikerar en potentiellt farlig situation som kan, om den inte undviks, resultera i mindre eller medelstora skador.

### PÅMINNELSE

Utan säkerhetssymbol

Visar på en situation som kan orsaka skada på egendom.

**FELSÖKNING**

<b>Problem</b>	<b>Möjlig orsak</b>	<b>Lösning</b>
Maskinen startar inte	Dränerat batteri	Ladda batteriet.
	Defekt batteri	Byt ut med kompatibelt batteripaket.
Varierande tryck	Säkringen har utlösts.	Vid service ska produkten lämnas till auktoriserat servicecenter.
	Pump suger luft	Kontrollera att slangar och anslutningar är lufttäta.
	Ventiler är smutsiga, utslitna eller sitter fast	Rengör och byt ut delen eller vänd dig till din lokala leverantör.
Motor surrar	Pumptätningar utslitna	Rengör och byt ut delen eller vänd dig till din lokala leverantör.
	Låg spänning eller låg temperatur	Aktivera reglaget för sprejhandtaget.
Maskinen stannar	Säkringen har utlösts.	Vid service ska produkten lämnas till auktoriserat servicecenter.
	Dränerat batteri	Ladda batteriet.
	Värmesensor aktiverad	Låt högtrycksvätten vara avstängd i 15 minuter så att den svalnar.
	Munstycke delvis blockerat	Rengör munstycket.
Säkring går	Säkring för liten	För ersättning av delar eller reparation, kontakta en auktoriserad serviceverkstad.
Maskinen pulserar	Luft i inloppsslang/-pump	Låt produkten köra med öppet reglage tills normalt arbetstryck återupptas.
	Bristfällig vattenförsörjning	Kontrollera att vattenförsörjningen överensstämmer med nödvändiga specifikationer (se modelletikett). Undvik att använda långa, tunna slangar.
	Munstycke delvis blockerat	Rengör munstycket.
	Vattenfilter blockerat	Rengör filtret.
	Slang knickad	Sträck ut slang.
Maskinen startar och stannar ofta av sig själv	Pump-/Sprejhandtag läcker	Ta kontakt med närmaste auktoriserade servicecenter.
Maskinen startar, men inget vatten kommer ut.	Pumpen, slangarna eller andra frusna tillbehör	Vänta tills pumpen, slangarna eller andra tillbehör tinat.
	Ingen vattenförsörjning	Anslut vattnets inloppsport till en vattenförsörjning.



Vattenfilter blockerat	Rengör filtret.
Munstycke blockerat	Rengör munstycket.



Turvallisuus, tehokkuus ja käyttövarmuus ovat johdottoman korkeapainepesurimme tärkeimpiä ominaisuuksia.

## KÄYTTÖTARKOITUS

Johdoton korkeapainepesuri on tarkoitettu vain ulkokäyttöön. Turvallisuuden varmistamiseksi tuotetta on ohjattava hallintakahvoilla kahdella kädellä.

Tuote on tarkoitettu kotikäyttöön. Se on tarkoitettu puhdistamaan koneita, ajoneuvoja, rakennuksia, lattioita, työkaluja, rakennusten julkisivuja, terasseja sekä betonipäällystettyjä jalkakäytäviä pinttyneestä liasta käyttämällä puhdasta vettä puhdistusaineiden kanssa tai ilman niitä.

Setä tulee käyttää kuivassa, hyvin valaistussa ympäristössä.

Älä käytä muihin tarkoituksiin.

## VAROITUS

Tämä tuote on suunniteltu käyttämään mukana toimitettua tai valmistajan suosittelemaa neutraalia puhdistusainetta. Muiden puhdistusaineiden tai kemikaalien käyttö saattaa vaikuttaa haitallisesti tuotteen turvallisuuteen.

## YLEISET TURVALLISUUSVAROITUKSET

### VAROITUS

**Lue kaikki turvallisuusvaroitukset ja ohjeet.** Varoitusten ja ohjeiden laiminlyönnistä voi seurata sähköisku, tulipalo ja/tai vakava loukkaantuminen.

### HUOMAUTUS

Tuotetta ei saa liittää juomaveden tuloliitäntään ilman, että siihen on asennettu takaisinvirtauksen estin, joka täyttää standardin EN 12729, tyyppin BA vaatimukset. Takaisinvirtauksen estimen läpi virtaava vesi ei ole juomakelpoista. Noudata aina paikallisen vesiyhtiön määräyksiä, kun liität tämän tuotteen vesijohtoverkkoon.

- Tätä tuotetta eivät saa käyttää lapset tai sellaiset henkilöt, joiden fyysiset, aistimukselliset tai henkiset kyvyt ovat

alentuneet tai joilta puuttuu tuotteen käyttöön tarvittava kokemus ja tuntemus. Lapsia on pidettävä asianmukaisesti silmällä, jotta he eivät pääse leikkimään tuotteella.

- Tätä tuotetta käytettäessä on käytettävä täydellistä henkilösuojainten varustusta, kuten turvakengkiä, turvakäsineitä, kuulosuojaimia sekä turvakypärää, jossa on silmiensuojain. Käytä vain kovia iskuja kestävää silmiensuojainta, joka suojaa nesteroiseilta.

## VAROITUS

Älä käytä tuotetta silloin, kun muita ihmisiä on lähellä, paitsi jos he käyttävät suojavaatetusta.

- Vähentääksesi henkilövahinkojen riskiä pidä lapset ja vierailijat pois työskentelypaikoilta. Vierailijat eivät saa koskea työkaluun eivätkä jatkojohtoon kun työkalu on käynnissä.
- Tarkasta, että turvalaitteet, kuten varoventtiilit, virtauskytkimet ja painekytkimet, ovat hyvässä toimintakunnossa. Varmista ennen käyttöä, että kaikki turvalaitteet toimivat kunnolla:
  - Virtakytkin
    - Virtakytkin estää tuotteen tahattoman käytön.
  - Liipaisinkahvalukko
    - Liipaisinkahvalukko lukitsee liipaisimen ja estää korkeapaineisen suihkun tahattoman avautumisen.
  - Ylivirtausventtiili painekytkimellä
    - Ylivirtausventtiili estää sallitun työpaineen ylityksen. Jos liipaisinpistoolin vipu vapautetaan, painekytkin sammuttaa pumpun, jolloin korkeapaineinen suihku lakkaa. Jos vipua vedetään, pumppu käynnistyy taas.
  - Moottorin suojakytkin
    - Moottorin suojakytkin sammuttaa laitteen, jos virrankulutus on liian suuri.
- Älä käytä tuotetta, jos sen tärkeät osat, kuten turvalaitteet, korkeapaineletkut tai liipaisinpistooli, ovat vahingoittuneet.
- Noudata varovaisuutta, kun käytät liipaisinta. Pidä kahvasta tukevasti

kiinni molemmin käsin, jotta voit välttää loukkaantumisen, kun kahva iskee takaisin.

#### **VAROITUS**

Korkeapainepesureiden käytön aikana saattaa muodostua aerosoleja. Aerosolien hengittäminen voi olla terveydelle haitallista.

#### **VAROITUS**

Käyttökohteesta riippuen korkeapainepesussa voidaan käyttää suojattuja suuttimia, mikä vähentää vesipitoisten aerosolien päästöjä. Tällaista varustetta ei voida kuitenkaan käyttää kaikissa käyttökohteissa. Jos suojattuja suuttimia ei voida käyttää suojauskeinona aerosoleja vastaan, FFP 2 -luokan hengitysnaamari tai muu vastaava saattaa olla tarpeen puhdistusympäristön mukaan.

- Sammuta tuote aina, kun jätät sen yksin.
- Korkeapainesuihku on väärin käytettynä vaarallinen. Älä kohdistaa suihkua ihmisiä tai jännitteen alaisia sähkölaitteita kohti tai itse tuotteeseen.
- Jotta voit välttää räjähdyksen, älä ruiskuta syttyviä nesteitä.
- Älä suuntaa pesuria itseäsi tai muita ihmisiä kohti, kun puhdistat vaatteita tai jalkineita.
- Älä käytä tuotetta sähkölaitteiden, vaatteiden tai jalkineiden puhdistamiseen.
- Korkeapaineletkut, kiinnittimet ja liittimet ovat tärkeitä tuotteen turvallisuudelle. Käytä vain valmistajan suosittelemia letkuja, kiinnittimiä ja liittimiä.

#### **AKUN TURVALLISUUSVAROITUKSET**

- Lataa akku vain valmistajan määrittelemällä laturilla. Yhden tyyppiselle akulle sopivan laturin käyttö toisenlaisen akun kanssa voi olla vaarallista.
- Kun akkua ei käytetä, pidä se erillään metalliesineistä, kuten paperiliittimistä, kolikoista, avaimista, nauloista, ruuveista ja muista pienistä metalliesineistä, jotka voivat yhdistää akun navat. Akun napojen oikosulkeminen voi aiheuttaa palovammoja ja tulipalon.
- Pidä akku ja laturi pois märistä ja kosteista olosuhteista.

- Käytä tuotetta vain tässä oppaassa mainittujen akkujen kanssa. Muiden akkujen käyttö voi johtaa loukkaantumiseen ja tulipaloon.
- Jos akkua käsitellään väärin, siitä voi vuotaa nestettä; älä kosketa sitä. Jos kosketat sitä vahingossa, huuhtelee se vedellä. Jos nestettä pääsee silmiin, hakeudu välittömästi lääkärin hoitoon. Akusta vuotanut neste voi ärsyttää ihoa ja aiheuttaa palovammoja.

#### **MUITA TURVALLISUUSVAROITUKSIA**

- Joillain alueilla vallitsee säädöksiä, jotka rajoittavat tämän tuotteen käyttöä. Pyydä paikallisilta viranomaisilta neuvoa.
- Tarkasta aina ennen käyttöä, onko tuotteessa vaurioita. Vaurioitunut korkeapaineletku täytyy vaihtaa välittömästi. Varmista, että kaikki liittännät, kuten korkeapaineletkun ja suuttimen kytkentä, on tehty asianmukaisesti. Vedä letku ulos kelasta kunnolla niin, että se ei väännä tai taitu.
- Älä anna lasten tai kouluttamattomien henkilöiden käyttää tätä tuotetta.
- Sulje ovet ja ikkunat ennen puhdistustyön aloittamista. Poista roskat, lelut, ulkokuonekalut tai muut mahdollisesti vaaroja synnyttävät esineet puhdistettavalta alueelta.
- Älä koskaan nosta tai kannata tuotetta moottorin käydessä.
- Älä käytä tuotetta alle 0 °C:n lämpötiloissa.
- Älä käytä happoja, emäksisiä aineita, liuottimia, syttyviä materiaaleja, valkaisuaineita tai teollisuuskäytön vahvoja liuoksia tuotteessa. Nämä tuotteet voivat aiheuttaa fyysisiä vammoja käyttäjälle tai pysyviä vaurioita tuotteeseen.
- Käytä tuotetta aina tasaisella pinnalla.

#### **VAROITUS**

Korkeapainesuihku voi olla vaarallinen, jos sitä käytetään väärin. Suihku ei saa kohdistaa ihmisiin, eläimiin, sähkölaitteisiin tai itse tuotteeseen.

- Pidä kahvasta kiinni tukevalla otteella molemmin käsin. Valmistu siihen, että kahva liikkuu reaktiivoimien vuoksi, kun liipaisinta



vedetään. Tämän ohjeen laiminlyönti voi johtaa hallinnan menetykseen ja itsesi tai muiden loukkaantumiseen.

- Varmista, että letkussa ja pumpussa oleva ilma vapautetaan, ennen kuin käynnistät tuotteen. Kun haluat poistaa ilman letkusta ja pumpusta, liitä vedensyöttö pumppuun puutarhaletkun avulla, liitä liipaisinkahva pumppuun korkeapaineletkun avulla, vapauta liipaisinkahvan lukko, ja paina liipaisinta, kunnes virtaus on tasainen.
- Noudata varovaisuutta liukastumisien tai kaatumisen välttämiseksi.
- Pidä vakaa tasapaino. Älä kurkota liian pitkälle. Liian pitkälle kurkotta minen saattaa johtaa tasapainon menettämiseen.
- Käytä ainoastaan valmistajan hyväksymiä lisäosia. Sopimattomien lisävarusteiden käyttö voi aiheuttaa vakavaa loukkaantumisvaaraa.
- Älä koskaan jätä käynnissä olevaa tuotetta valvomatta. Katkaise tuotteesta virta. Älä jätä tuotetta valvomatta, ennen kuin se on pysähtynyt täysin.
- Tutustu hyvin kaikkiin säätimiin. Tunne, kuinka tuote sammutetaan ja kuinka paine vapautetaan nopeasti.
- Pysy aina valpaana ja hallitse työkalusi. Keskity työhösi ja käytä tervettä järkeä.
- Älä leikkaa ruohoa, jos olet väsynyt tai alkoholin, huumausaineiden tai lääkkeiden vaikutuksen alainen. Tarkkaamattomuus tuotetta käytettäessä saattaa johtaa vakavaan loukkaantumiseen.
- Älä käytä tuotetta, jos se ei käynnisty ja sammu katkaisimesta. Jos tuotetta ei voida hallita katkaisimella, se on vaarallinen ja vaatii korjaamista.
- Säilytä vähintään 30 cm:n etäisyys, kun puhdistat ajoneuvoja. Korkeapainesuihku voi vahingoittaa ajoneuvon renkaita tai niiden venttiilejä.

## KÄYTTÖÖN LIITTYVÄT RISKIT

Vaikka tuotetta käytettäisiin ohjeiden mukaisesti, ei ole mahdollista täysin eliminoida tiettyjä käyttöön liittyviä riskitekijöitä. Käytössä voi aiheutua seuraavia vaaroja, ja käyttäjän tulee kiinnittää erityistä huomiota niiden välttämiseen:

- Korkeapainesuihukun aiheuttama vahinko

– Älä osoita korkeapainesuihukua ihmisiä, eläimiä tai itseäsi kohti.

- Takaiskun aiheuttama henkilövahinko
  - Pidä aina kahvasta tai liipaisinsauvasta kiinni lujasti molemmin käsin.
- Aerosolien hengittämisestä aiheutuva henkilövahinko
  - Käytä asianmukaista hengityksenaamaria.
- Melun aiheuttama vamma
  - Käytä kuulosuojaimia

## RISKIEN VÄHENTÄMINEN

Raporttien mukaan käsikäyttöisten laitteiden tärinä voi joidenkin kohdalla myötävaikuttaa Raynaud's Syndromen (Raynaudin oireen) ilmenemiseen. Oireita ovat pistely, turtuus ja sormien kalpeneminen, yleensä kylmässä ilmassa. Perinnölliset tekijät, kylmyys ja kosteus, ruokavalio, tupakointi sekä työtavat voivat kaikki myötävaikuttaa näiden oireiden ilmenemiseen. Käyttäjä voi ehkäistä tärinän aiheuttamia vaikutuksia seuraavasti:

- Pidä itsesi lämpimänä kylmällä säällä. Käytä tuotteen käytön aikana käsineitä, jotta kätesi ja ranteesi pysyvät lämpöisinä.
- Harjoita kunkin käyttöjakson jälkeen liikuntaa, jotta verenkierto lisääntyisi.
- Pidä työn aikana säännöllisesti taukoja. Rajoita päivittäisen tärinän määrää.

Jos mitään yllä mainittuja oireita ilmenee, lopeta heti laitteen käyttö ja kerro oireista lääkärille.

## ⚠ VAROITUS

Laitteen pitkittynyt käyttö voi aiheuttaa tai vaikeuttaa vammoja. Kun käytät mitä tahansa laitetta pitkiä aikoja, muista pitää säännöllisiä taukoja.

## KÄYTTÖ

### TUOTTEEN KÄYNNISTÄMINEN JA SAMMUTTAMINEN

#### Tuotteen käynnistäminen:

1. Kytke suutin suihkutusvarteen ja kytke suihkutusvarsi liipaisinkahvaan.
2. Kytke liipaisinkahva painepesurin veden ulostuloon korkeapaineletkulla.
3. Kytke painepesurin veden sisääntulo hanaan puutarhaletkulla.

4. Avaa liipaisin vapauttaaksesi ilman letkusta ja painepesurista.
5. Asenna akku painepesuriin.
6. Käynnistä tuote painamalla virtakytkintä.

**HUOMAUTUS:** Tässä laitteessa on harjaton moottori ja pehmeä käynnistys. Vesi poistuu hieman myöhemmin sen jälkeen kun liipaisimeen on tartuttu.

#### Tuotteen sammuttaminen:

- Kytke virtakytkin pois päältä.

**HUOMAUTUS:** Puhallin jatkaa toimintaansa tuotteen jäähdyttämiseksi vielä minuutin laitteen sammuttamisen jälkeen.

#### JUOMAVEDEN KÄYTTÖ

- Tuotteessa voidaan käyttää juomavettä. Käytä kytkentöihin Ryobin imuletkusarjaa ja vesipusseja.
- Kun kytket tuotteen hanaan, noudata paikallisen vesilaitoksen säädöksiä.

#### ▲ HUOMAUTUS

Jos kytket tuotteen juomavesihanaan, sinun on asennettava siihen takaisinvirtauksen estolaite. Laitteen saa asentaa ammattiasentaja, ja paikallisen vesilaitoksen on hyväksyttävä se.

- Varmista, että letkussa ja pumpussa on vettä, ennen kuin käynnistät tuotteen.

#### ▲ VAROITUS

Jos suuttimesta ei tule vettä, sammuta tuote heti virtakytkimestä. Laitteen käyttö ilman vettä voi vahingoittaa pumppua vakavasti.

#### VESIPUSSIN KÄYTTÖ

Tuote voi käyttää vesipussia veden lähteenä. Vesipussin käyttö:

1. Sulje vesipussin poistoventtiili kääntämällä poistoaukon korkkia myötäpäivään.
2. Irrota tuloaukon korkki kääntämällä vastapäivään ja täytä vesipussi. Laita tuloaukon korkki paikoilleen.
3. Aseta vesipussi vähintään 0,5 m painepesuria ylemmäs.
4. Kytke vesipussin ulostulo painepesurin veden sisääntuloon puutarhaletkulla.
5. Avaa vesipussin poistoventtiili

kääntämällä poistoaukon korkkia vastapäivään.

6. Käynnistä tuote Tuotteen käynnistäminen -kappaleen mukaisesti.

#### ▲ VAROITUS

Tuote onesitättävä ennen käynnistämistä. Pumpussa ja korkeapaineletkussa on oltava vettä ennen tuotteen käynnistämistä.

Illan vapauttaminen letkusta ja pumpusta kestää tavallisesti jonkin aikaa. Älä käytä tuotetta, ennen kuin suuttimesta suihkuu vettä tasaisesti.

#### ▲ VAROITUS

Irrota tuloaukon korkki laitteen ollessa käynnissä, muuten vesi poistuu paljon hitaammin. Tuotteen käyttäminen riittämättömällä vedellä saattaa vahingoittaa sitä.

#### ▲ VAROITUS

Älä roiskuta vettä painepesurin päälle. Muutoin sähköosat ja akku saattavat vahingoittua.

#### 5-IN-1-SUUTTIMEN KÄYTTÖ

5-in-1-suuttimessa on viisi suihkutuskuvioasetusta. Valitse suihkumalli kiertämällä suihkuvalitsin haluttuun asentoon.

#### Suutin

#### Käyttökohteet

- Korkealla olevat alueet, joihin on vaikea ulottua
- Paakuuntuneen mudan poistaminen raskaista rakennus-, maatalous- tai ruohonleikkukoneista
  - Pien, liiman tai pinttyneiden tahrojen poistaminen betonipinnoilta
  - Yläpuolella olevien alueiden puhdistus
  - Ruosteen poistaminen teräspinnoilta ja oksidikerrosten poistaminen alumiinipinnoilta

0°



Yleiskäyttö tai suuret pinnat

- Yleinen lian, mudan ja pinttyneen lian puhdistus
- Kattojen ja räystäskourujen puhdistus

25°

- Pienten hometahrojen puhdistus
- Levä- ja bakteerikerrostumien puhdistus uima-altaista
- Pintojen huuhtelu ennen maalausta

Laajakulmahuuhtelu

- Kevyt puhdistus ja pesu

40°

- Maalattujen pintojen ja veneiden pesu ja huuhtelu
- Kattojen, ikkunoiden, sisäpihujen ja pihaanajoteiden puhdistus

Lyhyen etäisyyden pesukohteet

- Pihaanajotiet, jalkakäytävät, terassit ja sisäpihat, ajoneuvot, aidat, maalauksen valmistelu, sisäpihan huonekalut ja ruohonleikkulaitteet

Lyhyen etäisyyden saippuapesu

Pitkän etäisyyden saippuapesu

Pitkän etäisyyden pesukohteet

- Toisen kerroksen pesu

## TEHOTILA

- Tehotila on käytettävissä vain, kun painepesuria käytetään Ryobi 36V Lithium+ Hi-Tech -akun, kuten BPL3626D:n, BPL3640D:n tai BPL3650D:n, kanssa.
- Tehotila lisää laitteen tehoa. Tämä toiminto rajoittuu 8 minuutin jatkuvaan käyttöön. Normaalityltilasta siirrytään tehotilaan painamalla tehopainiketta.
- Älä käytä tehotilaa 8 minuuttia kauempaa. Laitte siirtyy tehotilasta normaalityltilaan automaattisesti 8 minuutin jälkeen.
- Kun tehotilaa on käytetty 8 minuuttia, painepesuri ei palaa tehotilaan, ennen kuin sitä on käytetty normaalityltilassa 8 minuuttia tai se on ollut levossa tämän verran. Tehopainikkeen merkkivalo vilkkuu, kun tehotilaa ei voi käynnistää.

## TÄYSSAMMUTUSJÄRJESTELMÄ

- Painepesurissa on täyssammutuskytkin. Kun liipaisin vapautetaan, moottori

pysähtyy virran säästämiseksi.

- Virtakytkimen merkkivalo vilkkuu, kun täyssammutusjärjestelmä on päällä.
- Puhallin toimii jatkuvasti jäädyttääkseen tuotetta täyssammutusjärjestelmän ollessa päällä.

**⚠ HUOMAUTUS**

Jos moottori ei pysähdy, kun vapautat liipaisimen, vie tuote valtuutettuun huoltoon.

## KULJETUS JA VARASTOITAESSA

**⚠ HUOMAUTUS**

Ota huomioon tuotteen paino, kun valitset säilytyspaikkaa, ja kuljetuksen aikana, jotta voit estää onnettomuuksia ja henkilövahinkoja.

- Sammuta tuote, poista akku ja anna tuotteen jäähtyä. Irrota tuote vesijohtoverkosta ennen kuljetusta tai siirtämistä säilytyspaikkaan. Älä aseta tuotetta koskaan mihinkään muuhun asentoon kuin pystyasentoon.
- Poista vesi kaikista letkuista ja pumpusta ja tyhjennä pesuainesäiliö ennen tuotteen säilytyspaikkaan siirtämistä.
- Puhdista laitteesta kaikki vieraat materiaalit. Säilytä tuotetta kuivassa, viileässä ja hyvin tuuletetussa paikassa, jossa lämpötila on yli 0 °C:ta ja johon lapsilla ei ole pääsyä. Pidä poissa syövyttäviltä aineilta kuten puutarhakemikaaleilta ja jäänsulatusuolalta. Älä säilytä ulkona.
- Kiinnitä tuote kuljetettaessa siten, että se ei pääse liikkumaan tai kaatumaan, jotta välttyä loukkaantumisilta ja vaurioilta.

**⚠ VAROITUS**

Säilytä tuotetta ainoastaan sisätiloissa. Jos laitetta säilytetään alle 0 °C lämpötilassa, se vaurioituu.

## LITIUMAKKIJEN KULJETTAMINEN

Kuljeta akkuja paikallisten ja kansallisten ehtojen ja säädösten mukaisesti.

Noudata kaikkia pakkaamista ja nimeämistä koskevia erikoissääntöjä, kun kolmas



osapuoli kuljettaa akkuja. Varmista, että mikään akku ei kosketa muita akkuja tai johtavaa materiaalia kuljetuksen aikana suojaamalla paljaat navat eristävillä, johtamattomilla korkeilla tai teipillä. Älä kuljeta akkuja, jotka ovat halkeilleet tai vuotavat. Kysy välitysyriykseltä lisäneuvoja.

## HUOLTO

### ⚠ VAROITUS

Käytä ainoastaan alkuperäisiä valmistajan tuottamia varaosia, lisälaitteita ja lisävarusteita. Tämän noudattamatta jättäminen voi johtaa loukkaantumiseen ja huonoon tulokseen ja voi mitätöidä takuun.

### ⚠ VAROITUS

Huolto kaippaa suurta huolellisuutta ja hyvää työkalun tuntemusta: Se on annettava pätevän teknikon tehtäväksi. Kun tuote vaatii huoltoa, vie tuote valtuutettuun huoltoon. Käytä huollossa ainoastaan alkuperäisiä valmistajan tuottamia varaosia.

- Sammuta tuote, poista akku ja anna tuotteen jäähtyä. Irrota tuote vesijohtoverkosta ennen
  - tuotteen puhdistaminen
  - tuotteen huoltamista
  - varaosien vaihtamista.
- Sinulla on lupa suorittaa ainoastaan tässä käsikirjassa kuvattuja säätöjä ja korjauksia. Pyydä apua valtuutetusta huollosta muiden korjaus- tai neuvontarpeiden tapauksessa.
- Varmista korkeapainepesurin turvallinen toiminta tarkastamalla ja huoltamalla se säännöllisesti. Ryobi suosittelee tuotteen tarkastamista joka 6 kuukauden välein.
- Varmista aina, että ruuvit ja mutterit ovat tiukasti kiinni, jotta tuote olisi aina turvallinen ja käyttövalmis. Valtuutetun huoltopisteen on korjattava tai vaihdettava vioittuneet osat asianmukaisesti.

## TUNNE TUOTTEESI

Katso sivu 235.

1. Kädensija
2. Liipaisinkahva
3. Liipaisinkahvalukko
4. Liipaisin

5. Letkun hihna
6. Veden sisääntulo
7. Pyörä
8. Kalvo
9. Sifoniletku
10. Veden sisääntulon sovitin
11. Korkeapaineletku
12. Laturi
13. Akku
14. 5-in-1-suutin
15. Turbosuutin
16. Pesuainesäiliö
17. Veden ulostulo
18. Pesuainesäiliön korkki
19. Akun kansi
20. Tehopainike
21. Virtakytkin
22. Suihkuputki

## TUOTTEESSA OLEVAT SYMBOLIT



Varoitus

Jotta voit vähentää takaiskun aiheuttaman henkilövahingon riskiä, pidä suihkutussauvasta kiinni lujasti molemmin käsin, kun tuote on käynnissä.



Onnettomuusvaarojen vähentämiseksi tämän käsikirjan sisältö on ehdottomasti luettava ja ymmärrettävä ennen työkalun käyttöä.



Käytä suojalaseja ja kuulosuojaimia.

Jotta voit vähentää korkeapainesuihkun aiheuttaman vahingon riskiä, älä osoita suihkua suoraan ihmisiä tai eläimiä kohti.



Irrota akkuyksikkö laitteesta ennen kuin teet siihen mitään toimenpiteitä.



Käytä luisumattomia raskaan käytön suojakäsineitä.



Tämä tuote ei sovellu yhdistettäväksi juomavesiverkkoon ilman takaisinvirtauksen estolaitetta.



Älä koskaan osoita suihkutussauvaa ihmisiä, eläimiä, koneen runkoa, virtalähdettä tai mitään sähkölaitetta kohti.



Korkeapainesuihkuvaara



Älä käytä valkaisuainetta tai liuotinpohjaista pesuainetta.



Pesuaineen laimennussuhde



Tämä työkalu on sen EU-maan kaikkien sääntömääräisten standardien mukainen, josta se on ostettu.



EurAsian-vaatimustenmukaisuusmerkki



Ukrainalainen säädöstenmukaisuusmerkintä



Taattu äänenteho on 83 dB(A).



Käytöstä poistettavia sähkölaitteita ei pidä hävittää talousjätteiden mukana. Ne on mahdollisuuksien mukaan pantava kiertoon. Kierrätysohjeita antavat kunnan viranomaiset ja vähittäiskauppiaat.

## TÄMÄN KÄSIKIRJAN SYMBOLIT



Osat ja lisävarusteet on hankittava erikseen



Huom



Varoitus

Seuraavat signaalisanat ja merkitykset on tarkoitettu selittämään tähän tuotteeseen liittyviä riskin tasoja.

### ⚠ VAARA

Ilmaisee välitöntä vaaratilannetta, joka ellei sitä vältetä, johtaa kuolemaan tai vakavaan loukkaantumiseen.

### ⚠ VAROITUS

Ilmaisee potentiaalisen vaaratilanteen, joka ellei sitä vältetä, johtaa kuolemaan tai vakavaan loukkaantumiseen.

### ⚠ HUOMAUTUS

Ilmaisee potentiaalisen vaaratilanteen, joka ellei sitä vältetä, saattaa johtaa pienempään tai keskivaikeaan loukkaantumiseen.

### HUOMAUTUS

Ilman turvallisuusvaroitusymbolia Ilmoittaa tilanteesta, jossa omaisuutta saattaa vaurioitua.

## VIANHAKU

Ongelma	Mahdollinen syy	Ratkaisu
Laite ei käynnisty	Tyhjä akku	Lataa akku.
	Viallinen akku	Vaihda yhteensopivaan akkuun.
	Sulake on palanut.	Kun tuote vaatii huoltoa, vie tuote valtuutettuun huoltoon.
Paine vaihtelee	Pumppu imee ilmaa	Tarkista, että letkut ja kytkennät ovat ilmatiiviitä.
	Venttiilit ovat likaisia, kuluneita tai juuttuneita	Puhdista osa ja asenna se takaisin tai ota yhteyttä paikalliseen myyntiin.
	Pumpun tiivisteet ovat kuluneet	Puhdista osa ja asenna se takaisin tai ota yhteyttä paikalliseen myyntiin.
Moottori surisee	Matala jännite tai matala lämpötila	Aktivoi suihkutuskahvan liipaisin.
Laite pysähtyy	Sulake on palanut.	Kun tuote vaatii huoltoa, vie tuote valtuutettuun huoltoon.
	Tyhjä akku	Lataa akku.
	Lämpöanturi aktivoitunut	Anna painepesurin jäähtyä 15 minuuttia.
	Suutin on osittain tukossa	Puhdista suutin.
Sulake palaa	Sulake on liian pieni	Ota yhteyttä valtuutettuun huoltokeskukseen osien vaihtoa ja korjausta koskevilla asioilla.
Laite toimii epätasaisesti	Ilmaa tuloletkussa/ pumpussa	Anna tuotteen käydä liipaisin auki, kunnes saavutetaan tavallinen työpaine.
	Vedensyöttö ei ole riittävä	Tarkista, että veden tulo vastaa vaatimuksia (katso mallikilpi). Vältä pitkien ja ohuiden letkujen käyttöä.
	Suutin on osittain tukossa	Puhdista suutin.
	Vesisuodatin on tukossa	Puhdista suodatin.
	Letku on taittunut	Suorista letku.
Laite käynnistyy ja sammuu usein itseksensä	Pumppu/suihkutuskahva vuotaa	Ota yhteyttä lähimpään valtuutettuun huoltoon.
Laite käynnistyy, mutta siitä ei tule vettä	Pumppu, letku tai muu varuste on jäähtynyt	Odota, että pumppu, letku tai muu varuste sulaa.
	Ei veden tuloa	Kytke vedentulo vedensaantiin.
	Vesisuodatin on tukossa	Puhdista suodatin.
	Suutin on tukossa	Puhdista suutin.

Sikkerhet, ytelse og pålitelighet har fått topp prioritet under utformingen av denne trådløse høytrykksspyleren.

### TILTENKT BRUK

Maskinen er bare beregnet til utendørsbruk. Av sikkerhetshensyn må produktet betjenes på forsvarlig vis med to hender.

Dette produktet er konstruert for hjemmebruk. Den brukes til rengjøring av maskiner, kjøretøy, bygninger, gulv, verktøy, fasader, terrasser, gulv og gangveier av betong ved at den fjerner fastsittende skitt med rent vann med eller uten vaskemiddel.

Det må brukes under tørre og godt opplyste forhold.

Ikke bruk til noe annet formål.

### ⚠ ADVARSEL

Det er meningen at maskinen brukes med et nøytralt vaskemiddel fra produsenten eller et vaskemiddel som produsenten har anbefalt. Bruk av andre rengjøringsmidler eller kjemikalier kan gå ut over maskinens sikkerhet.

### GENERELLE SIKKERHETSADVARSLER

### ⚠ ADVARSEL

**Les alle sikkerhetsadvarslene og alle instruksjonene.** Å unnlate å følge advarslene og instruksjonene kan føre til elektrisk støt, brann og alvorlig personskade.

### ⚠ FORSIKTIGHETSREGEL

Hvis maskinen kobles til en drikkevannskilde, må den først utstyres med en tilbakeslagsventil tilsvarende EN 12729 type BA. Vann som strømmer gjennom en tilbakeslagsventil, egner seg ikke som drikkevann. Følg alltid forskriftene fra det lokale vannverket når du kobler maskinen til en vanntilførselsledning.

- Maskinen skal ikke brukes av barn eller personer med redusert fysisk, sensorisk eller mental kapasitet, eller personer som mangler erfaring og kunnskaper. Barn må ha riktig tilsyn for å sikre at de ikke leker med produktet.

- Bruk fullstendig personlig verneutstyr når du bruker maskinen, som støvler, vernehansker, vernehjelmer med visir og hørselvern. Bruk bare et kraftig visir med sprutvern.

### ⚠ ADVARSEL

Maskinen må ikke brukes når folk uten verneutstyr er innenfor rekkevidde.

- Hold barn og besøkende unna for å redusere risikoen for skader. Alle besøkende må bruke beskyttelsesbriller og holdes på trygg avstand fra arbeidsområdet.
- Inspiser sikkerhetsinnretninger som sikkerhetsventiler, strømningsvakter og trykkvakter for å kontrollere at de er i god stand. Pass på at alle sikkerhetsinnretninger fungerer som de skal før hver gangs bruk:
  - Strømbryter
    - Strømbryteren hindrer utilsiktet bruk av maskinen.
  - Sperre på utløserhåndtak
    - Sperren sperrer for utløserhåndtaket og hindrer at det utilsiktet blir åpnet for høytrykksstrålen.
  - Overløpsventil med trykkbryter
    - Overløpsventilen sikrer at det tillatte driftstrykket ikke blir overskredet. Hvis spaken på utløserhåndtaket slippes, slår trykkbryteren av pumpen slik at høytrykksstrålen stopper. Pumpen slås på igjen når du trekker i spaken.
  - Motorvernbyter
    - Motorvernbyteren slår av maskinen hvis strømforbruket er høyt.
- Ikke bruk maskinen hvis viktige deler er skadet, for eksempel sikkerhetsanordninger, høytrykkslanger eller utløserhåndtaket.
- Vær forsiktig når du åpner utløseren. Hold fast i håndtaket med to hender for at du skader deg når det spretter tilbake.

### ⚠ ADVARSEL

Det kan danne seg aerosoler under bruken av høytrykksspylere. De kan være helseskadelig å puste inn aerosoler.

### **⚠ ADVARSEL**

Avhengig av bruken kan skjermede dyser brukes ved høytrykksrengjøring. Dette vil redusere utslippet av vannholdige aerosoler. Imidlertid gjør ikke alle bruksområder det mulig å bruke en slik anordning. Hvis det ikke lar seg gjøre å bruke en skjermet dyse til vern mot aerosoler, kan det være nødvendig å bruke en luftmaske av klasse FFP 2 eller tilsvarende, avhengig av rengjøringsomgivelsene.

- Stopp maskinen når du forlater den uten tilsyn.
- Høytrykksstrålen er farlig hvis den brukes feil. Ikke rett strålen mot folk, strømførende utstyr eller selve maskinen.
- Ikke spray brennbare væsker, da dette kan føre til eksplosjon.
- Ikke rett strålen mot deg selv eller andre i den hensikt å rengjøre klær eller fottøy.
- Ikke bruk maskinen til rengjøring av elektronisk utstyr, klær eller fottøy.
- Høytrykkslanger, beslag og koblinger er viktige for maskinens sikkerhet. Bruk bare slanger, beslag og koplinger som er anbefalt av produsenten.

### **SIKKERHETSADVARSLER FOR BATTERI**

- Batteriet skal bare lades med laderen som er spesifisert av produsenten. En lader som passer til en type batteripakke kan skape risiko for brann dersom den brukes til en annen type batteripakke.
- Når batteripakken ikke er i bruk, hold den vekke fra metallgjenstander som binders, mynter, nøkler, spiker, skruer og annet som kan forbinde de to terminalene med hverandre. Kortslutning av batteriterminalene kan føre til brenning eller brann.
- Hold batteriet og laderen unna våte og fuktige forhold.
- Bruk bare maskinen med batteritypen som er angitt i denne håndboken. Bruk av andre batteripakker kan føre til risiko for skade og brann.
- Dersom batteriet misbrukes kan det slippe ut væske, unngå hudkontakt med væsken. Hvis du får kontakt med væsken fra batteriet, skyll med rikelige mengder vann.

Dersom væsken får kontakt med øynene må medisinsk assistanse oppsøkes. Væske som kommer ut av batteriet kan føre til irritasjon eller brannskader.

### **SPESIELLE SIKKERHETSADVARSLER**

- Noen regioner har bestemmelser som begrenser bruk av dette produktet. Spør de lokale myndigheter for råd.
- Se etter eventuelle skader før hver gangs bruk. Høytrykksslangen må skiftes umiddelbart hvis den er skadet. Pass på at alle tilkoblinger, som høytrykkslanger og munnstykket, er sikre. Rull slangen ordentlig ut slik at den ikke blir vridd eller får en bend.
- Ikke la barn eller ukyndige bruke dette utstyret.
- Lukk dører og vinduer før rengjøringen. Rydd området som skal rengjøres, for rusk, leker, utemøbler og andre gjenstander som kan skape farlige situasjoner.
- Løft aldri opp eller bær produktet mens motoren går.
- Ikke bruk maskinen når det er minusgrader.
- Ikke bruk syrer, baser, løsemidler, brennbart materiale, blekemidler eller industrielle oppløsninger i maskinen. Slike produkter kan føre til fysiske skader på operatøren og irreversibel skade på maskinen.
- Bruk alltid maskinen på et plant underlag.

### **⚠ ADVARSEL**

Høytrykksstrålen kan være farlig hvis den brukes feil. Strålen må ikke rettes mot personer, dyr, elektrisk utstyr eller selve maskinen.

- Hold fast i håndtaket med begge hender. På grunn av tilbakeslagskreftene må du være forberedt på at håndtaket kan slå tilbake når du trykker inn utløseren. Ellers risikerer du at du mister kontrollen og skader deg selv og andre.
- Pass på å slippe ut luften i slangen og pumpen ut før du slår på maskinen. Når du skal fjerne luft i slangen og pumpen, kobler du vanntilførselen til pumpen med en hageslange. Deretter kobler du utløserhåndtaket til pumpen med





høytrykkslangen. Løsne sperren på utløserhåndtaket, og trykk på avtrekkeren til det kommer en jevn vannstrøm.

- Vær forsiktig så du ikke sklir eller faller.
- Ha god fotfeste og ballanse til enhver tid. Ikke len deg for langt. Hvis du lener deg for langt, kan du miste balansen.
- Bruk kun tilbehør som har blitt godkjent av produsenten. Bruken av upassende tilbehør kan føre til personskade.
- La aldri maskinen gå uten tilsyn. Slå av maskinen. Ikke gå fra maskinen før den har stoppet helt.
- Gjør deg kjent med kontrollene. Sett deg inn i hvordan du stopper maskinen og utløser trykket raskt.
- Vær våken og behold kontrollen. Se hva du gjør og bruk fornuft.
- Ikke bruk et slikt verktøy dersom du er trøtt eller påvirket av narkotika, alkohol eller medisiner. Et øyeblikk med uoppmerksomhet under bruk av produktet kan føre til alvorlige personskader.
- Ikke bruk verktøyet hvis bryteren ikke slår verktøyet av og på. Et produkt som ikke kan kontrolleres med bryteren er farlig og må repareres.
- Hold en avstand på minst 30 cm når du rengjør biler. Høytrykksstrålen kan skade dekk og dekkventiler eller få dem til å revne.

## GJENVÆRENDE RISIKO

Selv om utstyret brukes som beskrevet er det ikke mulig å unngå enhver gjenværende risiko. Følgende faresituasjoner kan oppstå ved bruk, og operatøren må legge spesielt vekt på å unngå følgende:

- Skade forårsaket av høytrykksstrålen
  - Unngå å rette strålen mot mennesker, dyr og deg selv.
- Skade forårsaket av tilbakeslag
  - Hold alltid godt fast i håndtaket eller utløserøret med begge hender.
- Skade forårsaket av innånding av aerosoler
  - Bruk egnet åndedrettsvern.
- Skader skapt av støy.
  - Bruk hørselsvern

## FAREREDUKSJON

Det foreligger rapporter om at vibrasjoner fra håndholdt verktøy for enkelte personer kan bidra til en tilstand som kalles Raynauds Syndrome. Symptomene kan omfatte følelseløshet og gjøre fingrene bleke, vanligvis synlig ved eksponering til lave temperaturer. Arvelige faktorer, eksponering mot lave temperaturer og fuktighet, diett, røyking og arbeidspraksis blir alle ansett for å kunne bidra til å utvikle disse symptomene. Brukeren kan iverksette tiltak for mulig å redusere virkningene av vibrasjonene:

- Hold kroppen din varm i kaldt vær. Bruk hansker og hold hender og håndledd varme ved bruk av produktet.
- Etter hver arbeidsperiode bør det utføres øvelser for å øke blodsirkulasjonen.
- Ta ofte pauser fra arbeidet som utføres. Begrens mengden av eksponering pr. dag.

Hvis du opplever noen av symptomene på denne tilstanden må du øyeblikkelig avbryte arbeidet og oppsøke en lege med disse symptomene.

## ⚠ ADVARSEL

Hvis man bruker verktøyet for lenge av gangen, kan det føre til eller forverre allerede eksisterende personskade. Når du bruker et verktøy over en lenger tidsperiode, husk å ta regelmessige pauser.

## BETJENING

### STARTE OG STOPPE MASKINEN

#### Slik starter du maskinen:

1. Sett munnstykket på sprayøret, og sett sprayøret på utløserhåndtaket.
2. Koble utløserhåndtaket til vannutløpet på høytrykkspysleren med høytrykkslangen.
3. Koble til vanninntaket på høytrykkspysleren til vanntilførselen med en hageslange.
4. Åpne utløseren for å slippe ut luften i slangene og høytrykkspysleren.
5. Sett i batteriet på høytrykkspysleren.
6. Trykk på strømbryteren for å slå på maskinen.

**MERK:** Dette produktet bruker børstefri motor og myk start. Vannet vil komme ut litt senere etter å ha grepet utløseren.



## Slik stopper du maskinen:

- Slå av maskinen.

**MERK:** Viften fortsetter å kjøre i 1 minutt for å kjøle ned maskinen etter at maskinen er slått av.

## BRUK AV DRIKKEVANNSFORSYNING

- Maskinen kan kobles til drikkevannsforsyningen. Bruk Ryobi sugeslangesett og vannposer til tilkoblingen.
- Følg reglene fra det lokale vannverket når du kobler maskinen til vannforsyningen.

### ⚠ FORSIKTIGHETSREGEL

Du må montere tilbakestrømningsvern til vannforsyningssystemet hvis du kobler maskinen til drikkevannsforsyningen. Monteringen skal gjennomføres av profesjonelt servicepersonell og skal godkjennes av det lokale vannverket.

- Pass på at det er vann i slangen og pumpen før du slår på maskinen.

### ⚠ ADVARSEL

Slå av maskinen øyeblikkelig hvis det ikke kommer noe vann ut fra munnstykket. Pumpen kan ta skade hvis maskinen brukes uten vann.

## BRUKE VANNPOSE

Maskinen kan bruke en vannpose som vanntilførselskilde.

Slik bruker du en vannpose:

1. Lukk utgangsentilen ved å rotere utgangshetten med klokka på vannposen.
2. Ta av inntaksløkket ved å rotere mot klokka og fyll vannposen. Sett inntaksløkket på plass igjen.
3. Plasser vannposen minst 0,5 m over høytrykksspyleren.
4. Koble uttaket på vannposen til vanninntaket på høytrykksspyleren med en hageslange.
5. Åpne utgangsentilen ved å rotere utgangshetten mot klokka på vannposen.
6. Start maskinen som forklart i avsnittet «Slik starter du maskinen».

### ⚠ ADVARSEL

Maskinen må klargjøres før du slår den på. Det må være vann i pumpen og høytrykksslangen før du slår på maskinen.

Det tar vanligvis tid å slippe ut luften i slangen og pumpen. Ikke start maskinen før det kommer en jevn vannstrøm ut fra munnstykket.

### ⚠ ADVARSEL

Fjern inntaksløkket når produktet er i gang, ellers vil vannet som kommer ut, ha mye lavere trykk. Maskinen kan ta skade hvis den brukes med utilstrekkelig vanntilførsel.

### ⚠ ADVARSEL

Ikke sprut vann på høytrykksspyleren, da det kan skade batteriet og de elektriske delene.

## BRUKE FEMFUNKSJONSDYSEN

Femfunksjonsdysen kan stilles inn på fem sprayfunksjoner. Du velger sprayfunksjon ved å dreie funksjonsvelgeren til ønsket innstilling.

Dyse	Bruk
	Punktrenngjøring av høytliggende og utilgjengelige steder
	■ Fjerning av sammenpakket gjørme fra tungt utstyr for anlegg, gårdsbruk eller plener
0°	■ Fjerning av tjære, lim eller gjenstridige flekker fra betong
	■ Rengjøring av overliggende områder
	■ Fjerning av rust fra stål og oksidasjon av aluminium



For generelle formål og store flater

- Generell fjerning av skitt, gjørme og smuss
- Rengjøring av tak, takrenner og nedløpsrør

25°

- Fjerning av mindre muggflekker
- Fjerning av alger og bakterier som har bygget seg opp i bassenger
- Rensing av overflater før maleoppgaver

For spyling i bred vinkel

- Lett rengjøring og vasking

40°

- Vasking og skylling av malte flater og båter
- Rengjøring av tak, vinduer, terrasser og innkjørsler

For vask på nært hold

Innsåping på kort avstand

- Innkjørsler, gangveier, gulv og terrasser, biler, gjerder, malingsforberedelse, terassemøbler og plenutstyr

For vask på langt hold

Innsåping på lang avstand

- Vask av andre etasjer

## TURBODRIFT

- Turbodriften er bare tilgjengelig når høytrykksspyleren er utstyrt med slike Ryobi 36 V Lithium+ Hi-Tech-batterier som modell BPL3626D, BPL3640D eller BPL3650D.
- Turbodriften gir ekstra kraft. Turbodriften er begrenset til 8 minutters kontinuerlig bruk. Du bytter fra normal drift til turbo med turboknappen.
- Ikke bruk turbodriften i mer enn 8 minutter. Turbodriften går automatisk tilbake til normal drift etter 8 minutter.
- Når høytrykksspyleren har vært kjørt med turbodrift i 8 minutter, kan ikke turbodriften brukes igjen før maskinen har fått lov å kjøre i 8 minutter med vanlig drift eller hvile. Turboknappen blinker når turbodriften er utilgjengelig.

## DØDMANNSSYSTEM

- Høytrykksspyleren er utstyrt med en dødmannsbytter. Når du slipper utløseren, stopper motoren for å spare strøm.
- Strømbryteren blinker når dødmannssystemet er aktivt.
- Viften går kontinuerlig for å kjøle ned maskinen når dødmannssystemet er aktivt.

### ▲ FORSIKTIGHETSREGEL

Du må ta maskinen til et autorisert servicesenter hvis motoren ikke stopper når du slipper utløseren.

## TRANSPORT OG LAGRING

### ▲ FORSIKTIGHETSREGEL

Ta hensyn til vekten av maskinen når du velger oppbevaringsplass eller skal transportere maskinen, for å unngå ulykker og personskader.

- Stopp maskinen, ta ut batteriet og la maskinen kjøle seg ned. Koble maskinen fra vanntilførselen før du setter den bort eller transporterer den. Pass på at maskinen alltid bare står i oppreist stilling.
- Tøm alle slanger og pumper for vann, og tøm vaskemiddeltanken før du setter bort maskinen.
- Fjern alle fremmedelemerter fra produktet. Oppbevar den på et kjølig, frostfritt og tørt sted med god utlufting og utilgjengelig for barn. Hold den borte fra korrosive materialer, så som ugressmidler og veisalt. Ikke oppbevar utendørs.
- Ved transport må produktet sikres mot å komme i bevegelse eller falle for å unngå skade på personer eller produktet.

### ▲ ADVARSEL

Maskinen skal bare oppbevares innendørs. Den vil ta skade hvis den oppbevares på et sted med minusgrader.

## TRANSPORTERE LITIUM-BATTERIER

Transporter batterier i henhold til lokale og nasjonale lover og forskrifter.

Følg alle spesialkrav med hensyn til



emballering og merking når batterier transporteres av en tredjepart. Påse at ingen batterier kan komme i kontakt med andre batterier eller ledende materialer under transporten ved å beskytte åpne kontakter med isolasjon, ikkeledende lokk eller tape. Ikke transporter batterier som er sprukne eller som lekker. Kontakt speditøren for å få ytterligere råd.

## VEDLIKEHOLD

### ⚠ ADVARSEL

Bruk kun produsentens originale reservedeler, tilleggsutstyr og påsatser. Dersom dette ikke følges, kan det forårsake personskader, dårlig funksjon og kan annullere garantien din.

### ⚠ ADVARSEL

Service krever meget stor forsiktighet og kunnskap og bør utføres kun av kvalifisert teknisk personale. For service skal produktet leveres til et autorisert serviceverksted. For service av maskinen, bruk kun produsentens originale reservedeler.

- Stopp maskinen, ta ut batteriet og la maskinen kjøle seg ned. Koble maskinen fra vanntilførselen før:
  - rengjøring av produktet
  - maskinen vedlikeholdes
  - reservedeler byttes ut
- Du kan bare foreta justeringer og reparasjoner som er beskrevet i denne brukermanualen. For andre typer reparasjoner eller råd anbefales det å kontakte et autorisert servicesenter.
- Inspiser og vedlikehold høytrykksspyleren regelmessig for å sørge for sikker drift. Ryobi anbefaler at maskinen inspiseres hver 6 måned.
- Kontroller all mutter, bolter og skruer med jevne mellomrom at de er skrudd fast for å sikre at produktet er i driftssikker stand. Enhver del som er skadet må repareres eller skiftes ut ved et autorisert serviceverksted.

## KJENN PRODUKTET DITT

Se side 235.

1. Håndtak
2. Avtrekkerhåndtak
3. Sperre på utløserhåndtak
4. Avtrekker
5. Slangestropp
6. Vanninntak
7. Hjul
8. Blære
9. Hevertslange
10. Vanninntakskobling
11. Høytrykkslange
12. Lader
13. Batteri
14. Femfunksjonsdyse
15. Turbodyse
16. Såpebeholder
17. Vannutløp
18. Lokk til såpebeholder
19. Batterideksel
20. Turboknapp
21. Strømbryter
22. Spraystang

## SYMBOLER PÅ PRODUKTET



Advarsel



Hold godt fast i sprayrøret med begge hender for å redusere risikoen for skade på grunn av tilbakeslag når maskinen går.



For å redusere faren for personskade må brukeren ha lest og forstått bruksanvisningen før produktet tas i bruk.



Bruk vernebriller og hørselvern.



For å redusere risikoen for skade må høytrykksstrålen aldri rettes direkte mot mennesker eller dyr.



Fjern batteripakken før du starter arbeid på produktet.



Bruk sklisikre og kraftige beskyttelseshansker.



Hvis maskinen skal kobles til en drikkevannskilde, må den først utstyres med en tilbakeslagsventil.



Rett aldri sprayrøret mot mennesker, dyr, maskinen selv, strømforsyningen eller elektriske apparater.



Fare for brudd



Bruk aldri blekemidler eller løsemiddelbaserte vaskemidler.



Fortynningsforhold for vaskemiddel



Dette verktøyet overholder samtlige standarder i det EU-landet det er kjøpt i.



EurAsian Konformitetstegn



Ukrainsk merke for konformitet



Garantert lydnivå er 83 dB(A)



Avfall fra elektriske produkter skal ikke kastes sammen med husholdningsavfall. Vennligst resirkulervedeksisterende avfallsbehandlingssted. Undersøk hos dine lokale myndigheter eller forhandler for råd om resirkulering.

## SYMBOLER I DENNE MANUALEN



Deler eller tilbehør solgt separat



Nb



Advarsel

Følgende symboler og betydninger forklarer risikonivået som er assosiert med dette produktet.

### ⚠ FARE

Indikerer en øyeblikkelig farlig situasjon, som, hvis ikke unngås, kan resultere i død eller alvorlig personskade.

### ⚠ ADVARSEL

Indikerer en potensiell farlig situasjon, som, hvis ikke unngås, kan resultere i død eller alvorlig personskade.

### ⚠ FORSIKTIGHETSREGEL

Indikerer en potensiell farlig situasjon, som, hvis ikke unngås, kan resultere i mindre eller moderat personskade.

### FORSIKTIGHETSREGEL

Uten sikkerhetsvarselsymbol

Indikerer en situasjon som kan føre til skade på eiendom.

## FEILSØKING

Problem	Mulig årsak	Løsning
Maskinen starter ikke	Utladet batteri	Lad batteriet.
	Defekt batteri	Batteriet må skiftes ut med et kompatibelt batteri.
Varierende trykk	Sikringen er gått.	For service skal produktet leveres til et autorisert serviceverksted.
	Pumpen suger luft	Kontroller at slangene og koblingene er lufttette.
	Ventilene er skitne eller slitte eller har satt seg fast	Rengjør og skift ut delen eller kontakt en lokal forhandler.
Motoren summer	Slitte pumpetetninger	Rengjør og skift ut delen eller kontakt en lokal forhandler.
	Lav spenning eller lav temperatur	Aktiver utløseren på sprayhåndtaket.
Maskinen stopper	Sikringen er gått.	For service skal produktet leveres til et autorisert serviceverksted.
	Utladet batteri	Lad batteriet.
	Den termiske sensoren er aktivert	La høytrykksspyleren få kjøle seg ned i 15 minutter.
	Munnstykket er delvis blokkert	Rengjør munnstykket.
Sikringen går	For liten sikring	For deleutskifting eller reparasjon ta kontakt med et autorisert servicesenter.
Maskinen pulserende	Luft i inntaksslangen eller -pumpen	La maskinen kjøre med åpen utløser inntil driftstrykket igjen er normalt.
	Utilstrekkelig vanntilførsel	Kontroller at vannforsyningen tilsvarer de nødvendige spesifikasjonene (se typeskiltet). Unngå å bruke lange, tynne slanger.
	Munnstykket er delvis blokkert	Rengjør munnstykket.
	Vannfilteret er blokkert	Rengjør filteret.
	Det er knekk på slangen	Rett ut slangen.
Maskinen starter og stopper ofte av seg selv	Pumpen eller sprayhåndtaket lekker	Kontakt nærmeste autoriserte servicesenter.
Maskinen starter, men det kommer ikke ut vann.	Pumpen, slangene eller annet tilbehør er frosset	Vent til pumpen, slangene eller det andre tilbehøret tiner.



Ingen tilførsel av vann	Koble vanninntaket til en vannforsyning.
Vannfilteret er blokkert	Rengjør filteret.
Munnstykket er tett	Rengjør munnstykket.

- EN
- FR
- DE
- ES
- IT
- NL
- PT
- DA
- SV
- FI
- NO**
- RU
- PL
- CS
- HU
- RO
- LV
- LT
- ET
- HR
- SL
- SK
- BG
- UK
- TR



В основе конструкции вашего беспроводного очистителя высокого давления лежат принципы безопасности, продуктивности и надежности.

### НАЗНАЧЕНИЕ

Беспроводной очиститель высокого давления предназначен для использования только вне помещений. В целях безопасности инструментом необходимо управлять двумя руками.

Изделие предназначено для домашнего использования. Он предназначен для очистки машин, транспортных средств, зданий, пола, инструментов, фасадов, террас и бетонных дорожек путем удаления несмываемой грязи с помощью чистой воды с добавлением или без добавления моющего средства.

Пользоваться инструментом следует в сухих хорошо освещенных условиях.

Не используйте устройство для каких-либо иных целей.

### ⚠ ОСТОРОЖНО

Инструмент предназначен для использования с нейтральным моющим средством, поставляемым или рекомендуемым производителем. Использование других моющих средств или химических веществ может оказать отрицательное влияние на безопасность инструмента.

### ОБЩИЕ ПРАВИЛА БЕЗОПАСНОСТИ

### ⚠ ОСТОРОЖНО

**Прочтите все предупреждения и инструкции по технике безопасности.** Несоблюдение приводимых ниже предупреждений и инструкций может привести к поражению электрическим током, возгоранию или тяжким телесным повреждениям.

### ⚠ ПРЕДОСТЕРЕЖЕНИЕ

Инструмент нельзя использовать в системе питьевого водоснабжения без обратного клапана, установленного в соответствии со стандартом EN 12729 тип BA. Вода, проходящая через обратный клапан, считается непригодной для питья. При подключении инструмента к сети водоснабжения всегда соблюдайте правила вашей местной компании коммунального водоснабжения.

- Инструмент не предназначен для использования детьми или людьми с ограниченными физическими, сенсорными или умственными способностями или с недостатком опыта или знаний. Не допускайте того, чтобы дети играли с этим устройством.
- При работе с инструментом используйте средства индивидуальной защиты, такие как ботинки, защитные перчатки, защитные шлемы с маской и защитой органов слуха. Используйте только ударопрочные маски с защитой от разбрызгиваемой среды.

### ⚠ ОСТОРОЖНО

Не используйте инструмент, если в зоне досягаемости находятся люди, за исключением случаев, если они находятся в защитной одежде.

- Чтобы снизить риск получения травм, не допускайте детей и посетителей к инструменту. Всем лицам, осматривающим устройство, необходимо надевать защитные очки и находиться на безопасном расстоянии от рабочего участка.
- Проверяйте состояние защитных устройств, таких как предохранительные клапаны, сигнализаторы потока жидкости и выключатели давления. Перед каждым использованием инструмента проверяйте работоспособность всех защитных устройств:
  - Выключатель питания
    - Выключатель питания предотвращает самопроизвольное срабатывание инструмента.
  - Предохранитель кнопки пуска





- Предохранитель кнопки пуска блокирует спусковой элемент и предотвращает произвольный выброс струи высокого давления.

- Перепускной клапан с мембранным выключателем

- Перепускной клапан не допускает превышения допустимого рабочего давления. Если рычаг на спусковом механизме опущен, мембранный выключатель отключает насос и подача воды под высоким давлением прекращается. Если потянуть за рычаг, насос снова включится.

- Автомат защиты двигателя

- Автомат защиты двигателя отключает инструмент при высоком энергопотреблении.

- Не используйте инструмент, если важные детали, такие как защитные устройства, шланги высокого давления или пусковой пистолет, повреждены.

- Открывайте пусковой крючок с осторожностью. Крепко держите ручку двумя руками, чтобы избежать травм при отбрасывании ручки.

струя высокого давления представляет опасность. Не направляйте струю на людей, включенное электрооборудование или на сам инструмент.

- Во избежание риска взрыва не распыляйте легковоспламеняющиеся жидкости.

- Не направляйте струю на себя или окружающих с целью очистки одежды и обуви.

- Не используйте инструмент для очистки электронных устройств, одежды и обуви.

- Для безопасной работы инструмента пользуйтесь шлангами, крепежными деталями и соединителями, предназначенными для работы под высоким давлением. Пользуйтесь только шлангами, крепежными деталями и соединителями, рекомендованными производителем.

EN
FR
DE
ES
IT
NL
PT
DA
SV
FI
NO
<b>RU</b>
PL
CS
HU
RO
LV
LT
ET
HR
SL
SK
BG
UK
TR

### ТРЕБОВАНИЯ БЕЗОПАСНОСТИ ПРИ ИСПОЛЬЗОВАНИИ АККУМУЛЯТОРНОГО БЛОКА

- Заряжать аккумуляторный блок можно только зарядным устройством, разрешенным производителем инструмента. Зарядное устройство, подходящее к одному типу аккумуляторных батарей, может создать опасность возгорания при использовании с аккумуляторными батареями другого типа.

- Если аккумуляторная батарея не используется, храните ее отдельно от других металлических предметов, например канцелярских скрепок, монет, ключей, гвоздей, винтов и других мелких металлических предметов, которые могут привести к замыканию контактов батареи. Замыкание контактов батареи может вызвать ожоги или привести к возгоранию.

- Храните аккумуляторный блок и зарядное устройство вдали от условий повышенной влажности.

- Используйте инструмент только с аккумуляторными блоками, указанными в настоящем руководстве пользователя. Использование аккумуляторных батарей другого типа может привести к телесным повреждениям или возгоранию.

**▲ ОСТОРОЖНО**

При использовании очистителей высокого давления в воздух могут выбрасываться взвешенные частицы. Вдыхание взвешенных частиц опасно для здоровья.

**▲ ОСТОРОЖНО**

В зависимости от целей применения для очистки под высоким давлением можно использовать защитные насадки, которые снизят выброс жидких взвешенных частиц. Тем не менее, данное устройство подходит не для всех целей применения. Если защитные насадки не подходят для защиты от взвешенных частиц, необходимо использовать респиратор класса FFP 2 или аналогичный, в зависимости от условий очищаемого участка.

- Всегда выключайте инструмент, если оставляете его без присмотра.
- При использовании не по назначению



- При ненормальных условиях из батареи может вытечь жидкость, избегайте контакта с ней. Если этого избежать не удалось, смойте жидкость водой. Если жидкость попала в глаза, сразу же обратитесь за медицинской помощью. Жидкость, вытекающая из батареи, может вызвать раздражение или ожог.

### ДОПОЛНИТЕЛЬНЫЕ УКАЗАНИЯ ПО БЕЗОПАСНОСТИ

- В некоторых регионах существуют правила, ограничивающие использование этого продукта. Проконсультируйтесь с местными органами власти.
- Перед каждым использованием инструмента проверьте его на наличие повреждений. Поврежденный шланг высокого давления следует немедленно заменить. Проверьте надежность соединения таких деталей, как шланги и насадки высокого давления. Разматывайте шланг аккуратно, чтобы он не перекрутился и не запутался.
- Не позволяйте пользоваться устройством детям или не обученным лицам.
- Перед началом процедуры очистки закройте двери и окна. Освободите участок, подлежащий очистке, от мусора, игрушек, садовой мебели и других предметов, которые могут представлять риск.
- Не поднимайте и не несите изделие с работающим двигателем.
- Не используйте инструмент при температуре ниже 0°C.
- Не используйте с инструментом кислоты, щелочи, растворители, воспламеняющиеся материалы, отбеливатели и технические растворы. Такие вещества могут стать причиной травмы оператора и нанести непоправимый ущерб инструменту.
- Используйте инструмент на ровной поверхности.

### ⚠ ОСТОРОЖНО

Струя высокого давления при неправильном использовании является источником опасности. Струю нельзя направлять на людей, животных, электрические приборы, а также на сам инструмент.

- Крепко держите ручку двумя руками. Имейте в виду, что ручка может выдернуться при нажатии на кнопку пуска под воздействием реактивной силы. Если ручка удерживается недостаточно крепко, может произойти потеря управления и оператор или другие люди могут получить травмы.
- Перед включением инструмента убедитесь, что в шланге и насосе нет воздуха. Для удаления воздуха из шланга и насоса подсоедините насос к водопроводу с помощью садового шланга, подсоедините спусковую рукоятку к насосу с помощью шланга высокого давления, отключите блокировку спусковой рукоятки, нажмите и удерживайте рукоятку до установления равномерного потока.
- Работайте осторожно, чтобы не поскользнуться и не упасть.
- Держать устойчивую опору и баланс. Не перенапрягать. Перенапряжение может кончиться потерей баланса.
- Только используйте принадлежностей, одобренные изготовителем. Использование неподходящих приспособлений может привести к телесным повреждениям.
- Никогда не оставляйте работающий инструмент без присмотра. Выключите инструмент. Не оставляйте инструмент без присмотра до его полного отключения.
- Изучите органы управления инструментом. Узнайте, как можно остановить инструмент и быстро спустить давление.
- Соблюдайте осторожность и осуществляйте контроль. Будьте внимательны во время работы и руководствуйтесь здравым смыслом.
- Не используйте косилку, в то время как утомлены или под влиянием



наркотиков, алкоголя, или лечения. Малейшая невнимательность при работе с устройством может привести к серьезным травмам.

- Не пользуйтесь устройством, если выключатель не включается или не выключается. Любое изделие с неработающим выключателем представляет опасность и должно быть отремонтировано.
- При очистке транспортных средств соблюдайте минимальную дистанцию 30 см. Струя высокого давления может повредить или прорвать шины и/или клапаны шин транспортного средства.

### БУДЬТЕ ВСЕГДА ОСТОРОЖНЫ

Даже когда изделие используют согласно инструкциям, невозможно полностью устранить факторы риска. При эксплуатации могут возникнуть следующие ситуации, которым пользователь должен уделять особое внимание, чтобы избежать проблем:

- Травмы, вызванные струей высокого давления
  - Не направляйте струю высокого давления на людей, животных и на себя.
- Травмы при отбрасывании
  - Всегда крепко удерживайте ручку с кнопкой пуска двумя руками.
- Травмы в результате вдыхания взвешенных частиц
  - Работайте в респираторе соответствующего типа.
- Травма, вызванная шумом.
  - Следует надевать средства защиты органов слуха

### СНИЖЕНИЕ РИСКА

Считается, что вибрация ручного инструмента может привести к проявлению у отдельных лиц так называемой болезни Рейно (Raynaud's Syndrome). К симптомам могут относиться покалывание, онемение и побеление пальцев (как при переохлаждении). Считают, что наследственные факторы, охлаждение и влажность, диета, курение и практический опыт способствуют развитию этих симптомов. Ниже приводятся меры,

которые может принять оператор для снижения воздействия вибрации:

- Одевайтесь теплее в холодную погоду. При эксплуатации изделия носите перчатки, чтобы сохранить руки и запястья в тепле.
- После каждого этапа работы выполните упражнения для усиления кровообращения.
- Чаще делайте перерывы в работе. Сократите длительность ежедневного пребывания на открытом воздухе.

При появлении каких-либо из указанных симптомов сразу же прекратите работу и обратитесь по их поводу к врачу.

### ⚠ ОСТОРОЖНО

Слишком продолжительное использование инструмента может привести к травме. При использовании инструмента в течение длительного времени делайте регулярные перерывы.

### ЭКСПЛУАТАЦИЯ

#### ПУСК И ОСТАНОВКА ИНСТРУМЕНТА

**Чтобы запустить инструмент:**

1. Установите насадку на распылитель, а распылитель на ручку с кнопкой пуска.
2. Подключите ручку с кнопкой пуска к водовыпускному отверстию очистителя высокого давления с помощью шланга высокого давления.
3. Подключите водовпускное отверстие к источнику водоснабжения с помощью садового шланга.
4. Откройте кнопку пуска, чтобы выпустить воздух из шлангов и очистителя высокого давления.
5. Установите аккумулятор в очиститель высокого давления.
6. Нажмите на выключатель питания, чтобы включить инструмент.

**ПРИМЕЧАНИЕ:** Данный инструмент оснащен бесщеточным двигателем и системой плавного пуска. Вода начнет выходить через некоторое время после нажатия кнопки пуска.

**Чтобы остановить инструмент:**

- Переключите выключатель питания в положение выкл.



**ПРИМЕЧАНИЕ:** Вентилятор будет продолжать работать в течение 1 минуты после отключения, чтобы охладить инструмент.

## ИСПОЛЬЗОВАНИЕ ВОДЫ ПИТЬЕВОГО ВОДОСНАБЖЕНИЯ

- С данным инструментом можно использовать воду из системы питьевого водоснабжения. Для подключения используйте комплект заборного шланга и резервуары для воды Ryobi.
- При подключении инструмента к источнику водоснабжения соблюдайте предписания поставщика водоснабжения.

### ⚠ ПРЕДОСТЕРЕЖЕНИЕ

При подключении инструмента к системе питьевого водоснабжения обязательно установите на систему водоснабжения устройство, предотвращающее загрязнение питьевой воды противотоком непитьевой воды. Установку должен выполнять специалист соответствующей службы и поставщик водоснабжения должен осуществить приемку.

- Перед включением инструмента убедитесь, что в шланге и насосе есть вода.

### ⚠ ОСТОРОЖНО

Если из распылителя не течет вода, немедленно выключите инструмент с помощью выключателя электропитания. При работе инструмента без воды насос может выйти из строя.

## ИСПОЛЬЗОВАНИЕ РЕЗЕРВУАРОВ ДЛЯ ВОДЫ

В качестве источника водоснабжения с инструментом можно использовать резервуары для воды.

Чтобы воспользоваться резервуаром для воды:

1. Закройте выпускной клапан резервуара для воды, поворачивая крышку по часовой стрелке.
2. Откройте крышку впускного отверстия, поворачивая ее против часовой

стрелки и наполните резервуар водой.

Закройте крышку впускного отверстия.

3. Установите резервуар с водой на высоте не менее 0,5 м выше очистителя высокого давления.
4. Подключите водовпускное отверстие резервуара для воды к водовпускному отверстию очистителя высокого давления с помощью садового шланга.
5. Откройте выпускной клапан резервуара для воды, поворачивая крышку против часовой стрелки.
6. Включите инструмент, выполнив шаги, описанные в разделе "Включение инструмента".

### ⚠ ОСТОРОЖНО

Перед включением инструмента его необходимо подготовить. Перед включением инструмента следует проверить, чтобы в насосе и шланге высокого давления была вода.

Необходимо некоторое время, чтобы выпустить воздух из насоса и шланга. Не включайте инструмент до тех пор, пока из распылителя не будет литься непрерывная струя воды.

### ⚠ ОСТОРОЖНО

При работе инструмента снимайте крышку впускного клапана, иначе скорость потока выходящей воды будет намного ниже. Работа с инструментом при недостаточном количестве воды может повредить его.

### ⚠ ОСТОРОЖНО

Не лейте воду на очиститель высокого давления. Это может повредить электрические детали и аккумуляторный блок.

## ИСПОЛЬЗОВАНИЕ НАСАДКИ 5-В-1

В насадке 5-в-1 предусмотрено пять видов распыления. Чтобы выбрать вид распыления, поворачивайте переключатель в нужное положение.



**Насадка      Применение**

- 0°
- Очистка пятен на труднодоступных и расположенных на высоте участках
    - Удаление комьев грязи с тяжелых конструкций, фермерского или садового оборудования
  - Очистка бетонных оснований от смолы, клея и стойких загрязнений
  - Очистка участков, расположенных на высоте
  - Очистка стали от ржавчины и алюминия от окисления

- 25°
- Для общих целей или больших площадей
- Общая очистка от грязи и сажи
  - Очистка крыш, желобов и водостоков
  - Очистка от небольших участков плесени
  - Очистка бассейнов от водорослей и скоплений бактерий
  - Очистка поверхностей перед покраской

- 40°
- Промывание больших площадей
- Легкая очистка
  - Промывание и ополаскивание окрашенных поверхностей и лодок
  - Очистка крыш, окон, террас и подъездных путей

- Для использования мощного раствора на ближней дистанции
- Подъездные пути, дорожки, настилы и террасы, транспортные средства, заборы, подготовка к покраске, мебель для террас и садовое оборудование

- Мощный раствор для использования на дальней дистанции
- Для использования мощного раствора на дальней дистанции
- Очистка второго этажа

**ФОРСИРОВАННЫЙ РЕЖИМ**

- Функция форсированного режима доступна только при использовании очистителя высокого давления с аккумуляторными блоками Ryobi 36 V Lithium+ Hi-Tech моделей BPL3626D, BPL3640D и BPL3650D.
- Форсированный режим обеспечивает дополнительную мощность. Данная функция имеет ограничение по времени непрерывной работы 8 минут. Нажмите на кнопку включения форсированного режима, чтобы переключиться из нормального режима в форсированный режим.
- Не используйте форсированный режим более 8 минут. Через 8 минут работы форсированного режима инструмент переключается в нормальный режим.
- Повторно переключить инструмент в форсированный режим можно только после 8 минут простоя или использования его в нормальном режиме. Мигающий индикатор на кнопке включения форсированного режима означает, что включить форсированный режим нельзя.

**СИСТЕМА ПОЛНОЙ ОСТАНОВКИ**

- Очиститель высокого давления оснащен выключателем полной остановки. При отпускании кнопки пуска двигатель останавливается для сохранения энергии.
- Мигающий индикатор на кнопке отключения питания означает, что включена система полной остановки.



- Вентилятор работает непрерывно для охлаждения инструмента при включении системы полной остановки.

#### **⚠ ПРЕДОСТЕРЕЖЕНИЕ**

Обратитесь в авторизованный сервисный центр, если двигатель не останавливается при отпускании кнопки пуска.

### **ТРАНСПОРТИРОВКА И ХРАНЕНИЕ**

#### **⚠ ПРЕДОСТЕРЕЖЕНИЕ**

При выборе участка хранения и при транспортировке учитывайте вес инструмента для предотвращения повреждений и травм.

- Выключите инструмент, извлеките аккумуляторный блок и дайте инструменту остыть. Перед помещением инструмента на хранение и транспортировкой отключите инструмент от водоснабжения. Инструмент всегда должен находиться только в вертикальном положении.
- Перед помещением инструмента на хранение удалите воду из всех шлангов и насоса и опустошите бак для моющего раствора.
- Очистите устройство от всех посторонних материалов. Храните инструмент в недоступном для детей, сухом, прохладном, хорошо вентилируемом помещении без образования инея. Не держите бензопилу рядом с коррозионными веществами, такими как садовые химикаты или размораживающая соль. Не храните на открытом воздухе.
- Для транспортировки закрепите изделие так, чтобы оно не могло перемещаться или упасть во избежание травмирования персонала или повреждения изделия.

#### **⚠ ОСТОРОЖНО**

Храните инструмент только в помещении. Хранение инструмента при температуре ниже 0° приведет к его порче.

### **ПЕРЕВОЗКА ЛИТИЕВЫХ БАТАРЕЙ**

Транспортировку батареи осуществляйте в соответствии местными и национальными нормами и положениями.

Следуйте всем особым требованиям к упаковке и маркировке при транспортировке батареи в сторонние организации. Проверьте, чтобы батарея не соприкасалась с другими батареями или токопроводящими материалами во время транспортировки, защитив открытые контакты с помощью изоляции, непроводящих колпачков или пленки. Не транспортируйте поврежденные или протекающие батареи. За консультацией обращайтесь в транспортно-экспедиционную компанию.

### **ТЕХНИЧЕСКОЕ ОБСЛУЖИВАНИЕ**

#### **⚠ ОСТОРОЖНО**

Используйте только оригинальные запчасти, аксессуары и насадки от производителя. Невыполнение этого требования может привести к травме, к снижению производительности и к аннулированию гарантии.

#### **⚠ ОСТОРОЖНО**

Обслуживание требует чрезвычайной заботы и знания и должно быть выполнено только квалифицированным техником обслуживания. Обратитесь в авторизованный сервисный центр для техобслуживания. При выполнении технического обслуживания используйте только оригинальные запчасти от производителя.

- Выключите инструмент, извлеките аккумуляторный блок и дайте инструменту остыть. Отключите инструмент от водоснабжения перед:
  - Чистка изделия
  - техническим обслуживанием инструмента
  - заменой деталей
- Вы можете выполнять работы по регулировке и обслуживанию, которые описаны в данном руководстве. Для проведения других ремонтных работ или за получением рекомендаций

обращайтесь в авторизованный сервисный центр.

- Регулярно проводите осмотр и техническое обслуживание очистителя высокого давления для безопасной его эксплуатации. Ryobi рекомендует проводить осмотр инструмента каждые 6 месяцев.
- Проверить все болты, задвижки, и винты, через короткие интервалы, на надлежащую плотность, чтобы убедиться, что изделие находится в безопасном, рабочем состоянии. В случае повреждения какой-либо детали необходимо обратиться в авторизованный сервисный центр для выполнения надлежащего ремонта или замены.

### ИЗУЧИТЕ УСТРОЙСТВО

См. стр. 235.

1. Рукоятка
2. Рукоятка с курком
3. Предохранитель кнопки пуска
4. Курковый выключатель
5. Ремень шланга
6. Водовпускное отверстие
7. Колеса
8. Мягкий резервуар
9. Шланг сифонного водосброса
10. Переходник водовпускного отверстия
11. Шланг высокого давления
12. Зарядное устройство
13. Аккумулятор
14. Насадка 5-в-1
15. Турбо-насадка
16. Резервуар для мощного раствора
17. Водовыпускное отверстие
18. Крышка резервуара для мощного раствора
19. Крышка аккумуляторного отсека
20. Кнопка включения форсированного режима
21. Выключатель питания
22. Штанга

### УСЛОВНЫЕ ОБОЗНАЧЕНИЯ НА ПРОДУКТЕ



Осторожно



Для снижения риска получения травмы при отбрасывании при включенном инструменте крепко удерживайте распылитель двумя руками.



Во избежание телесных повреждений пользователь должен внимательно ознакомиться и запомнить указания данного руководства до использования инструмента.



Пользуйтесь средствами защиты органов зрения и слуха.



Чтобы снизить риск получения травмы от впрыска высокого давления, не направляйте распылитель на людей или животных.



Перед запуском и использованием изделия извлеките аккумуляторный блок.



Надевайте нескользящие защитные перчатки для тяжелых условий работы.



Инструмент нельзя подключать к сети коммунального водоснабжения питьевой водой без обратного клапана.



Никогда не направляйте распылитель на людей, животных, корпуса транспортных средств, источники электропитания и электрические приборы.



Опасность разрыва



Использование отбеливателя и мощных средств на основе растворителей не допускается.



Степень разбавления мощного средства

EN
FR
DE
ES
IT
NL
PT
DA
SV
FI
NO
<b>RU</b>
PL
CS
HU
RO
LV
LT
ET
HR
SL
SK
BG
UK
TR



Настоящий инструмент отвечает всем официальным стандартам страны ЕС, в которой он был приобретен.



Знак Евразийского Соответствия



Украинский знак стандартизации



Гарантированный уровень звуковой мощности 83 дБ (А)



Отработанная электротехническая продукция должна уничтожаться вместе с бытовыми отходами. Утилизируйте, если имеется специальное техническое оборудование. По вопросам утилизации проконсультируйтесь с местным органом власти или предприятием розничной торговли.

## УСЛОВНЫЕ ОБОЗНАЧЕНИЯ В ДАННОМ РУКОВОДСТВЕ



Детали или принадлежности, приобретаемые отдельно



Примечание



Осторожно

Следующие сигнальные слова и значения предназначены, чтобы объяснить уровни риска, связанного с этим изделием.

### **⚠ ОПАСНО**

Указывает неизбежно опасную ситуацию, которая, если не избежать, кончится смертельным или серьезным ущербом.

### **⚠ ОСТОРОЖНО**

Указывает потенциально опасную ситуацию, которая, если не избежать, может кончиться смертельным или серьезным ущербом.

### **⚠ ПРЕДОСТЕРЕЖЕНИЕ**

Указывает потенциально опасную ситуацию, которая, если не избежать, может кончиться малым или уменьшенным ущербом.

### **ПРЕДОСТЕРЕЖЕНИЕ**

Употребляется без предупреждающего знака

Указывает на ситуацию, которая может привести к повреждению имущества.



## ПОИСК НЕИСПРАВНОСТЕЙ

Проблема	Возможные причины	Решение
Инструмент не запускается	Аккумулятор разряжен	Зарядите батарею.
	Аккумулятор неисправен	Замените совместимым аккумуляторным блоком.
Пульсирующее давление	Предохранитель перегорел.	Обратитесь в авторизованный сервисный центр для техобслуживания.
	Насос засасывает воздух	Проверьте герметичность шлангов и соединений.
	Клапаны загрязнены, повреждены или забиты	Очистите и замените деталь или обратитесь к своему дистрибьютору.
	Уплотнители насоса повреждены	Очистите и замените деталь или обратитесь к своему дистрибьютору.
Двигатель гудит	Низкое напряжение или низкая температура	Активируйте кнопку пуска на ручке распылителя.
	Предохранитель перегорел.	Обратитесь в авторизованный сервисный центр для техобслуживания.
Инструмент отключается	Аккумулятор разряжен	Зарядите батарею.
	Термодатчик включен	Оставьте очиститель высокого давления на 15 минут для охлаждения.
	Распылитель частично забит	Прочистите сопло.
	Предохранитель перегорает	Для замены деталей или ремонта обращайтесь в авторизованный сервисный центр.
Инструмент вибрирует	Воздух во впускном шланге/насосе	Дайте инструменту поработать с открытой кнопкой пуска до восстановления нормального рабочего давления.
	Недостаточный напор в водопроводе	Проверьте соответствие напора воды необходимым требованиям (смотрите маркировочную табличку). Не используйте длинные и тонкие шланги.
	Распылитель частично забит	Прочистите сопло.
	Водный фильтр заблокирован	Очистите фильтр.
	Шланг перекручен	Выпрямите шланг.
Инструмент часто самопроизвольно включается и выключается	Насос/распылитель протекает	Обратитесь в ближайший авторизованный сервисный центр.

Инструмент включается, но вода не выходит	Насос, шланги или другая деталь заморожены	Подождите, пока насос, шланги или другая деталь оттают.
	Отсутствует подача воды	Подключите водовпускное отверстие к источнику водоснабжения.
	Водный фильтр заблокирован	Очистите фильтр.
	Распылитель забит	Прочистите сопло.

#### Транспортировка:

Категорически не допускается падение и любые механические воздействия на упаковку при транспортировке.

При разгрузке/погрузке не допускается использование любого вида техники, работающей по принципу зажима упаковки.

#### Хранение:

Необходимо хранить в сухом месте.

Необходимо хранить вдали от источников повышенных температур и воздействия солнечных лучей.

При хранении необходимо избегать резкого перепада температур.

Хранение без упаковки не допускается.

#### Срок службы изделия:

Срок службы изделия составляет 5 лет.

Не рекомендуется к эксплуатации по истечении 5 лет хранения с даты изготовления без предварительной проверки.

**Дата изготовления** (код даты) отштампован на поверхности корпуса изделия.

Пример:

W17 Y2015, где Y2015 - год изготовления

W17 – неделя изготовления

Определить месяц изготовления можно согласно приведенной ниже таблице, на примере 2015 года.

**Обратите внимание!** Количество недель в месяце различается от года в год.

Месяц	Январь	Февраль	Март	Апрель	Май	Июнь	Июль	Август	Сентябрь	Октябрь	Ноябрь	Декабрь	Год
Неделя	01	05	09	14	18	22	27	31	36	40	44	49	2015
	02	06	10	15	19	23	28	32	37	41	45	50	
	03	07	11	16	20	24	29	33	38	42	46	51	
	04	08	12	17	21	25	30	34	39	43	47	52	
	05	09	13	18	22	26	31	35	40	44	48	53	
			14			27							

Najwyższymi priorytetami w trakcie projektowania zakupionej przez Państwa bezprzewodowej myjki ciśnieniowej były bezpieczeństwo, wydajność i niezawodność.

### PRZEZNACZENIE

Bezprzewodowa myjka ciśnieniowa przeznaczona jest do stosowania wyłącznie poza pomieszczeniami. Ze względów bezpieczeństwa produkt należy obsługiwać dwiema rękami.

Produkt jest przeznaczony do domowego użytkowania. Produkt przeznaczony jest do czyszczenia maszyn, pojazdów, budynków, podłóg, narzędzi, elewacji, tarasów i betonowych chodników poprzez usuwanie zabrudzeń przy użyciu czystej wody z dodatkiem detergentu lub bez niego.

Urządzenie należy stosować w warunkach suchych, przy dobrym oświetleniu.

Nie używać do żadnych innych celów.

### ⚠ OSTRZEŻENIE

Produkt przeznaczony jest do stosowania z neutralnym środkiem czyszczącym dostarczonym lub zalecanym przez producenta. Stosowanie innych środków czyszczących lub środków chemicznych może niekorzystnie wpływać na bezpieczeństwo produktu.

### OGÓLNE OSTRZEŻENIA DOTYCZĄCE BEZPIECZEŃSTWA

### ⚠ OSTRZEŻENIE

**Zapoznaj się ze wszystkimi zasadami bezpieczeństwa i instrukcjami.** Niezastosowanie się do ostrzeżeń i instrukcji może spowodować porażenie prądem, pożar oraz/lub poważne obrażenia ciała.

### ⚠ UWAGA

Produkt nie może być zasilany ze źródła wody pitnej bez zabezpieczającego przed przepływem zwrotnym przerywacza próżni zgodnego z normą EN 12729 typ BA. Woda przepływająca przez zabezpieczający przed przepływem zwrotnym przerywacz próżni jest uważana za niezdatną do picia. Podczas podłączania produktu do linii wodociągowej należy bezwzględnie przestrzegać przepisów lokalnego zakładu wodociągowego.

- Produkt nie jest przeznaczony do używania przez dzieci lub osoby o ograniczonej sprawności fizycznej lub sensorycznej bądź ograniczonych zdolnościach umysłowych, bądź też pozbawione doświadczenia lub wiedzy. Należy dopilnować, aby dzieci nie bawiły się produktem.
- Podczas pracy urządzenia należy nosić kompletny zestaw środków ochrony indywidualnej, takich jak obuwie, rękawice ochronne, bezpieczne hełmy z osłoną i ochrona słuchu. Stosować wyłącznie wysoce wytrzymałe osłony oczu z zabezpieczeniem przed rozpryskami cieczy.

### ⚠ OSTRZEŻENIE

Nie używać produktu, gdy w jego zasięgu przebywają ludzie, o ile nie noszą oni odzieży ochronnej.

- Dzieci i goście powinni przebywać z dala od produktu, tak by można było zmniejszyć ryzyko obrażeń. Osoby postronne powinny mieć założone okulary ochronne i zachowywać bezpieczną odległość do miejsca pracy.
- Sprawdź, czy urządzenia zabezpieczające, takie jak zawory bezpieczeństwa i przełączniki przepływu oraz ciśnienia, znajdują się w dobrym stanie technicznym. Przed każdym użyciem upewnij się, czy wszystkie urządzenia zabezpieczające działają prawidłowo:
  - Wyłącznik
    - Wyłącznik zapobiega niezamierzonemu uruchomieniu produktu.
  - Blokada spustu

- Blokada spustu blokuje spust i zapobiega przypadkowemu włączeniu strumienia wysokociśnieniowego.
- Zawór przelewowy z przełącznikiem ciśnieniowym
  - Zawór przelewowy zapobiega przekroczeniu dopuszczalnego poziomu ciśnienia roboczego. W przypadku zwolnienia spustu pistoletu przełącznik ciśnieniowy wyłącza pompę, a strumień wody pod wysokim ciśnieniem zostaje zatrzymany. W przypadku pociągnięcia spustu pompa włącza się ponownie.
- Wyłącznik ochronny silnika
  - Zabezpieczenie przeciążeniowe silnika wyłącza urządzenie, jeśli pobór mocy jest wysoki.
- Nie używać produktu, jeśli istotne części, takie jak zabezpieczenia, węże wysokociśnieniowe lub pistolet, są uszkodzone.
- Zachować ostrożność w trakcie pociągania za spust. Mocno trzymać uchwyt obiema dłońmi, aby uniknąć obrażeń spowodowanych jego odrzutem.

#### **▲ OSTRZEŻENIE**

Podczas stosowania myjek ciśnieniowych mogą powstawać aerozole. Wdychanie aerozoli może być niebezpieczne dla zdrowia.

#### **▲ OSTRZEŻENIE**

W zależności od zastosowania do czyszczenia pod wysokim ciśnieniem można stosować dysze osłonięte, co zmniejszy emisję aerozoli wodnych. Użycie takiego osprzętu nie jest jednak możliwe w przypadku wszystkich zastosowań. W przypadku gdy w celu ochrony przed aerozolami nie zostaną zastosowane dysze osłonięte, konieczne może być zastosowanie maski oddechowej klasy FFP 2 lub równoważnej, w zależności od warunków mycia.

- Zawsze zatrzymywać produkt, który pozostawiany jest bez nadzoru.
- Strumień pod wysokim ciśnieniem

jest niebezpieczny w przypadku nieprawidłowego stosowania. Nie kierować strumienia w stronę ludzi, sprzętu elektrycznego pod napięciem lub samego produktu.

- Aby uniknąć ryzyka wybuchu, nie rozpylać cieczy łatwopalnych.
- Nie kierować strumienia na siebie lub inne osoby w celu oczyszczenia ubrań lub obuwia.
- Nie używać produktu do czyszczenia urządzeń elektronicznych, odzieży lub obuwia.
- Stosowanie wysokociśnieniowych węży, złąček i innych elementów osprzętu jest istotne dla bezpieczeństwa produktu. Stosować wyłącznie węże, złąčki i inne elementy osprzętu zalecane przez producenta.

#### **AKUMULATOR — OSTRZEŻENIA DOTYCZĄCE BEZPIECZEŃSTWA**

- Akumulatory należy ładować wyłącznie za pomocą ładowarki określonej przez producenta. Ładowarka przeznaczona do jednego modelu akumulatora może być przyczyną pożaru w przypadku zastosowania do ładowania akumulatora innego typu.
- Gdy akumulator nie jest używany, przechowywać go z dala od innych metalowych przedmiotów, np. spinaczy, monet, kluczy, gwoździ, śrub lub innych małych metalowych przedmiotów, które mogłyby utworzyć połączenie między stykami, prowadząc do zwarcia. Zwarcie styków akumulatora może spowodować oparzenia lub pożar.
- Trzymać akumulator i ładowarkę z dala od miejsc mokrych lub wilgotnych.
- Używać produktu wyłącznie z akumulatorami wymienionymi w niniejszej instrukcji. Używanie innych akumulatorów wiąże się ze zwiększonym ryzykiem pożaru lub obrażeń ciała.
- W przypadku niewłaściwej obsługi może dojść do wycieku płynu z akumulatora, należy unikać kontaktu z tym płynem. Miejsce ewentualnego kontaktu przepłukać wodą. W przypadku, gdy płyn dostanie się do oczu, niezwłocznie zwrócić się o pomoc do lekarza. Płyn wyciekający z akumulatora

może powodować podrażnienia i oparzenia.

#### **DODATKOWE OSTRZEŻENIA DOTYCZĄCE BEZPIECZEŃSTWA**

- W niektórych regionach obowiązują przepisy ograniczające używanie produktu. Informacje na ten temat można uzyskać w lokalnych urzędach.
- Przed każdym użyciem sprawdzić produkt pod kątem braku uszkodzeń. Uszkodzony wąż wysokociśnieniowy należy natychmiast wymienić. Upewnić się, czy wszystkie połączenia, takie jak połączenie węża wysokociśnieniowego i dyszy, są bezpieczne. Rozwijać wąż prawidłowo, tak by nie został skręcony lub zagięty.
- Nie wolno zezwalać dzieciom ani osobom bez odpowiedniego przeszkolenia na korzystanie z tego urządzenia.
- Przed rozpoczęciem mycia zawsze zamykać drzwi i okna. Z przeznaczonej do czyszczenia powierzchni należy usunąć gruz, zabawki, meble ogrodowe i inne przedmioty, które mogłyby spowodować zagrożenie.
- Nigdy nie wolno podnosić ani przenosić produktu, gdy silnik pracuje.
- Nie używać produktu w temperaturach poniżej 0°C.
- Nie stosować w produkcie kwasów, ługów, rozpuszczalników, materiałów łatwopalnych, wybielaczy ani roztworów przemysłowych. Produkty te mogą spowodować fizyczne obrażenia operatora i nieodwracalne uszkodzenie urządzenia.
- W trakcie pracy zawsze stawiać produkt na poziomej powierzchni.

#### **▲ OSTRZEŻENIE**

Strumień pod wysokim ciśnieniem może być niebezpieczny w przypadku nieprawidłowego stosowania. Strumienia nie wolno kierować w stronę ludzi, zwierząt, urządzeń elektrycznych lub samego produktu.

- Mocno trzymać uchwyt oburącz. Po naciśnięciu spustu należy spodziewać się odrzutu spowodowanego siłami reakcji. Niespełnienie tego warunku może spowodować utratę kontroli i obrażenia

operatora oraz innych osób.

- Przed włączeniem produktu upewnić się, czy z węża i pompy usunięte zostało powietrze. Aby usunąć powietrze z węża i pompy, podłączyć dopływ wody do pompy przy użyciu węża ogrodowego, podłączyć pistolet do pompy za pomocą węża wysokociśnieniowego, zwolnić blokadę pistoletu i nacisnąć spust do momentu gdy strumień ustabilizuje się.
- Zachować ostrożność, aby uniknąć poślizgu lub upadku.
- Stać stabilnie, zachowując równowagę. Nie sięgać zbyt daleko. Sięganie zbyt daleko grozi utratą równowagi.
- Należy stosować wyłącznie przystawki zatwierdzone przez producenta. Zastosowanie niewłaściwych akcesoriów grozi zranieniem.
- Nigdy nie pozostawiać włączonego produktu bez nadzoru. Wyłączyć produkt. Nie odchodzić od produktu przed całkowitym wyhamowaniem.
- Zapoznać się z elementami sterującymi. Zapoznać się ze sposobami zatrzymywania produktu i szybkiego zmniejszania ciśnienia.
- Zachować ostrożność i nie dopuszczać do utraty kontroli nad urządzeniem. Obserwować miejsce pracy i wykonywane czynności, zachować zdrowy rozsądek.
- Nie wolno używać kosiarki będąc zmęczonym, pod wpływem leków, alkoholu lub środków odurzających. Chwila nieuwagi podczas obsługi urządzenia może spowodować poważne urazy ciała.
- Nie wolno używać tego urządzenia, jeśli wyłącznik nie pracuje poprawnie. Używanie urządzenia bez sprawnego wyłącznika jest zbyt niebezpieczne - należy oddać je do naprawy.
- W trakcie mycia pojazdów zachować minimalną odległość 30 cm. Strumień pod wysokim ciśnieniem może spowodować uszkodzenie lub rozerwanie opon lub wentyli opon pojazdu.

#### **RYZYKO ZWIĄZANE Z UŻYTKOWANIEM:**

Nawet jeśli produkt jest używany zgodnie z zaleceniami, nadal nie jest możliwe wyeliminowanie określonych czynników ryzyka. Następujące zagrożenia mogą



wystąpić podczas używania urządzenia i operator powinien zwracać szczególną uwagę na poniższe punkty:

- Obrażenia spowodowane przez strumień pod wysokim ciśnieniem
  - Unikać kierowania strumienia pod wysokim ciśnieniem na ludzi, zwierzęta i siebie.
- Obrażenia spowodowane odrzutem
  - Zawsze mocno trzymać uchwyt lub końcówkę natryskową oburącz.
- Obrażenia spowodowane przez wdychanie aerozoli.
  - Nosić odpowiednią maskę oddechową.
- Urazy ciała spowodowane hałasem
  - Nosić środki ochrony słuchu

### OGRANICZENIE RYZYKA

Badania dowodzą, że wibracje powodowane przez narzędzia ręczne mogą wywoływać u niektórych osób objawy syndromu Raynauda. Typowe objawy to mrowienie, drętwienie i blednięcie palców, widoczne zwykle po wystawieniu na działanie zimna. Uważa się, że czynniki dziedziczne, wystawienie na działanie zimna i wilgoci, dieta, palenie papierosów i przyjęte zwyczaje przyczyniają się do rozwoju tych objawów. Istnieją środki zaradcze, które może podjąć operator narzędzia, aby zmniejszyć efekt wibracji:

- Zadbaj w niskich temperaturach o ciepłość własnego ciała, zakładając odpowiednie ubranie. Podczas obsługi produktu należy nosić rękawice, aby dłonie i nadgarstki były ciepłe.
- Podczas przerw w pracy należy wykonywać ćwiczenia poprawiające krążenie krwi..
- Podczas pracy robić częste przerwy. Ograniczyć ekspozycję w ciągu dnia.

W razie doświadczenia dowolnego z wymienionych objawów, należy niezwłocznie zaprzestać użytkowania tego urządzenia i skontaktować się z lekarzem.

### ⚠ OSTRZEŻENIE

Długotrwałe użytkowanie narzędzia może spowodować obrażenia ciała lub nasilić dolegliwości zdrowotne. W przypadku używania narzędzia przed dłuższy czas należy pamiętać o regularnych przerwach.

## SPOSÓB UŻYCIA

### URUCHAMIANIE I ZATRZYMYWANIE PRODUKTU

#### Aby uruchomić produkt:

1. Podłączyć dyszę do końcówki natryskowej i podłączyć końcówkę natryskową do uchwytu pistoletu.
2. Podłączyć uchwyt pistoletu do wylotu wody myjki ciśnieniowej za pomocą węża wysokociśnieniowego.
3. Podłączyć wlot wody myjki ciśnieniowej do źródła wody za pomocą węża ogrodowego.
4. Nacisnąć spust, aby odpowietrzyć węże i myjkę ciśnieniową.
5. Zamontować akumulator w myjce ciśnieniowej.
6. Nacisnąć włącznik, aby włączyć produkt.

**OBJAŚNIENIE:** Produkt ten wyposażony jest w silnik bezszczotkowy i urządzenie do płynnego rozruchu. Woda pojawi się na wylocie nieco później, po naciśnięciu spustu.

#### Aby zatrzymać produkt:

- Ustawić wyłącznik w położeniu oznaczającym wyłączenie.

**OBJAŚNIENIE:** Wentylator będzie nadal działał przez 1 minutę po wyłączeniu urządzenia w celu jego schłodzenia.

### ZASILANIE WODĄ PITNĄ

- Produkt może być zasilany wodą pitną. Produkt należy podłączyć za pomocą zestawu węża ssącego i worków na wodę Ryobi.
- W trakcie podłączania produktu do źródła wody należy przestrzegać przepisów lokalnego dostawcy wody.

### ⚠ UWAGA

W przypadku podłączenia produktu do źródła wody pitnej konieczne jest zainstalowanie w instalacji wodociągowej urządzenia zapobiegającego przepływowi zwrotnemu. Instalacja powinna zostać zamontowana przez profesjonalnych serwisantów, a lokalny dostawca wody powinien przeprowadzić jej odbiór.

- Przed włączeniem produktu upewnić się, czy w wężu i pompie znajduje się woda.



### ⚠ OSTRZEŻENIE

Jeśli z dyszy nie wydobywa się woda, natychmiast zatrzymać produkt za pomocą wyłącznika. Praca bez wody może spowodować poważne uszkodzenie pompy.

### STOSOWANIE WORKA NA WODĘ

Produkt można zasilać z worka na wodę jako źródła wody.

Aby użyć worka na wodę:

1. Zamknąć zawór wylotowy, obracając korek wlewu w prawo, patrząc w stronę worka.
2. Zdemontować korek wlewu, obracając go w lewo, i napełnić worek na wodę. Ponownie zamontować korek wlewu.
3. Umieścić worek na wodę na wysokości co najmniej 0,5 m powyżej myjki ciśnieniowej.
4. Podłączyć wylot worka na wodę do wlotu wody myjki ciśnieniowej za pomocą węża ogrodowego.
5. Otworzyć zawór wylotowy, obracając korek wlewu w lewo, patrząc w stronę worka.
6. Uruchomić produkt zgodnie z krokami opisanymi w sekcji „Aby uruchomić produkt”.

### ⚠ OSTRZEŻENIE

Przed włączeniem produkt musi zostać zalany wodą. Przed włączeniem produktu woda powinna znajdować się w pompie i wężu wysokociśnieniowym.

Odpowietrzenie węża i pompy zwykle zajmuje trochę czasu. Nie uruchamiać produktu, dopóki z dyszy nie zacznie wydobywać się stabilny strumień wody.

### ⚠ OSTRZEŻENIE

Demontować korek wlewu na czas pracy produktu, ponieważ w przeciwnym przypadku natężenie przepływu wody na wylocie będzie znacznie niższe. Uruchamianie produktu przy niewystarczającym zasilaniu w wodę może doprowadzić do jego uszkodzenia.

### ⚠ OSTRZEŻENIE

Nie kierować strumienia wody w stronę myjki ciśnieniowej. Może to spowodować uszkodzenie części elektrycznych oraz akumulatora.

### UŻYWANIE DYSZY „5 W 1”

Dysza „5 w 1” posiada pięć ustawień kształtu rozpylanego strumienia. Aby wybrać wzór natrysku, obrócić pokrętko wyboru we właściwe położenie.

#### Dysza Zastosowania

Punktowe czyszczenie położonych wysoko, trudno dostępnych powierzchni

- Usuwanie zaschniętego błota z ciężkiego sprzętu budowlanego, rolniczego lub ogrodniczego
- 0° ■ Usuwanie smoły, kleju lub uporczywych plam z betonu
- Mycie powierzchni znajdujących się nad głową operatora
- Usuwanie rdzy ze stali i warstwy utlenionej z aluminium

Mycie powierzchni ogólnego przeznaczenia lub powierzchni o dużych rozmiarach

- 25° ■ Ogólne usuwanie brudu, błota i sadzy
- Czyszczenie dachów, rynien i rur spustowych
- Usuwanie łagodnych plam z pleśni
- Usuwanie osadów glonów i bakterii z basenów
- Płukanie powierzchni przygotowywanych do malowania

Splukiwanie szerokim strumieniem

40°

- Nieintensywne czyszczenie i mycie
- Mycie i płukanie powierzchni lakierowanych i łodzi
- Mycie dachów, okien, tarasów i podjazdów

Do zastosowań krótkiego zasięgu, z detergentem

Soap short range

- Podjazdy, chodniki, tarasy, pojazdy, ogrodzenia, przygotowanie do malowania, meble ogrodowe i sprzęt ogrodniczy

Soap long range

Do zastosowań długiego zasięgu, z detergentem

- Mycie drugiej kondygnacji

### TRYB INTENSYWNY

- Funkcja trybu intensywnego dostępna jest wyłącznie wówczas, gdy myjka ciśnieniowa stosowana jest z akumulatorami Ryobi 36V Lithium+ Hi-Tech, takimi jak modele BPL3626D, BPL3640D lub BPL3650D.
- W trybie intensywnym urządzenie zapewnia dodatkową moc. Funkcja ta ograniczona jest do 8 minut działania ciągłego. Nacisnąć przycisk trybu intensywnego, aby przełączyć z trybu normalnego w tryb intensywny.
- Nie stosować trybu intensywnego dłużej niż 8 minut. Po 8 minutach tryb intensywny automatycznie powraca do trybu normalnego.
- Po 8 minutach działania w trybie intensywnym myjka ciśnieniowa nie powróci do trybu intensywnego, dopóki nie upłynie 8 minut działania w trybie normalnym lub spoczynku. Dioda LED w przycisku trybu intensywnego miga, gdy trybu intensywnego nie można włączyć.

### INSTALACJA BLOKADY CAŁKOWITEJ

- Myjka ciśnieniowa wyposażona jest w przełącznik blokady całkowitej. Po zwolnieniu spustu silnik zatrzymuje się w celu zaoszczędzenia energii.
- Dioda LED we włączniku miga, gdy instalacja blokady całkowitej jest aktywna.
- Gdy instalacja blokady całkowitej jest

aktywna, wentylator nadal działa w celu schłodzenia produktu.

#### ⚠ UWAGA

Jeśli silnik nie zatrzymuje się po puszczeniu spustu, przekazać produkt do autoryzowanego serwisu.

### TRANSPORT I PRZECHOWYWANIE

#### ⚠ UWAGA

Przy wyborze miejsca przechowywania i w trakcie transportu zwracać uwagę na ciężar produktu, aby zapobiec wypadkom i urazom.

- Zatrzymać produkt, wyjąć akumulator i pozostawić do ostygnięcia. Przed rozpoczęciem przechowywania lub transportu odłączyć produkt od sieci wodociągowej. Nigdy nie umieszczać produktu w pozycji innej niż pionowa.
- Przed rozpoczęciem przechowywania produktu usunąć wodę ze wszystkich przewodów i pompy oraz opróżnić zbiornik na detergent.
- Usunąć z produktu wszelkie zanieczyszczenia. Przechowywać produkt w miejscu suchym, dobrze wentylowanym i chłodnym, ale zabezpieczonym przed mrozem, a także niedostępnym dla dzieci. Nie chowajcie jej w pobliżu czynników żrących, takich jak ogrodowe produkty chemiczne czy sole odmrażające. Nie przechowywać na zewnątrz.
- W przypadku transportu produktu należy zabezpieczyć go przed przemieszczaniem się lub upadkiem, aby nie dopuścić do obrażeń ciała lub uszkodzenia urządzenia.

#### ⚠ OSTRZEŻENIE

Przechowywać produkt wyłącznie w pomieszczeniach. Przechowywanie w temperaturze poniżej 0°C spowoduje uszkodzenie produktu.

### TRANSPORTOWANIE AKUMULATORÓW LITOWYCH

Akumulatory należy transportować zgodnie z lokalnymi i krajowymi przepisami i regulacjami.



Należy postępować zgodnie z wszystkimi specjalnymi wymaganiami dotyczącymi pakowania i etykietowania akumulatorów podczas transportu przez stronę trzecią. Upewnij się, że żadne akumulatory nie zetkną się z innymi akumulatorami lub materiałami przewodzącymi podczas transportu; w tym celu należy zabezpieczyć odkryte złącza nieprzewodzącymi nakładkami izolacyjnymi lub taśmą izolacyjną. Nie należy transportować pękniętych ani nieszczelnych akumulatorów. Szczegółowe porady można uzyskać w firmie spedycyjnej.

## KONSERWACJA

### ⚠ OSTRZEŻENIE

Należy stosować wyłącznie oryginalne części zamienne, akcesoria oraz przystawki producenta. W przeciwnym razie może dość do obrażeń ciała, niskiej wydajności oraz do unieważnienia gwarancji.

### ⚠ OSTRZEŻENIE

Serwisowanie wymaga wyjątkowej staranności i wiedzy. Może być wykonywane wyłącznie przez wykwalifikowany personel serwisowy. Serwisowanie produktu należy zlecić autoryzowanemu przedstawicielowi serwisu. Do serwisowania należy stosować wyłącznie oryginalne części zamienne producenta.

- Zatrzymać produkt, wyjąć akumulator i pozostawić do ostygnięcia. Odcłodzić produkt od sieci wodociągowej przed przystąpieniem do:
  - czyszczenia produktu
  - konserwacji produktu, a także
  - wymiany części zamiennych.
- Użytkownik może jedynie wykonywać czynności regulacyjne i naprawcze opisane w tej instrukcji obsługi. W przypadku innych napraw lub pytań należy zwrócić się o pomoc do autoryzowanego punktu serwisowego.
- Regularnie sprawdzać i konserwować myjkę ciśnieniową w celu zapewnienia bezpiecznej pracy. Ryobi zaleca przeprowadzanie inspekcji produktu co 6 miesięcy(-ące).

- Systematycznie sprawdzać, czy wszystkie nakrętki, wkręty i śruby są dobrze dokręcone, aby upewnić się, że produkt jest w bezpiecznym stanie. Każdą uszkodzoną część należy odpowiednio naprawić lub wymienić w autoryzowanym punkcie serwisowym.

## ZAPOZNAJ SIĘ ZE SWOIM PRODUKTEM

*Patrz str. 235.*

1. Rękojeść
2. Uchwyt ze spustem
3. Blokada spustu
4. Przycisk uruchamiający
5. Pasek węża
6. Włot wody
7. Koło
8. Zbiornik
9. Wąż z syfonem
10. Złączka wlotu wody
11. Dysza wysokociśnieniowa
12. Ładowarka
13. Akumulator
14. Dysza „5 w 1”
15. Dysza turbo
16. Zbiornik detergentu
17. Wylot wody
18. Korek zbiornika detergentu
19. Pokrywa baterii
20. Przycisk trybu intensywnego
21. Wyłącznik
22. Lanca natryskowa

## SYMBOLE PRODUKTU



Ostrzeżenie!



Aby zmniejszyć ryzyko obrażeń spowodowanych odrzutem, trzymać końcówkę natryskową oburącz, gdy produkt jest włączony.



Aby zmniejszyć ryzyko zranienia, użytkownik musi przeczytać i zrozumieć podręcznik obsługi przed przystąpieniem do użytkowania tego urządzenia.



Zakładać środki ochrony wzroku i słuchu.



Aby zmniejszyć ryzyko obrażeń w wyniku wtrysku o wysokim ciśnieniu, nie należy kierować strumienia w stronę ludzi lub zwierząt.



Przed rozpoczęciem pracy z produktem wymontować akumulator.



Nosić nieślizgające się, trwałe rękawice ochronne.



Produkt nie jest przystosowany do podłączania do sieci wody pitnej bez urządzenia zapobiegającemu przepływowi zwrotnemu.



Nigdy nie kierować końcówki natryskowej w stronę ludzi, zwierząt, korpusu produktu, źródeł zasilania lub jakichkolwiek urządzeń elektrycznych.



Ryzyko rozerwania



Nigdy nie stosować wybielaczy ani detergentów na bazie rozpuszczalnika.

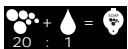

Współczynnik rozcieńczenia detergentu



Narzędzie to spełnia wymogi wszystkich norm reglamentacji kraju UE, w którym było ono zakupione.



Znak zgodności EurAsian



Ukraiński znak zgodności



Gwarantowany poziom mocy akustycznej wynosi 83 dB(A)



Zużyte produkty elektryczne nie powinny być utylizowane z odpadami domowymi. Prosimy poddawać recyklingowi w odpowiednich miejscach. Informacje o właściwych metodach recyklingu można uzyskać u władz lokalnych lub sprzedawcy.

## SYMBOLE W TYM PODRĘCZNIKU



Części lub akcesoria sprzedawane oddzielnie



Objaśnienie



Ostrzeżenie!

Poniższe symbole i nazwy które im nadano, pozwalają wyjaśnić różne poziomy ryzyka związanego z używaniem tego narzędzia.

### ⚠ NIEBEZPIECZEŃSTWO

Wskazuje na realne zagrożenie, które może spowodować śmierć lub poważne zranienie, jeżeli się nie uniknie tego niebezpieczeństwa.

### ⚠ OSTRZEŻENIE

Wskazuje na potencjalne zagrożenie, które może spowodować śmierć lub poważne zranienie, jeżeli się nie uniknie tego niebezpieczeństwa.

### ⚠ UWAGA

Wskazuje na potencjalne zagrożenie, które może spowodować mniejsze lub bardziej poważne zranienie, jeżeli się nie uniknie tego niebezpieczeństwa.

### UWAGA

Bez symbolu ostrzeżenia

Sytuacja, która może grozić uszkodzeniem mienia.

## ROZWIĄZYWANIE PROBLEMÓW

Problem	Możliwa przyczyna	Rozwiązanie
Urządzenie nie uruchamia się	Wyczerpany akumulator	Naładować akumulator.
	Wadliwy akumulator	Wymienić na zgodny akumulator.
	Bezpiecznik przepalił się.	Serwisowanie produktu należy zlecić autoryzowanemu przedstawicielowi serwisu.
Wahania ciśnienia	Pompa zasysa powietrze	Sprawdzić, czy węże i połączenia są szczelne.
	Zawory są brudne, zużyte lub zakleszczone	Oczyszczyć i wymienić właściwą część lub skontaktować się z lokalnym dystrybutorem.
	Zużyte uszczelki pompy	Oczyszczyć i wymienić właściwą część lub skontaktować się z lokalnym dystrybutorem.
Silnik brzęczy	Niskie napięcia lub niska temperatura	Nacisnąć spust pistoletu.
Urządzenie zatrzymuje się	Bezpiecznik przepalił się.	Serwisowanie produktu należy zlecić autoryzowanemu przedstawicielowi serwisu.
	Wyczerpany akumulator	Naładować akumulator.
	Czujnik ciepła aktywował się	Odstawić myjkę ciśnieniową na 15 minut, aby ostygła.
	Dysza częściowo zablokowana	Oczyszczyć dyszę.
Bezpiecznik się przepala	Zbyt mały bezpiecznik	W związku z wymianą lub naprawą części skontaktować się z autoryzowanym centrum serwisowym.
Urządzenie pulsuje	Powietrze w wężu doprowadzającym/ pompie	Przytrzymać naciśnięty spust i poczekać, aż powróci normalne ciśnienie robocze.
	Nieodpowiednie doprowadzenie wody z sieci	Sprawdzić, czy zasilanie w wodę odpowiada wymaganym parametrom (patrz etykieta modelu). Unikać stosowania długich, cienkich węży.
	Dysza częściowo zablokowana	Oczyszczyć dyszę.
	Zablokowany filtr wody	Oczyszczyć filtr.
	Zagięty wąż	Wyprostować wąż.
Urządzenie często uruchamia się i zatrzymuje bez interwencji operatora.	Pompa/pistolet natryskowy przeciekają	Skontaktować się z najbliższym autoryzowanym serwisem.

Urządzenie się uruchamia, ale nie wydobywa się z niego woda	Pompa, węże lub inne akcesoria są zamrożone	Poczekać, aż woda stopnieje w pompie, węzłach lub pozostałych akcesoriach.
	Brak zasilania w wodę	Połączyć otwór wlotowy wody z dopływem wody.
	Zablokowany filtr wody	Oczyścić filtr.
	Dysza zablokowana	Oczyścić dyszę.

Při konstrukci akumulátorového vysokotlakého čističe hrály hlavní roli bezpečnost, výkon a spolehlivost.

### ZAMÝŠLENÉ POUŽITÍ

Akumulátorový vysokotlaký čistič je určen pouze k venkovnímu použití. Z bezpečnostních důvodů je nutné s produktem řádně manipulovat oběma rukama.

Výrobek je navržen pro domácí používání. Je určen k čištění strojů, vozidel, budov, podlah, nářadí, fasád, teras a betonových cestiček. Odstraňuje usazenou špínu pomocí čisté vody s čisticím prostředkem nebo bez něj.

Měl by se používat v suchých, dobře osvětlených podmínkách.

Přístroj nepoužívejte ji k jiným účelům.

### VAROVÁNÍ

Tento výrobek je určen k použití s neutrálním čisticím prostředkem dodávaným nebo doporučeným výrobcem. Použití jiných čisticích prostředků nebo chemikálií může mít nepříznivý dopad na bezpečnost výrobku.

### VŠEOBECNÁ BEZPEČNOSTNÍ VAROVÁNÍ

#### VAROVÁNÍ

**Přečtěte si všechny pokyny a bezpečnostní varování.** Opomenutí dodržování varování a pokynů uvedených níže může způsobit úraz elektrickým proudem a/ nebo vážná poranění osob.

#### VAROVÁNÍ

Výrobek nesmí být používán na přívodu pitné vody bez instalace zábrany proti zpětnému průtoku, který vyhovuje normě EN 12729 typu BA. Voda proudící zábranou zpětného průtoku není pitná. Při připojování výrobku k rozvodu pitné vody se vždy řiďte nařízením místních vodáren.

- Výrobek není určen k použití dětmi nebo osobami se sníženou fyzickou, smyslovou nebo duševní schopností nebo s nedostatkem zkušeností a znalostí.

Dohlédněte, aby si děti se spotřebičem nehrály.

- Při obsluze výrobku používejte kompletní ochranné pracovní pomůcky, včetně bot, ochranných rukavic, bezpečnostních přileb s hledím a ochranou sluchu. Použijte pouze vysoce nárazuvzdorné hledí s ochranou proti stříkajícím kapalinám.

### VAROVÁNÍ

Výrobek nepoužívejte, pokud jsou v dosahu lidé bez ochranného oblečení.

- Ke snížení rizika úrazu udržujte mimo dosah dětí a přihlížejících. Všichni přihlížející musí mít nasazeny bezpečnostní brýle a musí dodržovat bezpečnou vzdálenost od místa výkonu práce.
- Zkontrolujte, zda jsou bezpečnostní prvky jako bezpečnostní ventily, regulační průtokové ventily a tlakové vypínače v dobrém provozním stavu. Před každým použitím se ujistěte, že všechny bezpečnostní prvky správně fungují:
  - Hlavní vypínač
    - Hlavní vypínač brání neúmyslnému spuštění.
  - Zámek spouště
    - Zámek spouště blokuje spoušť a brání tak neúmyslnému otevření vysokotlaké trysky.
  - Přetlakový ventil s tlakovým spínačem
    - Přetlakový ventil brání překročení povoleného provozního tlaku. Při uvolnění páčky na spouštěcí pistolí vypíná tlakový spínač čerpadlo a zastavuje vysokotlaký proud. Při zatažení za páčku se čerpadlo opět zapne.
  - Jistič motoru
    - Při zvýšeném příkonu motoru jej jistič motoru vypne.
- Výrobek nepoužívejte, pokud jsou poškozené důležité díly jako bezpečnostní prvky, vysokotlaké hadice nebo spouštěcí pistole.
- Při obsluze spouště dbejte zvýšené opatrnosti. Uchopte rukojeť pevně oběma rukama, aby nedošlo při zpětném rázu rukojeti k úrazu.

### **⚠ VAROVÁNÍ**

Během použití vysokotlakých čističů může dojít k tvorbě aerosolů. Vdechnutí aerosolu může být zdraví škodlivé.

### **⚠ VAROVÁNÍ**

V závislosti na účelu použití můžete k vysokotlakému čištění použít kryté trysky, které sníží emisi vodnatých aerosolů. Takovéto zařízení není však možné použít pro všechny účely. Pokud nelze kryté trysky k ochraně proti aerosolům použít, budete podle podmínek potřebovat ochrannou dýchací masku třídy FFP 2 nebo její obdobu.

- Nikdy nenechávejte zapnutý výrobek bez dozoru.
- Při nesprávném použití je vysokotlaký proud nebezpečný. Nemiřte proud na lidi, elektrické zařízení pod proudem ani na samotný výrobek.
- Z důvodu prevence rizika výbuchu nestříkejte na hořlavé kapaliny.
- Nemiřte proud na sebe ani na druhé za účelem umytí oděvu či obuvi.
- Výrobek nepoužívejte k čištění elektronického zařízení, oblečení či obuvi.
- Vysokotlaké hadice, fitinky a spojky jsou důležité pro bezpečnost výrobku. Používejte pouze hadice, fitinky a spojky doporučené výrobcem.

### **VAROVÁNÍ K BATERII**

- K nabíjení bateriového svazku použijte pouze nabíječku specifikovanou výrobcem. Nabíječka, která je vhodná pro jeden typ akumulátoru může způsobit nebezpečí požáru, pokud se používá s jiným bateriovým modulem.
- Pokud akumulátor nepoužíváte, uchovávejte jej mimo kovové předměty jako svorky pro papír, mince, klíče, hřebíky, šrouby nebo jiné malé kovové předměty, které mohou vytvořit propojení jednoho vývodu s druhým. Zkratování vývodů baterie může způsobit požár nebo popáleniny.
- Baterii a nabíjecí sadu uchovávejte mimo mokré a vlhké prostředí.
- Výrobek používejte pouze s baterií

uvedenou v této příručce. Použití jakéhokoliv jiného akumulátoru může způsobit nebezpečí poranění a požáru.

- Za nevhodných podmínek může z baterie vytékat kapalina; zabraňte kontaktu. Pokud dojde k náhodnému kontaktu, omýjte vodou. Pokud kapalina přijde do kontaktu s očima, ihned vyhledejte lékařskou pomoc. Kapalina vytečená z baterie způsobí podráždění nebo popáleniny.

### **DOPLŇJÍCÍ BEZPEČNOSTNÍ VAROVÁNÍ**

- Místní předpisy mohou omezovat použití výrobku. Ověřte si u svého orgánu místní správy toto nařízení.
- Před každým použitím zkontrolujte, zda není výrobek poškozený. Poškozená vysokotlaká hadice musí být okamžitě vyměněna. Ujistěte se, že všechna příslušenství jako vysokotlaká hadice a tryska jsou bezpečně připevněná. Řádně hadici narovnejte, aby se nezalomila nebo nezkroutila.
- Nenechávejte děti nebo neproškolené osoby používat tento přístroj.
- Před začátkem čištění zavřete dveře a okna. Uklidte čištěný prostor a odstraňte veškeré volné předměty, hračky, venkovní nábytek a jiné věci, které by mohly způsobit problém.
- Nikdy výrobek nepřevracejte ani nepřenášejte, pokud je motor v chodu.
- Výrobek nepoužívejte při teplotách pod 0 °C.
- S výrobkem nepoužívejte kyseliny, rozpouštědla, hořlavý materiál, bělidla ani průmyslové roztoky. Tyto výrobky mohou způsobit fyzickou újmu uživateli a nezvratně poškodit výrobek.
- Výrobek vždy používejte na vodorovném povrchu.

### **⚠ VAROVÁNÍ**

Při nesprávném použití může být vysokotlaký proud nebezpečný. Proud nesmíte mířit na lidi, zvířata, elektrická zařízení ani na samotný výrobek.

- Oběma rukama pevně uchopte rukojeť. Počítejte s tím, že sebou při zmáčknutí spouště rukojeť vlivem reakční síly cukne.



Jinak byste mohli ztratit nad výrobkem kontrolu a ublížit sobě a ostatním.

- Před spuštěním výrobku nejdříve vypustěte vzduch z hadice a čerpadla. Vzduch z hadice a čerpadla odstraníte tak, že připojíte vodní zdroj k čerpadlu pomocí zahradní hadice, připojte rukojeť spouště k čerpadlu pomocí vysokotlaké hadice, odpojte zámek spouště a zmáčkněte spoušť, dokud nezačne proudit voda.
- Dávejte pozor, abyste neuklouzli nebo nespadli.
- Udržujte bezpečné postavení a rovnováhu. Nepřečoujte se. Přeceňování může způsobit ztrátu rovnováhy.
- Používejte pouze příslušenství schválené výrobcem. Použití nesprávného příslušenství může způsobit nebezpečí poranění.
- Nikdy nenechávejte čistič v chodu bez dozoru. Vypněte výrobek. Neodcházejte od čističe, dokud se úplně nezastaví.
- Obeznamte se z ovládacími prvky. Zjistěte, jak výrobek zastavit a rychle uvolnit tlak.
- Buďte ostražití a obezřetní. Sledujte to, co děláte a používejte cit.
- Nepoužívejte, pokud jste unaveni nebo pod vlivem drog, alkoholu nebo léků. Chvilky nepozornosti při práci s tímto výrobkem může způsobit vážná osobní poranění.
- Výrobek nepoužívejte, pokud přepínač nezapíná nebo nevypíná. Elektrický nástroj, který nemůže být ovládán spínačem, je nebezpečný a musí být opraven.
- Při čištění vozidel udržujte minimálně 30cm odstup. Pod vysokotlakým proudem může dojít k poškození nebo prasknutí pneumatik, popř. ventilků.

### ZBYTKOVÁ RIZIKA

Dokonce, i když se výrobek provozuje jak je předepsáno, je stále nemožné zcela eliminovat veškeré zbytkové rizikové faktory. Následující nebezpečí mohou nastat při používání; vyhybejte se:

- Úraz způsobený vysokotlakým proudem
  - Nemířte vysokotlaký proud na lidi, zvířata ani na sebe.
- Úraz způsobený zpětným rázem
  - Vždy uchopte rukojeť nebo tyč spouště pevně oběma rukama.

- Úraz způsobený vdechnutím aerosolů.
  - Používejte vhodnou dýchací masku.
- Zranění způsobené hlukem
  - Noste ochranu sluchu

### SNÍŽENÍ RIZIKA

Bylo zjištěno, že vibrace z ručních pracovních nástrojů mohou u některých osob přispívat ke stavu tzv. Raynaud's Syndrome (Raynaudovu syndromu). Mezi jeho příznaky patří brnění, necitlivost a zblednutí prstů, patrné obvykle po pobytu v chladu. Vědci se domnívají, že k rozvoji těchto příznaků přispívají dědičné faktory, pobyt v chladu a vlhku, strava, kouření a pracovní návyky. Uživatel může omezit případné působení vibrací použitím vhodných opatření:

- Za chladného počasí se teple oblečte. Při práci s výrobkem si navlékněte rukavice, abyste udrželi ruce a zápěstí v teple.
- Během práce si v pravidelných intervalech zacvičte, abyste zvýšili krevní oběh.
- Zařazujte časté pracovní přestávky. Omezte dobu práce za den.

Jakmile pocítíte některý z výše uvedených příznaků tohoto syndromu, okamžitě přerušte práci a vyhledejte lékaře.

### VAROVÁNÍ

Poranění mohou být způsobena, či zhoršena, prodlouženým používáním nástroje. Když používáte jakýkoliv nástroj delší dobu, dělejte pravidelně přestávky.

### POUŽITÍ

#### PŘÍPRAVA A ODTAVENÍ ČISTIČE

##### Před použitím čističe:

1. Na stříkací tyč nasadíte trysku a stříkací tyč připojte k rukojeti spouště.
2. Rukojeť spouště připojte pomocí vysokotlaké hadice k vývodu vody na vysokotlakém čističi.
3. Pomocí zahradní hadice připojte přívod vody k vstupu vody na vysokotlakém čističi.
4. Otevřením spouště uvolněte z hadic a vysokotlakého čističe vzduch.
5. Do vysokotlakého čističe instalujte baterii.
6. Stiskem hlavního vypínače čistič zapněte.



**POZNÁMKA:** Tento výrobek využívá bezkartáčový motor a plynulé spouštění. Mezi stisknutím spouště a spuštěním proudu vody je určitá prodleva.

#### Odstavení čističe:

- Vypněte hlavní vypínač.

**POZNÁMKA:** Po vypnutí čističe ještě jednu minutu poběží ventilátor, aby jej ochladil.

#### POUŽÍVÁNÍ ZDROJE PITNÉ VODY

- Čistič může používat pitnou vodu. K připojení přívodu využijte soupravu sací hadice a vodní vaky Ryobi.
- Při připojování čističe k přívodu vody dodržujte předpisy dodavatele vody.

#### ⚠ VAROVÁNÍ

Jestliže je čistič připojen ke zdroji pitné vody, je nutné do přívodu vody instalovat zpětný ventil. Připojení musí provést odborník a schválit dodavatel vody.

- Před spuštěním čističe se ujistěte, že v hadici i čerpadle je voda.

#### ⚠ VAROVÁNÍ

Pokud z trysky nevychází žádná voda, čistič okamžitě hlavním vypínačem vypněte. Provoz čističe bez vody může vážně poškodit čerpadlo.

#### POUŽÍVÁNÍ VODNÍCH VAKŮ

Čistič může jako zdroj vody využívat vodní vak.

Chcete-li používat vodní vak:

1. Uzavřete na vodním vaku výtokový ventil otáčením výtokového uzávěru po směru chodu hodinových ručiček.
2. Odejměte vtokový uzávěr jeho otáčením proti směru chodu hodinových ručiček a vodní vak naplníte. Vraťte vtokový uzávěr.
3. Vodní vak umístěte ve výšce nejméně 0,5 m nad vysokotlakým čističem.
4. Výstup z vodního vaku propojte se vstupem vody na vysokotlakém čističi pomocí zahradní hadice.
5. Otevřete na vodním vaku výtokový ventil otáčením výtokového uzávěru proti směru chodu hodinových ručiček.
6. Čistič spusťte podle pokynů v kapitole „Před použitím čističe“.

#### ⚠ VAROVÁNÍ

Před zapnutím musí být čistič naplněn. Čerpadlo a vysokotlaká hadice musí před zapnutím čističe obsahovat vodu.

Odvzdušnění hadice a čerpadla obvykle chvíli trvá. Čistič nepoužívejte, dokud z trysky nevychází stabilní proud.

#### ⚠ VAROVÁNÍ

Při chodu čističe odejměte vtokový uzávěr, jinak bude průtok tryskající vody významně snížen. Provoz čističe při nedostatečném přívodu vody jej může poškodit.

#### ⚠ VAROVÁNÍ

Na vysokotlaký čistič nestříkejte vodu. Stříkající voda může poškodit elektrické části a bateriový svazek.

#### POUŽITÍ TRYSKY 5-V-1

Na trysce 5-v-1 je k dispozici pět tvarů proudu. Otočením si můžete vybrat požadovaný typ stříkání.

Tryska	Použití
0°	Čištění skvrn na vysokých, těžce dostupných místech <ul style="list-style-type: none"> <li>■ Odstranění zaschlého bláta z těžkých strojů, hospodářského a zahradního náčiní</li> <li>■ Odstranění asfaltu, lepidla a zaschlých skvrn z betonu</li> <li>■ Čištění míst nad úrovní hlavy</li> <li>■ Odstranění rzi z oceli a oxidace z hliníku</li> </ul>
25°	Pro všeobecné účely nebo velké plochy <ul style="list-style-type: none"> <li>■ Odstranění běžné špíny, bláta a nečistot</li> <li>■ Čištění střech, okapů a okapových rour</li> <li>■ Odstranění mírných plísňových skvrn</li> <li>■ Odstranění řas a bakterií v bazénech</li> <li>■ Oplachování povrchů v rámci přípravy na malování</li> </ul>





Oplachování se širokým záběrem

40°

- Lehké čištění a mytí
- Mytí a oplachování malovaných povrchů a lodí
- Čištění střeš, oken, teras a vjezdů

Krátký dosah čističe

Pro použití s krátkým dosahem

- Vjezdy, cestičky, paluby a terasy, vozidla, ploty, příprava na malování, terasový nábytek a zařízení na údržbu trávníků

Dlouhý dosah čističe

Pro použití s dlouhým dosahem

- Mytí druhého podlaží

## ZESÍLENÝ REŽIM

- Zesílený režim funguje pouze pokud je vysokotlaký čistič osazen technicky pokročilým 36V bateriovým svazkem Ryobi Lithium+, například model BPL3626D, BPL3640D a BPL3650D.
- Zesílený režim zvyšuje provozní výkon. V tomto režimu je maximální doba nepřetržitého provozu 8 minut. Z normálního režimu do zesíleného přepnete stisknutím tlačítka boost.
- Nepoužívejte zesílený režim déle než 8 minut. Zesílený režim se po 8 minutách automaticky přepne na normální.
- Po 8 minutách provozu v zesíleném režimu se vysokotlaký čistič nevrátí do zesíleného režimu dříve než po 8 minutách normálního režimu nebo vypnutí. Když není možné zesílený režim zapnout, bliká LED v tlačítku boost.

## SYSTÉM ÚPLNÉHO VYPNUTÍ

- Vysokotlaký čistič je vybaven systémem úplného vypnutí. Při uvolnění spouště se vypne motor, aby se šetřilo energií.
- Při aktivním systému úplného vypnutí bliká LED v hlavním vypínači.
- I během aktivního systému úplného vypnutí běží trvale ventilátor k ochlazení čističe.

### ⚠ VAROVÁNÍ

Pokud se motor při uvolnění spouště nezastavuje, vezměte čistič do pověřeného servisu.

## TRANSPORT A SKLADOVÁNÍ

### ⚠ VAROVÁNÍ

Při výběru místa ke skladování a během přepravy vezměte v úvahu hmotnost výrobku, aby nedošlo k nehodám či úrazům.

- Zastavte výrobek, vyjměte baterii a nechte výrobek vychladnout. Před uschováním nebo přepravou odpojte výrobek od přívodu vody. Nikdy nepokládejte výrobek jinak než na výšku.
- Před uschováním výrobku odstraňte vodu ze všech hadic i čerpadla a vyprázdněte nádobu na čisticí prostředky.
- Odstraňte z výrobku všechnen cizí materiál. Uchovávejte na chladném, suchém a dobře větraném místě při teplotách nad 0 °C, kam nemají přístup děti. Nářadí neuskładňujte v blízkosti žíravých látek, jako například v blízkosti zahrádkářských nebo zahradnických chemických přípravků nebo soli na zimní sypaní komunikací. Neskladujte mimo budovu.
- Při transportu výrobku zajistěte proti pohybum nebo pádu, abyste zabránili poranění osob nebo poškození výrobku.

### ⚠ VAROVÁNÍ

Čistič ukládejte pouze ve vnitřním prostoru. Skladování v prostoru s teplotou pod 0 °C čistič poškodí.

## TRANSPORT LITHIOVÝCH BATERIÍ

Přenos baterií dle místních a národních opatření a předpisů.

Dodržujte všechny zvláštní požadavky na balení a značení při transportu baterií třetí stranou. Zajistěte, aby žádné baterie nepřišly do kontaktu s jinými bateriemi nebo vodivými materiály při transportu pomocí ochrany nekrytých kontaktů prostřednictvím izolace, nevodivých krytek či lepicích pásek. Nepřepravujte prasklé nebo baterie

EN  
FR  
DE  
ES  
IT  
NL  
PT  
DA  
SV  
FI  
NO  
RU  
PL  
CS  
HU  
RO  
LV  
LT  
ET  
HR  
SL  
SK  
BG  
UK  
TR



s unikajícím elektrolytem. Ptejte se u záilkové společnosti na další radu.

## ÚDRŽBA

### ⚠ VAROVÁNÍ

Používejte pouze originální příslušenství, doplňky a náhradní díly výrobce. Zanedbání může zapříčinit možné poranění, slabý výkon a může dojít ke ztrátě záruky.

### ⚠ VAROVÁNÍ

Údržba vyžaduje extrémní péči a znalosti a měla by být prováděna pouze kvalifikovaným servisním technikem. Pro servis vraťte výrobek do autorizovaného servisního centra. Při údržbě používejte pouze původní náhradní díly výrobce.

- Zastavte výrobek, vyjměte baterii a nechte výrobek vychladnout. Odpojte výrobek od přívodu vody, pokud se chystáte:
  - čištění výrobku
  - provést údržbu výrobku
  - vyměnit náhradní díly
- Můžete provádět pouze v návodu k obsluze uvedené opravy a seřizení. Pro jiné opravy nebo poradenství, požádejte o pomoc autorizované servisní středisko.
- K zajištění bezpečného provozu pravidelně vysokotlaký čistič kontrolujte a provádějte jeho údržbu. Ryobi doporučuje kontrolu výrobku každých 6 měsíců.
- Zkontrolujte všechny šrouby, matice v častých intervalech na řádné utažení, aby se zajistilo, že výrobek bude pracovat v bezpečných pracovních podmínkách. Jakýkoliv poškozený díl je nutné správně opravit nebo nechat vyměnit v autorizovaném servisním středisku.

## POZNEJTE SVŮJ NÁSTROJ

Viz strana 235.

1. Rukojeť
2. Rukojeť se spouští
3. Zámek spouště
4. Spoušť
5. Popruh na hadici
6. Vstup vody
7. Kolo
8. Měch

9. Sifonová hadice
10. Adaptér pro vstup vody
11. Vysokotlaká hadice
12. Nabíječka
13. Baterie
14. Tryska 5-v-1
15. Tryska pro rychločištění
16. Nádržka na čisticí prostředek
17. Vývod vody
18. Uzávěr nádržky na čisticí prostředek
19. Kryt baterie
20. Tlačítko boost
21. Hlavní vypínač
22. Rozstřikovací trubice

## SYMBOLY NA VÝROBKU



Varování



V rámci snížení rizika úrazu ze zpětného rázu při zapnutém výrobku držte stříkací tyč bezpečně oběma rukama.



Pro snížení nebezpečí poranění musí uživatel před použitím tohoto nástroje přečíst a pochopit návod k použití.



Použití ochrany očí a sluchu.



V rámci snížení rizika úrazu z proudu vody nemiřte proud na lidi ani na zvířata.



Před započetím jakékoli práce na fukaru nejdříve vyjměte baterii.



Navlékněte si pevné neklouzavé pracovní rukavice.



Čistič není vhodný pro připojení k vodovodu s pitnou vodou bez zpětného ventilu.



Nikdy nemiřte stříkací tyč na lidi, zvířata, tělo stroje, zdroj elektrického napětí ani na elektrické spotřebiče.



Riziko prasknutí



Nikdy nepoužívejte bělidlo ani prostředky na bázi rozpouštědel.

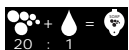

Ředící poměr čistícího prostředku



Toto nářadí je v souladu se všemi normami a předpisy platnými v zemi EU, ve které bylo zakoupeno.



Euroasijská značka shody



Ukrajinská značka shody



Zaručená hladina akustického výkonu je 83 dB(A).



Odpad elektrických výrobků se nesmí likvidovat v domovním odpadu. Recyklujte prosím na sběrných místech. Ptejte se u místních úřadů nebo prodejce na postup při recyklaci.

## SYMBOLY V NÁVODU



Díly nebo příslušenství jsou v prodeji samostatně



Poznámka



Varování

Následující signální slova a významy jsou vhodné pro vysvětlení úrovní nebezpečí spojených s tímto výrobkem.

### ⚠ NEBEZPEČÍ

Označuje bezprostředně rizikovou situaci, které je třeba předejít, jinak bude jejím následkem smrt nebo vážné zranění.

### ⚠ VAROVÁNÍ

Označuje možnou rizikovou situaci, které je třeba předejít, jinak jejím následkem může být smrt nebo vážné zranění.

### ⚠ VAROVÁNÍ

Označuje možnou rizikovou situaci, které je třeba předejít, jinak jejím následkem může být smrt nebo vážné zranění.

### VAROVÁNÍ

Bez symbolu bezpečnostní výstrahy Určuje situaci, která může mít za následek vážné poškození.

## ŘEŠENÍ PROBLÉMŮ

Problém	Možná příčina	Řešení	
Čistič se nespustí	Vybitá baterie	Nabijte baterie.	
	Vadná baterie	Nahradte slučitelným bateriovým svazkem.	
	Pojistka vyhořela.	Pro servis vraťte výrobek do autorizovaného servisního centra.	
Kolísání tlaku	Čerpadlo nasává vzduch.	Zkontrolujte těsnost hadic a spojů.	
	Ventily jsou znečištěné, opotřebované nebo zaseknuté.	Vyčistěte nebo vyměňte příslušný díl, případně se obraťte na místního distributora.	
	Opotřebovaná těsnění čerpadla	Vyčistěte nebo vyměňte příslušný díl, případně se obraťte na místního distributora.	
Hukot motoru	Nízké napětí nebo nízká teplota	Aktivujte spoušť na rukojeti.	
Čistič se zastaví	Pojistka vyhořela.	Pro servis vraťte výrobek do autorizovaného servisního centra.	
	Vybitá baterie	Nabijte baterie.	
	Sepnutí teplotního snímače	Nechte vysokotlaký čistič 15 minut vychladnout.	
	Částečné ucpání trysky	Vyčistěte trysku.	
Shoření pojistky	Poddimenzovaná pojistka	S výměnou nebo opravou se obraťte na autorizované servisní centrum.	
Pulzování čističe	Vzduch v přívodní hadici / v čerpadle	Nechte čistič v chodu při otevřené spoušti, dokud nedojde k obnovení správného provozního tlaku.	
	Nedostatečný přívod vody z řadu	Zkontrolujte splnění technických podmínek přívodu vody (podle přístrojového štítku čističe). Nepoužívejte dlouhé hadice s malým průřezem.	
	Částečné ucpání trysky	Vyčistěte trysku.	
	Ucpaný vodní filtr	Filtr vyčistěte.	
	Zašmodrchaná hadice	Hadici rozmotejte a narovnejte.	
	Čistič se často sám zapíná a vypíná.	Netěsné čerpadlo nebo rukojeť	Obraťte se na nejbližší pověřený servis.
		Čerpadlo, hadice nebo jiné příslušenství je zamrzlé	Vyčkejte rozmrznutí čerpadla, hadic nebo jiného příslušenství.
	Čistič se spustí, ale z čerpadla nevychází voda	Bez přívodu vody	Připojte vstup vody k přívodu vody.
Ucpaný vodní filtr		Filtr vyčistěte.	
Ucpání trysky		Vyčistěte trysku.	



Vezeték nélküli nagynyomású tisztítógépe tervezésekor három legfontosabb szempontunk a biztonság, teljesítőképesség és megbízhatóság volt.

### RENDELTETÉSSZERŰ HASZNÁLAT

A vezetékek nélküli nagynyomású tisztítógép csak kültéren használható. Biztonsági okokból a terméket kétkezes működtetéssel megfelelő ellenőrzés alatt kell tartani.

A termék otthoni vagy háztartási használatra készült. Rendeltetésszerűen gépek, járművek, épületek, padlók, szerszámok, homlokzatok és beton járófelületek tisztítására használható, amelyről tisztítószerezrel kevert vagy tiszta vízszugárral letisztítja a makacs szennyeződések.

Száraz, jól megvilágított környezetben kell használni.

Semmilyen más célra ne használja.

### ▲ FIGYELMEZTETÉS

Ellenőrizze a biztonsági elemek, például biztonsági szelepek, folyadékáram-átkapcsolók és nyomáskapcsolók kifogástalan műszaki állapotát. Más tisztítószerek vagy vegyszerek ronthatják a termék biztonságát.

### ÁLTALÁNOS BIZTONSÁGI FIGYELMEZTETÉSEK

#### ▲ FIGYELMEZTETÉS

**Olvassa el az összes biztonsági figyelmeztetést és útmutatást.** A figyelmeztetések és utasítások be nem tartása elektromos áramütést, tüzet és/vagy súlyos sérülést eredményezhet.

#### ▲ FIGYELEM FELHÍVÁS

A terméket nem szabad az ivóvízhálózatra kötni EN 12729 BA típusú visszafolyásgátló nélkül. A visszafolyásgátlón átfolyó víz nem ihatónak minősül. Mindig tartsa be a helyi vízszolgáltató rendelkezéseit a terméknek a vízhálózatra kötésekor.

- A terméket nem használhatják gyermekek, korlátozott fizikai, érzékszervi vagy értelmi képességű, illetve kellő tapasztalattal

és tudással nem rendelkező személyek. A gyerekekre oda kell figyelni, nehogy játsszanak a termékkel.

- A termék használatakor viseljen teljes egyéni védőfelszerelést, azaz csizmát, védőkesztyűt, szemvédős védősisakot és hallásvédőt. A szemvédő legyen ütés- és folyadékugár-álló.

### ▲ FIGYELMEZTETÉS

Ne használja a terméket védőruházatot nem viselő személyek közelében.

- A sérülések kockázatának csökkentéséhez mindig tartsa távol a terméktől a gyermekeket és látogatókat. Minden látogatónak védőszemüveget kell viselnie, és biztonságos távolságba kell tartózkodnia a munkaterülettől.
- Ellenőrizze a biztonsági elemek, például biztonsági szelepek, folyadékáram-átkapcsolók és nyomáskapcsolók kifogástalan műszaki állapotát. Használat előtt győződjön meg az összes biztonsági elem kifogástalan működéséről:
  - Főkapcsoló
    - A főkapcsoló megakadályozza a termék véletlen működtetését.
  - Markolatzár
    - A markolatzár zárja a kapcsolót, így megakadályozza a nagynyomású sugár akaratlan megnyitását.
  - Túlfolyószelep nyomáskapcsolóval
    - A túlfolyószelep megakadályozza, hogy a gép túllépje a megengedett üzemi nyomást. Ha a kezelőpisztoly karját kioldja, a nyomáskapcsoló kikapcsolja a szivattyút és a nagynyomású vízszugár leáll. Ha a kart meghúzza, a szivattyú újra bekapcsol.
  - Motorvédő kapcsoló
    - A motorvédő kapcsoló kikapcsolja a készüléket, ha túl magas az áramfelvétel.
- Ne használja a terméket, ha megsérültek fontos részei, például biztonsági elemek, nagynyomású tömlők vagy a kezelőpisztoly.
- A pisztoly használatakor legyen elővigyázatos. Tartsa erősen, két kézzel a kart, hogy ne sérüljön meg, amikor a kar visszarug.



### **▲ FIGYELMEZTETÉS**

Nagynyomású tisztítógépek használatakor folyadék köd képződhet. A köd belélegzése egészségre ártalmas lehet.

### **▲ FIGYELMEZTETÉS**

Az alkalmazástól függően a tisztítást végezheti sugárvédős fúvókával, amely csökkenti a vizes köd képződését. Sugárvédős fúvóka azonban nem használható minden alkalmazáshoz. Ha sugárvédős fúvóka nem használható a köd elleni védelemre, szükség lehet FFP 2 vagy egyenértékű osztályú légzésvédő álarcra, a tisztítási környezettől függően.

- Mindig állítsa le a terméket, mielőtt eltávolítja a közeléből.
- A nagynyomású víz sugar veszélyes, ha nem rendeltetésszerűen használják. Ne irányítsa a víz sugarat emberre, feszültség alatt álló villamos berendezésre vagy magára a termékre.
- A robbanásveszély elkerüléséhez ne szórjon gyúlékony folyadékot.
- Ne irányítsa a sugarat önmagára vagy másokra ruházat vagy lábbeli tisztításához.
- Ne tisztítson a termékkel elektronikus eszközöket, ruhát vagy lábbelit.
- A nagynyomású tömlők, szerelvények és csatlakozók fontosak a termék biztonságához. Csak a gyártó által ajánlott tömlőket, szerelvényeket és csatlakozókat használja.

### **AZ AKKUMULÁTORCSOMAGGAL KAPCSOLATOS MUNKAVÉDELMI FIGYELMEZTETÉSEK**

- Csak a gyártó által megadott töltőt használja az akkucsomag feltöltéséhez. Egy adott akkumulátortípushoz való töltő egy másik típusú akkumulátorral való használata tűzveszélyes lehet.
- Az akkumulátort használaton kívül tartsa távol más fém tárgyaktól, úgymint gemkapcsoktól, érméktől, kulcsoktól, szögektől, csavaroktól vagy más kisméretű fém tárgyaktól, amelyek rövidre zárhatják a két érintkezőt. Az akkumulátor érintkezőinek rövidre zárása tüzet vagy égéseket okozhat.
- Tartsa távol az akkumulátorcsomagot és a

töltőt folyadékoktól és nedves helyektől.

- Csak a jelen gépkönyvben előírt akkumulátorcsomagokkal használja a terméket. Más akkumulátorok használata tűzveszélyes lehet, és sérüléseket okozhat.
- Nem megfelelő körülmények esetén folyadék távozhat az akkumulátorból, kerülje az azzal való érintkezést. Ha mégis érintkezik vele, öblítse le vízzel. Ha a folyadék szembe kerül, azonnal forduljon orvoshoz. Az akkumulátorból kifolyt folyadék irritációt vagy égéseket okozhat.

### **TOVÁBBI BIZTONSÁGI FIGYELMEZTETÉSEK**

- Egyes régiókban olyan előírások érvényesek, amelyek korlátozzák a termék használatát. További információért forduljon a helyi önkormányzathoz.
- Minden használat előtt ellenőrizze a sérülésmentességet. A sérült nagynyomású tömlőt azonnal cserélje ki. Gondoskodjon minden nagynyomású tömlő- és fúvókacsatlakozás biztonságos állapotáról. A tömlőt úgy tekerje le, hogy ne csavarodjon meg és ne képezzen hurkot.
- Ne engedje, hogy gyerekek vagy megfelelő gyakorlattal nem rendelkező személyek használják a terméket.
- A tisztítás megkezdése előtt zárja be az ajtókat és ablakokat. Takarítsa le a tisztítandó területről a szemetet, játékokat, szabadtéri bútor és más tárgyakat, amelyek elrepülve veszélyforrássá válhatnak.
- Ne emelje fel és ne szállítsa a terméket működő motorral.
- Ne használja a terméket 0 °C alatti hőmérsékleten.
- Ne használjon a termékben savat, lúgot, oldószert, gyúlékony anyagot, hipót vagy ipari oldatokat. Ezek károsíthatják a kezelő egészségét és tönkretelhetik a terméket.
- A terméket mindig vízszintes felületen használja.

### **▲ FIGYELMEZTETÉS**

A nagynyomású sugár veszélyes lehet, ha nem előírászerűen használják. Tilos emberre, állatra, villamos berendezésre vagy magára a termékre irányítani.



- Két kézzel, szilárdan tartsa a kart. A kioldóbillentyű meghúzásakor a kar visszarúg – számíton erre. Ha ezt elmulasztja, elvesztheti a termék feletti uralmát, megsérülhet és másokat is veszélybe sodorhat.
- A termék bekapcsolása előtt légtelenítse a tömlőt és a szivattyút. A tömlőben és szivattyúban levő levegő eltávolításához kösse rá a vízellátást egy locsolótömlővel a szivattyúra, csatlakoztassa a markolatot a nagynyomású tömlővel a szivattyúra, kapcsolja ki a kapcsolózárát, és húzza meg addig a kapcsolót, hogy egyenletes áramlás keletkezzen.
- Vigyázzon, nehogy megcsússzon és elessen.
- Stabilan álljon és vegyen fel megfelelő egyensúlyt. Ne hajoljon ki túlságosan. A túlzott kihajlás egyensúlyvesztést eredményezhet.
- Csak a gyártó által engedélyezett tartozékokat használja. Nem megfelelő kiegészítők használata sérülést eredményezhet.
- Soha ne hagyja felügyelet nélkül működni a gépet. Kapcsolja ki a terméket. Ne hagyja magára a terméket, amíg az teljesen le nem áll.
- Ismerje meg a kezelőszerveket. Tanulja meg, hogyan kell a terméket leállítani és gyorsan nyomásmentesíteni.
- Legyen éber és gyakorolja az irányítást. Figyeljen arra, amit csinál, és használja az összes érzékszervét.
- Ne működtesse a fűnyírót, ha fáradt, ha alkohol, gyógyszer vagy tudatmódosító szerek hatása alatt áll. A termékek használata közben már egyetlen figyelmen kívül hagyott pillanat is súlyos személyi sérüléshez vezethet.
- Ne használja a terméket, ha a kapcsoló nem kapcsolja be vagy ki a terméket. A kapcsolóval nem vezérelhető termék veszélyes, ezért azt meg kell javítani.
- Tisztítandó járművektől tartson legalább 30 cm távolságot. A nagynyomású sugár megsértheti vagy átlukaszthatja járművek gumiabroncsát és szelepeit.

## FENNMARADÓ KOCKÁZAT

Még a termék rendeltetésszerű használata esetén sem lehet teljesen kiküszöbölni minden kockázati tényezőt. A gép használata során a következő veszélyek merülhetnek fel, és a kezelőnek különösen oda kell figyelnie az alábbiak elkerülésére:

- A nagynyomású vízszugár sérülést okozhat
  - Ne irányítsa a nagynyomású vízszugarat emberre, állatra vagy saját magára.
- A visszarúgás sérülést okozhat
  - Mindig erősen, két kézzel fogja a kart vagy a kioldóbillentyűt.
- Folyadékköd belégzésének egészségre káros hatása
  - Viseljen légzésvédőt.
- Zaj okozta sérülések
  - Viseljen fülvédőt

## KOCKÁZATCSÖKKENTÉS

Arról számoltak be, hogy a kéziszerszámok használata során fellépő vibráció bizonyos személyeknél hozzájárulhat az úgynevezett Raynaud-szindróma (Raynaud's Syndrome) nevű állapot kialakulásához. A tünetei lehetnek: az ujjak zsibbadása, elfehéredése, szúrások érzése, amelyek hidegnek kitéve gyakran felerősödnek. Az örökítő tényezők, a hidegnek kitettség és verejtékezés, a diéta, a dohányzás és munka közben alkalmazott fogások valószínűleg mind hozzájárulhatnak ezen tünetek megjelenéséhez. A vibráció hatásainak csökkentése érdekében a kezelőnek be kell tartani az alábbi óvintézkedéseket:

- Hideg időben tartsa melegen a testét. A termék használatakor viseljen kesztyűt a kéz és a csukló melegen tartásához.
- Bizonyos időtartamú használat után mindig végezzen gyakorlatokat a vérkeringés javításához.
- Gyakran tartson munkaszünetet. Korlátozza a napi munkaidőt.

Ha ezen állapot bármelyik tünetét tapasztalja, azonnal hagyja abba a munkát, és tájékoztassa az orvosát a tünetekről.



### ▲ FIGYELMEZTETÉS

Hosszabb használat sérülést okozhat. Ha a gépet hosszú időn át kell használnia, tartson gyakran szünetet.

## HASZNÁLAT

### A TERMÉK ELINDÍTÁSA ÉS LEÁLLÍTÁSA

#### A termék elindítása:

1. A fűvókát csatlakoztassa a fecskendezőszárra, és a fecskendezőszárát csatlakoztassa a markolathoz.
2. A markolatot csatlakoztassa a nagynyomású tömlő segítségével a nagynyomású tisztító vízkimenetéhez.
3. Csatlakoztassa a nagynyomású tisztító vízbemenetét egy locsolótömlő segítségével a vízellátáshoz.
4. Nyissa meg a kapcsolót, hogy a tömlőkbe és a nagynyomású tisztítóba levegőt engedjen.
5. Helyezze be az akkumulátort a nagynyomású tisztítóba.
6. Nyomja meg a terméken a főkapcsolót a bekapcsoláshoz.

**MEGJEGYZÉS:** A termék szénkefe nélküli motort és lágyindítást használ. A víz egy kis idő elteltével fog kiáramolni, miután a kioldót megfogta.

#### A termék leállítás:

- Kapcsolja le a főkapcsolót.

**MEGJEGYZÉS:** Az egység lekapcsolása után a ventilátor még 1 percig üzemel, hogy lehűtse a terméket.

### HASZNÁLJA AZ IVÓVÍZELLÁTÁST

- A termékhez ivóvizet használhat. A csatlakoztatáshoz használjon Ryobi szívótömlőkészletet és vízszákokat.
- Amikor a terméket a vízellátáshoz csatlakoztatja, tartsa be a helyi vízszolgáltató előírásait.

### ▲ FIGYELEM FELHÍVÁS

Ha a terméket ivóvízellátáshoz csatlakoztatja, akkor a vízellátó rendszerhez visszafolyásgátló eszközt kell felszerelni. A szerelést a szakszerviz személyzetének kell elvégeznie, és azt a helyi vízszolgáltatónak jóvá kell hagynia.

- A termék bekapcsolása előtt biztosítsa, hogy a tömlőben és a szivattyúban legyen víz.

### ▲ FIGYELMEZTETÉS

Ha a fűvókából nem jön víz, akkor azonnal állítsa le a terméket a főkapcsolóval. A víz nélkül való működtetés a szivattyúban komoly károkat okozhat.

### VÍZSZÁK HASZNÁLATA

A termék vízellátási forrásként vízszákok is használható.

A vízszák használata:

1. Zárja le a kimeneti szelepet úgy, hogy a vízszák kimeneti kupakját az óramutató járásával megegyező irányba csavarja.
2. Az óramutató járásával ellentétes irányban csavarva távolítsa el a bemenet kupakját és töltsen meg a vízszákokat. Helyezze vissza a kupakot.
3. A vízszákokat helyezze legalább 0,5 méterrel a nagynyomású tisztító fölé.
4. Csatlakoztassa a vízszák kimenetét egy locsolótömlő segítségével a nagynyomású tisztító vízbemenetéhez.
5. Nyissa meg a kimeneti szelepet úgy, hogy a vízszák kimeneti kupakját az óramutató járásával ellenkező irányba csavarja.
6. „A termék elindítása” szakasz lépései szerint indítsa el a terméket.

### ▲ FIGYELMEZTETÉS

A terméket indítás előtt fel kell tölteni. A termék elindítása előtt víznek kell lennie a szivattyúban és a nagynyomású tömlőben.

Általában időt vesz igénybe, amíg a csőbe és a szivattyúba levegő kerül. Ne működtesse a terméket, amíg a fűvókából az áramlás nem állandó.

### ▲ FIGYELMEZTETÉS

A termék működése közben távolítsa el a bemenet kupakját, különben a víz kiáramlása sokkal lassabb lesz. A termék nem elégséges vízellátással való működtetése kárt okozhat.

### ▲ FIGYELMEZTETÉS

Ne fröcsköljön vizet a nagynyomású tisztítóra, mert az károsíthatja az elektromos alkatrészeket és az akkucsomagot.





## AZ ÖTFUNKCIÓS FÚVÓKA HASZNÁLATA

Az ötfunkciós fúvóka ötféle sugárképet tud előállítani. A sugárkép váltásához fordítsa a sugárválasztót a kívánt helyzetbe.

Fúvóka	Alkalmazás
0°	<p>Fej feletti, nehezen elérhető helyek pontszerű tisztítása</p> <ul style="list-style-type: none"> <li>Rákeményedett sár eltávolítása nehéz építőgépekről, mezőgazdasági gépekről és fűnyírókról</li> <li>Aszfalt, ragasztó és makacs foltok eltávolítása betonról</li> <li>Fej feletti részek tisztítása</li> <li>Acél rozsdátlanítása, alumínium oxidmentesítése</li> </ul>
25°	<p>Általános tisztítás vagy nagy felületek tisztítása</p> <ul style="list-style-type: none"> <li>Sár és egyéb szennyeződések általános eltávolítása</li> <li>Tetők, ereszek, esőcsatornák tisztítása</li> <li>Kisebb gombásodási foltok eltávolítása</li> <li>Alga és baktérium telepek eltávolítása medencékből</li> <li>Felületek festés előtti letakarítása</li> </ul>
40°	<p>Öblítő tisztítás széles sugárral</p> <ul style="list-style-type: none"> <li>Kímélő tisztítás és mosás</li> <li>Festett felületek és hajók mosása és öblítése</li> <li>Tetők, ablakok, kövezett kerti részek és kocsifeljárók tisztítása</li> </ul>
Közele mosószeres mosás	<p>Kis távolságú mosószeres alkalmazásokhoz</p> <ul style="list-style-type: none"> <li>Kocsifeljárók, járdák, kövezett kerti részek, fedélzetek, járművek, kerítések, festés előtti tisztítás, kerti bútorok, fűnyírók</li> </ul>
Távoli mosószeres mosás	<p>Nagy távolságú mosószeres alkalmazásokhoz</p> <ul style="list-style-type: none"> <li>Emelet mosása</li> </ul>

## NYOMÁSFOKOZÁS MÓD

- A nyomásfokozás mód funkcionalitás csak akkor érhető el, ha a nagynyomású tisztítóhoz Ryobi 36V Lithium+ Hi-Tech akkucsomagot használ, például a BPL3626D, BPL3640D vagy a BPL3650D modellt.
- A nyomásfokozás mód extra teljesítményt biztosít. A funkció legfeljebb 8 perc folyamatos működtetést biztosít. Nyomja meg a nyomásfokozás gombot, hogy a normál üzemmódról a nyomásfokozás módra váltson.
- Ne használja 8 percnél tovább a nyomásfokozás módot. A nyomásfokozás mód 8 perc után automatikusan visszatér a normál üzemmódra.
- A nyomásfokozás mód 8 perces használata után a nagynyomású tisztítót, nem lehet újra nyomásfokozás módra váltani, hanem 8 percig normál üzemben kell használni vagy pihentetni kell. A nyomásfokozás gomb LED-kijelzője villog, ha a nyomásfokozás mód nem aktiválható.

## TELJES LEÁLLÍTÓ RENDSZER

- A nagynyomású tisztítót teljes leállító kapcsolóval látták el. Ha a kioldóbillentyűt elengedi a motor leáll, hogy energiát takarítson meg.
- A főkapcsoló LED-kijelzője villog, amikor a teljes leállító rendszer aktív.
- A ventilátor folyamatosan üzemel, hogy a terméket lehűtse, amikor a teljes leállító rendszer aktív.

### ▲ FIGYELEM FELHÍVÁS

Ha a kioldóbillentyű elengedése után, a motor nem áll le, akkor vigye a terméket egy hivatalos szervizközpontba.

## SZÁLLÍTÁS ÉS TÁROLÁS

### ▲ FIGYELEM FELHÍVÁS

Vegye figyelembe a termék súlyát a tárolási hely kiválasztásakor és szállításkor, hogy megelőzze a baleseteket és sérüléseket.

- Állítsa le a terméket, vegye ki akkumulátorcsomagját és hagyja lehűlni. Tárolás vagy szállítás előtt válassza le a



terméket a vízellátásról. A terméket mindig tartsa álló helyzetben.

- A termék tárolása előtt ürítse le a vizet minden tömlőből és a szivattyúból, és ürítse le a mosószer tartályt is.
- Minden idegen anyagtól tisztítsa meg a terméket. Tárolja a terméket hűvös, fagymentes, száraz, jól szellőző, gyermekektől elzárt helyen. Ne tárolja olyan oxidálószerrel közelében, mint pl. kerti munkáknál használatos vegyszerek vagy jégmentesítő sók. Ne tárolja a szabadban.
- Szállításkor rögzítse a terméket elmozdulás és leesés ellen, hogy elkerülje a sérüléseket és a termék sérülését.

#### ▲ FIGYELMEZTETÉS

A terméket kizárólag beltéren tárolja. A terméket károsítja, ha 0° alatti hőmérsékleten tárolja.

### LÍTIUM AKKUMULÁTOROK SZÁLLÍTÁSA

Az akkumulátorokat a helyi és nemzeti előírásokkal és szabályokkal összhangban szállítsa.

Az akkumulátorok külső fél általi szállításakor kövesse a csomagolásra és a címkézésre vonatkozó speciális előírásokat. Ügyeljen arra, hogy az akkumulátorok ne érhessenek más akkumulátorokhoz vagy vezető anyagokhoz szállítás közben; ehhez a szabadon maradt csatlakozókat védje szigetelő fedéllel vagy szalaggal. Ne szállítson repedt vagy szivárgó akkumulátorokat. További információért vegye fel a kapcsolatot a továbbítást végző céggel.

### KARBANTARTÁS

#### ▲ FIGYELMEZTETÉS

Csak a gyártó eredeti cserealkatrészeit, tartozékait és szerelékeit használja. Ennek figyelmen kívül hagyása gyenge motorteljesítményt, esetleges sérülést és a jótállás elvesztését okozhatja.

#### ▲ FIGYELMEZTETÉS

szervizelés különös figyelmet és hozzáértést igényel, és csak szakképzett szerelő végezheti el. A szervizeléshez vigye el a terméket egy hivatalos szervizközpontba. Szervizeléskor csak eredeti, gyártó által előállított cserealkatrészeket használjon.

- Állítsa le a terméket, vegye ki akkumulátorcsomagját és hagyja lehűlni. Válassza le a terméket a vízellátásról a következő beavatkozások előtt:
  - a termék tisztítása
  - a termék karbantartása
  - pótalkatrészek cseréje
- Ön csak a használati útmutatóban leírt beállításokat és javításokat végezheti el. További javításokért vagy tanácsért kérjen segítséget egy hivatalos szervizközpontban.
- Rendszeresen vizsgálja át és tartsa karban a nagynyomású tisztítót, hogy biztonságosan működjön. A Ryobi 6 havonkénti átvizsgálást javasol.
- Gyakori időközönként ellenőrizze a csavaranyák, csavarok és fejecscsavarok megfelelő meghúzását, hogy a termék biztonságos üzemi állapotban legyen. A sérült alkatrészeket egy hivatalos szervizközpontban kell megjavíttatni vagy kicseréltetni.

### ISMERJE MEG A TERMÉKET

Lásd 235. oldal.

1. Fogantyú
2. Kioldó fogantyúja
3. Markolatzár
4. Kioldó
5. Tömlőtartó szíj
6. Vízbemenet
7. Kerék
8. Tartály
9. Szívótömlő
10. Vízbemenet adaptere
11. Nagynyomású tömlő
12. Töltő
13. Akkumulátor
14. Ötfunkciós fúvóka
15. Turbó fúvóka
16. Mosószer tartály
17. Víz kimenete
18. Mosószer tartály kupakja

19. Akkumulátor fedél
20. Nyomásfokozás gomb
21. Főkapcsoló
22. Lándzsa

## SZIMBÓLUMOK A TERMÉKEN



Figyelem



Használat közben erősen, két kézzel fogja a permetezőszárat a visszarúgás miatti sérülésveszély csökkentéséhez.



A sérülések kockázatának csökkentése érdekében a felhasználónak a termék használata előtt el kell olvasnia és meg kell értenie a kezelői kézikönyv tartalmát.



Viseljen szem- és fülvédőt.



A nagynyomású vízszugár könnyen a testbe hatolhat, ha emberre vagy állatra irányítja.



A terméken végzett bármilyen munkálat előtt vegye ki az akkumulátort



Viseljen csúszásgátló bevonatú, nehéz igénybevételre tervezett védőkesztyűt.



A termék visszafolyásgátló nélkül nem csatlakoztatható az ivóvízhálózatra.



Ne irányítsa a permetezőszárat emberre, állatra, a gép testére, áramforrásra vagy elektromos készülékre.



Robbanásveszély



Ne használjon fehérítőszert vagy oldószer alapú mosószert.



Mosószer hígítási aránya



Ez a szerszám minden, a vásárlás európai uniós országában hatályos szabványnak megfelel.



Eurázsiai megfelelési jelzés



Ukrainai nyilatkozat

megfelelőségi



A garantált hangteljesítményszint 83 dB(A).



A kiselejtezett elektromos termékeket nem szabad a háztartási hulladékkal együtt kidobni. Ezeket újra kell hasznosítani, ha van rá lehetőség. Az újrahasznosítással kapcsolatban érdeklődjön a helyi önkormányzatnál vagy a termék forgalmazójánál.

## A KÉZIKÖNYVBEN HASZNÁLT SZIMBÓLUMOK



Külön értékesített alkatrészek és kiegészítők



Megjegyzés



Figyelem

A következő jelölőszavak és jelentések arra szolgálnak, hogy megmagyarázzák a termékkel kapcsolatos veszélyességi szinteket.

### ⚠ VESZÉLY

Egy bekövetkező veszélyes helyzetet jelez, ami, ha nem előzik meg, halált vagy komoly sérülést eredményez.

### ⚠ FIGYELMEZTETÉS

Egy potenciálisan bekövetkező veszélyes helyzetet jelez, amit, ha nem előznek meg, halált vagy komoly sérülést eredményezhet.

### ⚠ FIGYELEMFLHÍVÁS

Egy potenciálisan veszélyes helyzetet jelez, ami, ha nem előzik meg, kisebb vagy mérsékelt sérülést eredményezhet.

### FIGYELEMFLHÍVÁS

Biztonsági figyelmeztető szimbólum nélkül Egy olyan helyzetet jelez, ami anyagi kárt eredményezhet.

## HIBAELHÁRÍTÁS

Probléma	Lehetséges ok	Megoldás
A gép nem indul el	Lemerült az akkumulátor	Töltse fel az akkumulátort.
	Hibás akkumulátor	Cserélje ki kompatibilis akkucsomaggal.
Ingadozó nyomás	A biztosíték kiégett.	A szervizeléshez vigye el a terméket egy hivatalos szervizközpontba.
	A szivattyú levegőt szív	Ellenőrizze, hogy a tömlők és a csatlakozások légmentesek-e.
	A szelepek piszkosak, elhasználtak vagy el vannak tömődve	Tisztítsa meg és helyezze vissza az alkatrészt, vagy forduljon a helyi forgalmazóhoz.
A motor zúgó hangot ad	A szivattyútömítések elhasználódtak	Tisztítsa meg és helyezze vissza az alkatrészt, vagy forduljon a helyi forgalmazóhoz.
	Alacsony feszültség vagy alacsony hőmérséklet	Aktiválja a permetezőkar kioldóját.
A gép leáll	A biztosíték kiégett.	A szervizeléshez vigye el a terméket egy hivatalos szervizközpontba.
	Lemerült az akkumulátor	Töltse fel az akkumulátort.
	A hőérzékelő aktiválva van	Hagyja a nagynyomású tisztítót lehűlni 15 percen át.
	A fúvóka részlegesen elzáródott	Tisztítsa meg a fúvókát.
	A biztosíték kiégett	Túl kicsi a biztosíték
A gép pulzál	Levegő van a tömlőben/ szivattyúban	Hagyja, hogy a készülék nyitott indítóval menjen, amíg a szokásos üzemi nyomás helyreáll.
	Nem megfelelő hálózati vízellátás	Ellenőrizze, hogy a vízellátás megfelel-e az előírt specifikációnak (lásd a modell címkéjét). Ne használjon hosszú, vékony tömlőket.
	A fúvóka részlegesen elzáródott	Tisztítsa meg a fúvókát.
	A vízszűrő elzáródott	Tisztítsa meg a szűrőt.
	A tömlő összegabalyodott	Egyenesítse ki a tömlőt.
	A gép gyakran magától elindul és leáll	A szivattyú/ fecskendezőmarkolat szivárog
A gép elindul, de nem jön víz	A szivattyú, a tömlők vagy más alkatrész megfagyott	Várja meg, amíg a szivattyú, a tömlők vagy az egyéb alkatrész kiolvad.



Nincs vízellátás	Csatlakoztassa a vízbemenet nyílását a vízellátáshoz.
A vízszűrő elzáródott	Tisztítsa meg a szűrőt.
A fúvóka elzáródott	Tisztítsa meg a fúvókát.

- EN
- FR
- DE
- ES
- IT
- NL
- PT
- DA
- SV
- FI
- NO
- RU
- PL
- CS
- HU**
- RO
- LV
- LT
- ET
- HR
- SL
- SK
- BG
- UK
- TR





La proiectarea curăătorului cu apă sub presiune cu acumulator s-au avut în vedere în primul rând siguranța, performanța și fiabilitatea în exploatare.

### UTILIZARE PREVĂZUTĂ

Curăătorul cu apă sub presiune cu acumulator este destinat doar utilizării în exterior. Din motive de siguranță, produsul trebuie manevrat corespunzător, cu ambele mâini.

Produsul este proiectat pentru uz casnic și domestic. Este destinat curățării autovehiculelor, clădirilor, podelelor, instrumentelor, fațadelor, teraselor și aleilor pavate cu beton prin îndepărtarea murdăriei persistente cu apă curată, cu sau fără detergent.

Trebuie folosit în zone uscate și bine iluminate. Nu folosiți în alte scopuri.

### ▲ AVERTISMENT

Produsul este proiectat pentru utilizarea cu un agent de curățire neutru, furnizat sau recomandat de fabricant. Utilizarea altor tipuri de agenți de curățare sau a altor substanțe chimice poate afecta siguranța echipamentului.

### AVERTISMENTE GENERALE PRIVIND SIGURANȚA

#### ▲ AVERTISMENT

**Citiți toate avertismentele și instrucțiunile de siguranță.** Nerespectarea acestor avertismente și instrucțiuni poate conduce la șocuri electrice, incendii și/sau accidente grave.

#### ▲ ATENȚIE

Produsul nu trebuie conectat la sursa de alimentare cu apă potabilă fără a avea montată pe circuit o supapă antiretur conform standardului EN 12729 Tip BA. Apa care circulă prin prevenitorul de retur nu este considerată potabilă. Respectați întotdeauna regulamentele companiei dvs. locale de furnizare a apei la conectarea echipamentului la sursa de alimentare cu apă.

- Produsul nu este destinat utilizării de către copii sau persoane cu deficiențe fizice, senzoriale sau mentale, sau fără experiență și cunoștințe. Copiii trebuie să fie supravegheați adecvat pentru a vă asigura că nu se joacă cu produsul.
- Purtați echipament personal de protecție complet la utilizarea echipamentului: cizme, mănuși, cască cu vizor și protecții pentru urechi. Utilizați doar ochelari cu protecție împotriva stropirii cu lichide.

### ▲ AVERTISMENT

Nu utilizați echipamentul în apropierea altor persoane, cu excepția celor care poartă echipament de protecție.

- Pentru a reduce riscul de rănire, nu permiteți apropierea copiilor și a altor persoane. Toți vizitatorii trebuie să poarte ochelari de protecție și să fie ținuți la o distanță sigură de spațiul de lucru.
- Verificați starea dispozitivelor de siguranță, cum ar fi supapele de siguranță, robinetii și supapele de presiune. Asigurați-vă că toate dispozitivele de siguranță funcționează corect înainte de fiecare utilizare:
  - Comutator de pornire
    - Comutatorul de pornire previne pornirea neintenționată a produsului.
  - Siguranța trăgaciului
    - Siguranța trăgaciului blochează trăgaciul și împiedică pornirea neintenționată a jetului de înaltă presiune.
  - Supapă de preaplin cu presostat
    - Supapa de preaplin împiedică depășirea presiunii maxime admise. Dacă levierul pistolului este eliberat, presostatul oprește pompa, iar jetul de înaltă presiune este oprit. Dacă levierul este apăsat, pompa pornește din nou.
  - Comutatorul de protecție a motorului
    - Comutatorul de protecție a motorului deconectează dispozitivul dacă este detectat un consum electric prea mare.
- Nu utilizați echipamentul dacă există componente defecte, cum ar fi dispozitivele de siguranță, furtunurile de înaltă presiune sau pistolul de stropire.



- Acționați cu grijă trăgaciul mânerului pulverizatorului. Țineți mânerul pistolului ferm, cu ambele mâini, pentru a evita accidentarea din cauza reculului.

#### ▲ AVERTISMENT

În timpul utilizării curățătoarelor de înaltă presiune se pot forma aerosoli. Inhalarea acestora poate provoca decesul.

#### ▲ AVERTISMENT

În funcție de aplicație, se pot utiliza duze protejate pentru curățare la înaltă presiune, ceea ce va reduce emisiile de aerosoli. Cu toate acestea, nu toate aplicațiile permit utilizarea unui astfel de dispozitiv. Dacă nu se pot folosi duze protejate, este necesară purtarea unei măști de protecție de clasă FFP2 sau echivalentă, în funcție de mediul de lucru.

- Opriți întotdeauna echipamentul dacă plecați de lângă el.
- Jetul de înaltă presiune este periculos. Nu direcționați jetul spre persoane, echipamente electrice sau direct către echipament.
- Pentru a evita riscul de explozie, nu pulverizați lichide inflamabile.
- Nu îndreptați jetul spre dvs. sau spre alte persoane în scopul curățării hainelor sau încălțămintei.
- Nu utilizați echipamentul pentru a curăța dispozitive electronice, îmbrăcăminte sau încălțămintă.
- Pentru siguranța echipamentului este important să se utilizeze furtunuri, conectori și fittinguri de înaltă presiune. Utilizați doar furtunuri, fittinguri și conectori recomandați de producător.

#### AVERTISMENTE DE SIGURANȚĂ PRIVIND ACUMULATORUL

- Încărcați acumulatorul doar cu încărcătorul specificat de producător. Un încărcător destinat unui anumit tip de acumulator este folosit la încărcarea altor acumulatori există pericolul de incendii.
- Atunci când acumulatorul nu este în uz, păstrați-l departe de alte obiecte metalice, cum ar fi agrafe de birou, monede, chei,

cuie, șuruburi sau alte obiecte metalice mici, care pot face o conexiune de la o bornă la alta. Scurtcircuitarea bornelor bateriei poate provoca arsuri sau incendiu.

- Acumulatorul și încărcătorul acestuia nu trebuie păstrate în condiții de umiditate.
- Utilizați echipamentul doar cu acumulatorul specificat în acest manual. Utilizarea oricăror alți acumulatori poate crea un risc de vătămare și de incendiu.
- Ca urmare a folosirii necorespunzătoare, din acumulator se poate scurge lichid; evitați contactul cu acesta. În cazul unui contact accidental, spălați cu apă. În cazul contactului lichidului cu ochii, consultați un medic. Lichidul care iese din acumulator poate provoca iritații sau arsuri.

#### AVERTIZĂRI SUPLIMENTARE DE SIGURANȚĂ

- Anumite regiuni au reglementări ce restricționează folosirea produsului. Pentru sfaturi întrebați autoritățile dvs. locale.
- Înainte de fiecare utilizare verificați starea componentelor. Un furtun de înaltă presiune deteriorat trebuie înlocuit imediat. Asigurați-vă că toate conexiunile, cum ar fi furtunul și duza de înaltă presiune, sunt fixate. Desfășurați adecvat furtunul, astfel încât să nu fie îndoit sau sugrumat.
- Nu permiteți copiilor sau persoanele fără experiență să utilizeze acest produs.
- Înainte de începerea unei operații de curățare, închideți ușile și ferestrele. Eliberați zona de curățat de resturi, jucării, mobilier de exterior sau alte obiecte care pot crea pericole.
- Nu ridicați și nu purtați produsul când motorul funcționează.
- Nu utilizați echipamentul la temperaturi sub 0°C.
- Nu introduceți în echipament acizi, baze, solvenți, substanțe inflamabile, produse pe bază de clor sau alte soluții industriale. Aceste echipamente pot provoca vătămări fizice operatorului și defectarea definitivă a echipamentului.
- Așezați întotdeauna echipamentul pe o suprafață plană.

### **⚠️ AVERTISMENT**

Jetul de înaltă presiune poate fi periculos în caz de utilizare neadecvată. Jetul nu trebuie direcționat către oameni, animale, dispozitive electrice sau spre echipament.

- Țineți mânerul pistolului ferm, cu ambele mâini. Așteptați-vă ca mânerul pistolului să aibă un recul la acționare, cauzat de forța jetului. Dacă nu sunteți pregătit pentru aceasta, puteți să pierdeți controlul și să vă răniți personal sau să răniți alte persoane din jur.
- Asigurați-vă că furtunul și pompa nu sunt sub presiune înainte de a porni echipamentul. Pentru a scoate aerul din furtun și pompă, conectați sursa de alimentare cu apă la pompă folosind un furtun de grădină, conectați mânerul cu trăgaci la pompă folosind furtunul de înaltă presiune, deblocați siguranța trăgaciului și apăsați pe trăgaci până când va ieși un flux stabil de apă prin duză.
- Manevrați pistolul cu atenție, pentru a evita alunecarea sau căderea.
- Mențineți sprijin ferm pe picioare și echilibru. Nu vă aplecați excesiv. Aplecarea excesivă poate cauza pierderea echilibrului.
- Folosiți doar accesorii aprobate de producător. Utilizarea unor accesorii neadecvate poate provoca rănirea.
- Nu lăsați niciodată produsul să funcționeze nesupravegheat. Opriți echipamentul. Nu lăsați pistolul din mână înainte ca jetul să se oprească total.
- Familiarizați-vă cu comenzile. Trebuie să știți cum se oprește rapid echipamentul și cum se descarcă presiunea din instalație.
- Fiți vigilenți și mențineți controlul. Fiți atenți la ceea ce faceți și folosiți-vă simțul practic.
- Nu operați mașina dacă sunteți obosit sau sub influența medicamentelor, a alcoolului sau a drogurilor. Un moment de neatenție în timpul operării produsului poate rezulta în vătămare personală gravă.
- Nu folosiți produsul dacă întrerupătorul nu pornește sau oprește produsul. Un produs care nu poate fi controlat cu ajutorul întrerupătorului este periculos și trebuie reparat.

- Păstrați o distanță de minim 30 cm la curățarea autovehiculelor. Jetul de înaltă presiune poate deteriora sau rupe anvelopele sau ventilele autovehiculului.

### **RISCURI REZIDUALE**

Chiar dacă produsul este folosit așa cum a fost prescris, este totuși imposibil să se elimine complet anumiți factori de risc reziduali. Următoarele pericole pot apărea în timpul folosirii și operatorul trebuie să acorde atenție specială pentru a evita următoarele:

- Răniri provocate de jetul de înaltă presiune
  - Evitați îndreptarea jetului de înaltă presiune către oameni, animale sau către dvs.
- Răniri provocate de recul
  - Țineți întotdeauna mânerul pistolului sau tija de pulverizare ferm, cu ambele mâini.
- Răniri provocate de inhalarea de aerosoli
  - Purtați mască de protecție adecvată.
- Vătămare cauzată de zgomot.
  - Purtați protecție pentru urechi

### **REDUCEREA RISCULUI**

S-a raportat faptul că vibrațiile produse de uneltele manuale pot contribui, la anumite persoane, la o afecțiune denumită Sindromul Raynaud. Simptomele pot include furnicături, amorțeală și albierea degetelor, care apare, de obicei, după expunerea la frig. Factori ereditari, expunerea la frig și umiditate, dieta, fumatul și practicile de muncă contribuie la dezvoltarea acestor simptome. Există măsurători care pot fi efectuate de către operator pentru a reduce efectele de vibrațiilor:

- Păstrați-vă temperatura corporală ridicată pe vreme rece. Când operați produsul purtați mănuși pentru a menține calde mâinile și încheieturile.
- După fiecare perioadă de operare, trebuie făcute exerciții pentru a crește circulația sângelui.
- Trebuie făcute pauze la intervale de timp regulate. Limitați expunerea zilnică.

Dacă sunt experimentate oricare dintre simptomele acestei afecțiuni, trebuie întreruptă utilizarea și consultat un medic.



### ⚠️ AVERTISMENT

Pot fi cauzate sau agravate vătămrile de la folosirea prelungită a aparatului. Atunci când folosiți o sculă pentru perioade prelungite, asigurați-vă că luați pauze regulate.

### UTILIZARE

#### PORNIREA ȘI OPRIREA PRODUSULUI

##### Pentru a porni produsul:

1. Conectați duza la tija de pulverizare și tija la mânerul pistolului.
2. Conectați racordul de ieșire al curățitorului de înaltă presiune la mânerul pistolului cu ajutorul furtunului de înaltă presiune.
3. Conectați racordul de intrare al curățitorului de înaltă presiune la o sursă de alimentare cu apă utilizând un furtun obișnuit de grădină.
4. Apăsăți trăgaciul pentru a elibera aerul din furtunuri și din curățitorul de înaltă presiune.
5. Instalați acumulatorul în curățitorul de înaltă presiune.
6. Apăsăți comutatorul de pornire pentru a porni produsul.

**OBSERVAȚIE:** Ventilatorul va continua să funcționeze timp de 1 minut după oprirea produsului, pentru a-l răci.

##### Pentru a opri produsul:

- Opriți produsul de la comutatorul de pornire.

**OBSERVAȚIE:** Acest produs este dotat cu un motor fără perii și cu pornire soft. Apa va ieși cu o mică întârziere după apăsarea trăgaciului.

#### UTILIZAREA UNEI SURSE DE APĂ POTABILĂ

- Produsul poate utiliza o sursă de apă potabilă. Utilizați un kit de aspirație și un sac de apă Ryobi pentru a realiza conexiunea.
- Atunci când conectați produsul la sursa de apă, respectați reglementările furnizorului local de apă.

### ⚠️ ATENȚIE

În cazul în care conectați produsul la o sursă de apă potabilă, trebuie să instalați un dispozitiv de prevenire a scurgerii apei din produs înapoi în rețea. Instalația trebuie să fie realizată de un tehnician calificat și acceptată de către furnizorul local de apă.

- Asigurați-vă că există apă în furtun și în pompă înainte de a porni produsul.

### ⚠️ AVERTISMENT

Dacă nu iese apă din duză, opriți produsul imediat de la comutatorul de pornire. Funcționarea fără apă poate cauza defectarea gravă a pompei.

#### UTILIZAREA UNUI SAC DE APĂ

Produsul poate utiliza un sac de apă drept sursă de apă.

Pentru a utiliza un sac de apă:

1. Închideți racordul de ieșire al sacului de apă rotind capacul acestuia în sens orar.
2. Îndepărtați capacul de umplere rotindu-l în sens anti-orar și umpleți sacul cu apă. Montați la loc capacul.
3. Amplasați sacul cu apă la o înălțime de cel puțin 0,5 m deasupra curățitorului de înaltă presiune.
4. Conectați racordul de ieșire al sacului de apă la racordul de intrare al curățitorului de înaltă presiune cu ajutorul unui furtun obișnuit, de grădină.
5. Deschideți racordul de ieșire al sacului de apă rotind capacul acestuia în sens anti-orar.
6. Porniți produsul urmând instrucțiunile din secțiunea "Pornirea produsului".

### ⚠️ AVERTISMENT

Produsul trebuie amorsat înainte de a-l porni. Trebuie să existe apă în pompă și în furtunul de înaltă presiune înainte de a porni produsul.

De obicei, evacuarea aerului din furtun și din pompă durează. Nu porniți produsul înainte să iasă un flux continuu de apă prin duza de ieșire.

### ⚠️ AVERTISMENT

Îndepărtați capacul de umplere al sacului în timp ce produsul funcționează - în caz contrar, jetul de apă evacuat va avea un debit mult mai mic. Utilizarea produsului cu un debit de intrare insuficient poate determina defectarea acestuia.

### ⚠️ AVERTISMENT

Nu stropiți cu apă curățitorul de înaltă presiune. Riscați să deteriorați componentele electrice și acumulatorul.

## UTILIZAREA UNEI DUZE 5-ÎN-1

O duză 5-în-1 are cinci poziții pentru forma jetului. Pentru a selecta o formă a jetului, rotiți selectorul de pulverizare în poziția dorită.

Duză	Aplicații
0°	<p>Curățarea zonelor greu accesibile aflate la înălțime</p> <ul style="list-style-type: none"><li>■ Îndepărtarea noroiului uscat de pe clădiri, ferme sau echipament de grădină</li><li>■ Curățarea gudronului, a adezivilor sau a petelor persistente de pe beton</li><li>■ Curățarea suprafețelor de la înălțime</li><li>■ Îndepărtarea ruginii de pe oțel și a oxizilor de pe aluminiu</li></ul>
25°	<p>Pentru utilizare cu scop general pe suprafețe mari</p> <ul style="list-style-type: none"><li>■ Curățarea generală a murdăriei, noroiului și petelor</li><li>■ Curățarea acoperișurilor, a jgheburilor și a burlanelor de scurgere</li><li>■ Îndepărtarea petelor ușoare de mușgai</li><li>■ Îndepărtarea algelor și bacteriilor din piscine</li><li>■ Clătirea suprafețelor pregătite de vopsit</li></ul>

40°

Pentru clătire în unghi larg

- Curățare și spălare ușoară
- Spălarea și clătirea suprafețelor vopsite și a ambarcațiunilor
- Curățarea tavanelor, ferestrelor, curților interioare și căilor de acces

Spălare cu detergent la distanță mică

Pentru aplicații de spălare cu detergent la distanță mică

- Căi de acces, trotuare, curți interioare, vehicule, garduri, suprafețe pregătite de vopsire, mobilier și echipamente de grădină.

Spălare cu detergent la distanță mare

Pentru aplicații de spălare cu detergent la distanță mare

- Spălarea etajului casei

## MODUL BOOST

- Modul Boost este disponibil doar atunci când curățitorul de înaltă presiune este utilizat cu un acumulator Ryobi 36V Lithium+ Hi-Tech (de ex. BPL3626D, BPL3640D sau BPL3650D).
- Modul Boost oferă putere suplimentară. Acest mod poate fi utilizat continuu timp de cel mult 8 minute. Apăsăți butonul Boost pentru a trece din modul de funcționare normal în modul Boost.
- Nu utilizați modul Boost mai mult de 8 minute. Modul Boost este dezactivat automat după 8 minute.
- După 8 minute de utilizare în modul Boost, acesta nu va putea fi reactivat decât după 8 minute de utilizare normală sau pauză. LED-ul butonului Boost va lumina intermitent atunci când modul Boost nu poate fi activat.

## OPRIREA COMPLETĂ A SISTEMULUI

- Curățitorul de înaltă presiune este echipat cu un buton de oprire completă. La eliberarea trăgaciului, motorul se oprește pentru a economisi energie.
- LED-ul butonului de pornire luminează intermitent atunci când este activată oprirea completă a sistemului.

- La activarea funcției de oprire completă, ventilatorul funcționează continuu pentru a răci produsul.

**⚠ ATENȚIE**

Duceți produsul la un centru de service autorizat în cazul în care motorul nu se oprește la eliberarea trăgaciului.

**TRANSPORTAREA ȘI DEPOZITAREA**

**⚠ ATENȚIE**

Țineți cont de greutatea echipamentului atunci când alegeți locația de depozitare sau în timpul transportului pentru a preveni accidentele sau vătămările.

- Opriți echipamentul, îndepărtați acumulatorul și lăsați echipamentul să se răcească. Deconectați echipamentul de la sursa de alimentare cu apă înainte de depozitare sau transport. Așezați întotdeauna echipamentul cu fața în sus.
- Scoateți apa din furtunuri și pompă și goliți rezervorul de detergent înainte de depozitarea echipamentului.
- Curățați toate materialele străine din produs. Depozitați echipamentul într-o locație rece, ferită de îngheț, uscată și bine ventilată, inaccesibilă copiilor. Nu-l depozitați în apropiere de agenți corozivi cum ar fi produși chimici de grădinarit sau săruri antigel. Nu depozitați în aer liber.
- Pentru transportare, fixați produsul împotriva mișcării sau căderii pentru a preveni vătămarea persoanelor sau deteriorarea produsului.

**⚠ AVERTISMENT**

Depozitați produsul doar în interior. Depozitarea într-o zonă cu temperatură negativă va determina defectarea produsului.

**TRANSPORTAREA BATERIILOR DE LITIU.**

Transportați bateriile în conformitate cu prevederile și reglementările locale și naționale.

Urmați toate cerințele speciale privind împachetarea și etichetarea atunci când

transportați baterii către un terț. Asigurați-vă că nicio baterie nu poate să intre în contact cu alte baterii sau materiale conductive în timpul transportului prin protejarea conectorilor expuși cu bandă, capace izolatoare neconductive. Nu transportați bateriile ce sunt crăpate sau care au scurgeri. Verificați cu firma transportatoare pentru recomandări ulterioare.

**ÎNȚREȚINEREA**

**⚠ AVERTISMENT**

Folosiți doar piese de schimb, accesorii și atasamente originale ale producătorului. Neurmarea acestora poate cauza posibilă vătămare, slaba funcționare și ar putea anula garanția.

**⚠ AVERTISMENT**

Service-ul necesită atenție și cunoștințe deosebite și trebuie îndeplinit doar de către un tehnician service calificat. Pentru service, duceți produsul la un centru service autorizat. La efectuarea serviciului, folosiți doar piese de schimb originale ale producătorului.

- Opriți echipamentul, îndepărtați acumulatorul și lăsați echipamentul să se răcească. Deconectați echipamentul de la sursa de alimentare cu apă înainte de:
  - curățarea produsului
  - efectuarea de lucrări de întreținere a echipamentului
  - înlocuirea pieselor
- Puteți face doar reglajele sau reparațiile descrise în acest manual. Pentru alte reparații sau sfaturi, căutați asistență din partea unui centru service autorizat.
- Verificați și întrețineți regulat curățitorul de înaltă presiune pentru a asigura o funcționare sigură. Ryobi recomandă revizia echipamentului la fiecare 6 luni.
- Verificați toate piulițele, suruburile la intervale frecvente de timp ca să fie corespunzător strânse pentru a vă asigura că produsul este în stare de lucru în siguranță. Orice piesă deteriorată trebuie să fie reparată în mod corespunzător sau înlocuită de un service autorizat.

## CUNOAȘTEȚI-VĂ PRODUSUL

Vezi pagina 235.

1. Mâner
2. Mâner cu trăgaci
3. Siguranța trăgaciului
4. Declanșator
5. Bridă pentru fixarea furtunului
6. Racord de intrare apă
7. Roată
8. Rezervor
9. Furtun sifon
10. Adaptor racord de intrare apă
11. Furtun de înaltă presiune
12. Încărcător
13. Acumulator
14. Duză 5-în-1
15. Duză turbo
16. Rezervor de detergent
17. Racord de ieșire apă
18. Capac rezervor de detergent
19. Capacul acumulatorului
20. Buton Boost
21. Comutator de pornire
22. Vergea de stropit

## SIMBOLURILE DE PE PRODUS.



Avertisment



Pentru a reduce riscul de recul, țineți ferm cu ambele mâini de tija de pulverizare în timpul funcționării echipamentului.



Pentru a reduce riscul vătămării, utilizatorul trebuie să citească și să înțeleagă manualul de utilizare înainte să utilizeze acest produs.



Purtați protecție pentru ochi și urechi.



Pentru a reduce riscul de rănire provocată de jetul de înaltă presiune, nu îndreptați jetul spre oameni sau animale.



Decuplați acumulatorul înainte de a realiza orice fel de operație de întreținere sau reparație asupra produsului.



Purtați mănuși care nu alunecă, de protecție la sarcinile dificile.



Produsul nu este destinat conectării la rețeaua de alimentare cu apă potabilă fără un dispozitiv de prevenire a scurgerii apei din produs înapoi în rețeaua de alimentare.



Nu îndreptați niciodată tija pulverizatorului către oameni, animale, carcasa echipamentului, sursa de alimentare cu energie electrică sau aparate electrice.



Pericol de rănire cu jet de înaltă presiune



Nu folosiți niciodată înălbitor sau detergent pe bază de solvent.

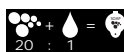

Raportul de diluare a detergentului



Acest aparat este conform cu ansamblul normelor reglementare din țara din UE în care a fost cumpărat.



Marcaj de conformitate EurAsian



Semn de conformitate ucrainean



Nivelul garantat de putere al sunetului este de 83 dB(A)



Deșeurile produselor electrice nu trebuie să fie înlăturate împreună cu deșeurile casnice. Vă rugăm reciclați acolo unde există facilități. Verificați la autoritatea dvs locală sau la vânzător pentru sfaturi privind reciclarea.

## SIMBOLURI DIN ACEST MANUAL



Piese sau accesorii vândute separat



Notă



Avertisment

rmătoarele cuvinte simbol și înțelesul lor au intenția de a explica nivelele de risc asociate cu acest produs.

**⚠ PERICOL**

Indică o situație periculoasă iminentă, care dacă nu este evitată va cauza decesul sau vătămarea gravă.

**⚠ AVERTISMENT**

Indică o situație periculoasă iminentă, care dacă nu este evitată poate rezulta în deces sau vătămare gravă.

**⚠ ATENȚIE**

Indică o situație potențial periculoasă, care dacă nu este evitată poate cauza vătămarea moderată sau ușoară.

**ATENȚIE**

Fără a simbolul de alertă privind siguranța  
Indică o situație care poate duce la pagube materiale.

EN  
FR  
DE  
ES  
IT  
NL  
PT  
DA  
SV  
FI  
NO  
RU  
PL  
CS  
HU  
**RO**  
LV  
LT  
ET  
HR  
SL  
SK  
BG  
UK  
TR

## REMEDIEREA DEFECTIUNILOR

Problemă	Cauză posibilă	Soluție
Produsul nu pornește	Acumulatorul este epuizat	Încărcați acumulatorul.
	Acumulatorul este defect	Înlocuiți acumulatorul cu un acumulator compatibil, încărcat.
	Siguranța este arsă.	Pentru service, duceți produsul la un centru service autorizat.
Presiune fluctuantă	Pompa absoarbe aer	Verificați dacă furtunurile și conexiunile sunt etanșe.
	Există racorduri/supape murdare, uzate sau colmatate	Curățați sau înlocuiți piesa cu probleme sau contactați un distribuitor local.
	Garniturile pompei sunt uzate	Curățați sau înlocuiți piesa cu probleme sau contactați un distribuitor local.
Motorul bâzâie	Tensiunea sau temperatura este prea mică	Apăsați trăgaciul pistolului.
Produsul se oprește	Siguranța este arsă.	Pentru service, duceți produsul la un centru service autorizat.
	Acumulatorul este epuizat	Încărcați acumulatorul.
	A fost activat senzorul de temperatură	Lăsați curățitorul de înaltă presiune să se răcească timp de 15 minute.
Siguranță arsă	Duza este parțial blocată	Curățați duza.
	Siguranța este prea mică	Pentru înlocuirea sau repararea componentelor, contactați un centru service autorizat.
Motorul pulsează	A pătruns aer în furtunul de alimentare sau în pompă	Lăsați produsul să funcționeze cu trăgaciul apăsat până când se atinge presiunea normală de lucru.
	Sursa de alimentare cu apă are un debit inadecvat	Verificați dacă sursa de alimentare cu apă corespunde cu parametrii produsului (consultați eticheta produsului). Evitați furtunurile lungi și subțiri.
	Duza este parțial blocată	Curățați duza.
	Filtrul de apă este blocat.	Curățați filtrul.
	Furtunul este strangulat	Îndreptați furtunul.
Produsul pornește și se oprește singur	Pompa sau pistolul prezintă scurgeri	Contactați cel mai apropiat centru de service autorizat.

Produsul pornește, dar nu iese apă prin duză.	Pompa, furtunurile și/ sau alte accesorii sunt înghețate.	Așteptați dezghețarea pompei, furtunurilor și/ sau celorlalte accesorii.
	Produsul nu este alimentat cu apă	Conectați racordul de alimentare la o sursă de alimentare cu apă.
	Filtrul de apă este blocat.	Curățați filtrul.
	Duza este blocată	Curățați duza.

- EN
- FR
- DE
- ES
- IT
- NL
- PT
- DA
- SV
- FI
- NO
- RU
- PL
- CS
- HU
- RO**
- LV
- LT
- ET
- HR
- SL
- SK
- BG
- UK
- TR

Radot jūsu bezvadu augstspiediena mazgātāju, drošībai, veikspējai un uzticamībai ir pievērsta vislielākā vērība.

### PAREDZĒTAIS LIETOJUMS

Bezvadu augstspiediena mazgātājs ir paredzēts lietošanai tikai ārpus telpām. Drošības nolūkos, trimmeri jāizmanto, to atbilstoši vadot ar abām rokām.

Šī ierīce ir paredzēta lietošanai mājas apstākļos. Tas ir paredzēts iekārtu, transportlīdzekļu, ēku, grīdu, instrumentu, fasāžu, klājumu un betona celiņu mazgāšanai, noņemot iedūšos netīrumus ar tīru ūdeni, ar vai bez mazgāšanas līdzekļa.

To ieteicams lietot sausos, labi apgaismotos apstākļos.

Nelietojiet citiem mērķiem.

### ⚠ BRĪDINĀJUMS

Izstrādājums ir paredzēts izmantošana ar neitrālu tīrīšanas līdzekli, kuru piegādā vai iesaka ražotājs. Citu tīrīšanas līdzekļu vai ķīmikāliju izmantošana var negatīvi ietekmēt izstrādājuma drošību.

### VISPĀRĪGIE DROŠĪBAS BRĪDINĀJUMI

### ⚠ BRĪDINĀJUMS

**Izlasiet visus drošības brīdinājumus un norādījumus.** Brīdinājumu un norādījumu neizpildīšana var izraisīt elektrisko triecienu, aizdegšanos un/vai smagu ievainojumu.

### ⚠ UZMANĪBU

Izstrādājumu nedrīkst izmantot, pieslēdzot to dzeramā ūdens padevei, neuzstādot atpakaļplūsmas ierobežotāju, kas atbilst EN 12729 tipam BA. Ūdens, kas plūst cauri atpakaļplūsmas vārstam nav uzskatāms par dzeramu. Pievienojot izstrādājumu ūdens padevei, vienmēr ievērojiet jūsu vietējā ūdens apgādes uzņēmuma noteikumus.

- Izstrādājums nav paredzēts lietošanai bērniem vai personām ar ierobežotām fiziskajām, sensorajām vai mentālajām spējām, vai ar pieredzes un zināšanu trūkumu. Nepieciešams pienācīgi uzmanīt bērnus, lai nodrošinātu, ka tie nespēlējas

ar ierīci.

- Lietojot izstrādājumu, valkājiet pilnīgu aizsargapģērbu kā apavus, aizsargcimdus, drošības ķiveri ar acu aizsargu un ausu aizsargus. Izmantojiet acu aizsargus, kas paredzēti aizsardzībai pret stipriem triecieniem un šļakatām.

### ⚠ BRĪDINĀJUMS

Neizmantojiet izstrādājumu, ja tuvumā atrodas cilvēki, ja vien tie nevalkā aizsargapģērbu.

- Lai samazinātu ievainojumu risku, neļaujiet tuvoties bērniem un apmeklētājiem. Visiem apmeklētājiem ir jāuzliek aizsargbrilles un jāatrodas drošā attālumā no darba zonas.
- Pārbaudiet drošības ierīces, tādas kā drošības vārstus, plūsmas slēdžus un spiediena slēdžus, lai pārliecinātos, ka tās ir labā darba kārtībā. Pirms katras lietošanas pārliecinieties, ka visas drošības ierīces atbilstoši darbojas:
  - Ieslēgšanas slēdzis
    - Ieslēgšanas slēdzis novērš nejaušu izstrādājuma lietošanu.
  - Mēlītes roktura fiksators
    - Mēlītes bloķētājs fiksē mēlīti un novērš nejaušu augstspiediena strūklu izsmidzināšanu.
  - Pārplūdes vārsts ar spiediena aktivizāciju
    - Pārplūdes vārsts novērš maksimālā pieļaujamā darba spiediena pārsniegšanu. Ja izsmidzināšanas pistoles mēlīte tiek atlaista, spiediena slēdzis aptur sūkni un augstspiediena strūklu tiek apturēta. Ja pistoles mēlīte tiek nospiesta, sūknis atkal sāk strādāt.
  - Motora aizsardzības slēdzis
    - Motora aizsardzības slēdzis izslēdz iekārtu, ja strāvas patēriņš ir pārāk liels.
- Neizmantojiet izstrādājumu, ja ir bojātas svarīgas daļas, kā drošības ierīces, augstspiediena šļūtenes vai pistole.
- Nospiežot pistoles mēlīti, ievērojiet piesardzību. Turiet rokturi stingri ar abām rokām, lai izvairītos no pistoles atsitiena radītiem ievainojumiem.



### ▲ BRĪDINĀJUMS

Izmantojot augstspiediena tīrīšanas līdzekļus, var veidoties aerosoli. Aerosolu ieelpošana var būt bīstama veselībai.

### ▲ BRĪDINĀJUMS

Atkarībā no pielietojuma, augstspiediena mazgāšanai var izmantot uzgaļus ar aizsargiem, kas samazina šķidrumu aerosolu izplatīšanos. Tomēr, ne visos gadījumos iespējams izmantot šādas ierīces. Ja uzgaļus ar aizsargiem pret aerosolu veidošanos nav iespējams izmantot, atbilstoši mazgāšanas videi var būt nepieciešama FFP 2 klases respiratora maska.

- Vienmēr apturiet izstrādājumu, kad atstājat to bez uzraudzības.
- Nepareizi lietojot, augstspiediena strūkļa ir bīstama. Nevērsiet strūkļu pret cilvēkiem, elektrisko aprīkojumu zem sprieguma vai pašu izstrādājumu.
- Lai izvairītos no sprādziena riska, neizsmidziniet uzliesmojošus šķidrumus.
- Nevērsiet strūkļu pret sevi vai citiem, lai nomazgātu apģērbu vai apavus.
- Neizmantojiet izstrādājumu, lai mazgātu elektroniskas ierīces, apģērbu vai apavus.
- Augstspiediena šļūtenes, uzgali un savienojumi ir būtiski izstrādājuma drošībai. Izmantojiet tikai šļūtenes, uzgaļus un savienojumus, kurus izmantošanai iesaka ražotājs.

### AKUMULATORU BLOKA DROŠĪBAS BRĪDINĀJUMI

- Veiciet akumulatora bloka uzlādēšanu tikai ar ražotāja noteikto lādētāju. Lādētājs, kas paredzēts lietošanai ar viena veida akumulatoru, var būt ugunsnedrošs, ja to izmanto ar citu akumulatoru.
- Kad nelietojat akumulatoru, neturiet to citu metāla priekšmetu tuvumā, piemēram: papīra saspraudes, monētas, atslēgas, naglas, skrūves vai citi sīki metāla priekšmeti, kas var veidot savienojumu starp spailēm. Akumulatora spaiļu īsslēgums var radīt aizdegšanos vai ugunsgrēku.
- Uzglabājiet akumulatoru bloku un lādētāju

atstatu no mitruma un ūdens.

- Izmantojiet izstrādājumu tikai ar akumulatoru blokiem, kas norādīti šajā rokasgrāmatā. Jebkura cita akumulatora lietošana var radīt ievainojumu un ugunsgrēka risku.
- Nepareizas rīcības gadījumā no akumulatora var izkļūt šķidrums; izvairieties no saskares ar to. Nejaušas saskares gadījumā skalojiet skarto vietu ar ūdeni. Ja šķidrums iekļūst acīs, nekavējoties meklējiet medicīnisko palīdzību. No akumulatora izkļuvušais šķidrums var izraisīt kairinājumu vai apdegumus.

### PAPILDU DROŠĪBAS BRĪDINĀJUMI

- Dažos reģionos pastāv noteikumi, kas ierobežo preces lietošanu. Vērsieties pie atbildīgajām amatpersonām pēc padoma.
- Pirms katras lietošanas pārbaudiet, vai nav bojājumu. Bojāta augstspiediena šļūtene ir nekavējoties jānomaina. Nodrošiniet, ka visi savienojumi kā augstspiediena šļūtenes ar uzgali, ir droši. Pareizi atīniet šļūteni, lai tā nevarētu savērties vai aizlikties.
- Neļaujiet bērniem vai personām bez apmācības izmantot šo ražojumu.
- Pirms jebkādas mazgāšanas darbības aizveriet durvis un logus. Atbrīvojiet mazgājamo zonu no drāzām, rotālijām, dārza mēbelēm vai citiem priekšmetiem, kas var radīt bīstamību.
- Nekad nepaceliet vai nesiet precī, kamēr darbojas motors.
- Neizmantojiet izstrādājumu temperatūrās, kas zemākas par 0°C.
- Neizmantojiet izstrādājumā skābes, sārmus, šķīdinātājus, uzliesmojošus materiālus, balinātājus vai industriālos šķīdumus. Šie izstrādājumi var radīt fiziskus ievainojumus lietotājam un neatgriezeniski sabojāt mazgātāju.
- Vienmēr lietojiet izstrādājumu uz līdzenas virsmas.

### ▲ BRĪDINĀJUMS

Augstspiediena strūkļa var būt bīstama, ja tiek izmantota nepareizi. Strūkļu nedrīkst vērst pret cilvēkiem, dzīvniekiem, elektriskām ierīcēm vai pašu mazgātāju.

EN  
FR  
DE  
ES  
IT  
NL  
PT  
DA  
SV  
FI  
NO  
RU  
PL  
CS  
HU  
RO  
LV  
LT  
ET  
HR  
SL  
SK  
BG  
UK  
TR



- Stingri turiet pistoles mēlītes rokturi ar abām rokām. Sagaidiet, ka pistoles mēlītes rokturis pēc pistoles mēlītes nospiešanas, reaktīvo spēku ietekmē kustēsies. Šo apstākļu neievērošana var izraisīt kontroles zaudēšanu un ievainojumus jums un citiem.
- Pirms izstrādājuma ieslēgšanas pārliecinieties, ka no šļūtenes un sūkņa tiek izlaists gaiss. Lai atgaisotu šļūteni un sūkni, pievienojiet ūdens padevi sūknim, izmantojot dārza šļūteni, ar augstspiediena caurules palīdzību pievienojiet sūknim pistoles rokturi, atbrīvojiet pistoles mēlītes bloķētāju un nospiediet mēlīti, līdz parādās vienmērīga ūdens strūkļa.
- Ievērojiet piesardzību, lai izvairītos no paslīdēšanas vai krišanas.
- Visada tvirtai stovēkite ir išlaikykite pusiausvyrą. Nepersitempkite. Persitempę galite prarasti pusiausvyrą.
- Lietojiet tikai ražotāja sankcionētus piederumus. Nepareiza papildaprīkojuma lietošana var izraisīt savainojumus.
- Nekad neatstājiet ieslēgtu izstrādājumu bez uzraudzības. Izslēdziet izstrādājumu. Neatstājiet izstrādājumu bez uzraudzības, līdz tas pilnīgi apstājas.
- Iepazīstieties ar vadības ierīcēm. Ziniet, kā ātri apturēt izstrādājumu un nolaist spiedienu.
- Saglabājiet modrību un kontroli. Vērojiet savu darbu un rīkojieties saskaņā ar veselo saprātu.
- Nedarbiniet plaujmašīnu noguruma stāvoklī vai atrodoties narkotisko vielu, alkohola vai zāļu ietekmē. Neuzmanīga rīcība, darbojoties ar ierīci var radīt smagu personisku traumu.
- Neizmantojiet ražojumu, ja slēdzis neieslēdz vai neizslēdz ražojumu. Ražojums, kuru nevar kontrolēt ar slēdzi, ir bīstams un ir jānodod remontā.
- Mazgājot transportlīdzekļus, ieturiet minimālo attālumu 30 cm. Augstspiediena strūkļa var sabojāt vai likt pārsprāgt transportlīdzekļa riepiņus un/vai riepu ventīļiem.

## OBJEKTĪVIE RISKI

Pat ka prece ir lietotā kā noteikts, nav iespējams pilnībā novērst noteiktus riska faktorus. Lietošanas laikā var rasties šādas

bīstamas situācijas, un lietotājam ir jāpievērš pastiprināta uzmanība, lai tās novērstu:

- Augstspiediena strūkļas radīti ievainojumi
  - Izvairieties no augstspiediena strūkļas vēšanas pret cilvēkiem, dzīvniekiem un sevi pašu.
- Atsitiena izraisīti ievainojumi
  - Vienmēr turiet mazgāšanas pistoles mēlītes rokturi vai pistoli stingri abās rokās.
- Aerosolu ieelpošanas radīti ievainojumi.
  - Valkājiet atbilstošu respiratora masku.
- Trokšņa radīti miesas bojājumi
  - Lietojiet dzirdes aizsargus

## RISKA SAMAZINĀŠANA

Ir ticis ziņots, ka vibrācijas no rokas instrumentiem atsevišķos cilvēkos var veicināt kaiti, ko sauc par Reino sindromu. Simptomi var ietvert pirkstu tīkšķēšanu, nejutīgumu un nobālēšanu, parasti aukstā laikā. Tiek uzskatīts, ka tradicionālie faktori, aukstums un mitrums, uzturs, smēķēšana un darba prakse sekmē šo simptomu attīstību. Operators var veikt pasākumus, lai iespējami samazinātu vibrācijas efektu:

- Aukstā laikā ķermenim jābūt siltam. Kad darbināt precī valkājiet cimdus, lai rokas un plaukstu locītavas būtu siltas.
- Ik pēc laika apturiet darbu un veiciet vingrinājumus, kas uzlabo asins cirkulāciju.
- Strādājot jābūt biežiem pārtraukumiem. Ierobežojiet iedarbības ilgumu dienā.

Ja jūs izjūtat kādu no šiem simptomiem, nekavējoties apturiet ierīces lietošanu un sazinieties ar ārstu par šiem simptomiem.

## ▲ BRĪDINĀJUMS

Ilgstoša preces lietošana var radīt ievainojumus vai pasliktināt jau esošos. Ilgstoši lietojot jebkuru instrumentu, pārliecinieties, ka tiek veikti regulāri pārtraukumi.



**EKSPLUATĀCIJA**

**IZSTRĀDĀJUMA PALAIŠANA VAI APTURĒŠANA**

**Lai iedarbinātu izstrādājumu:**

1. Pievienojiet sprauslu mazgāšanas pistoles pagarinājumam un to savukārt pievienojiet pistoles rokturim
2. Ar augstspiediena šļūtenes palīdzību pievienojiet pistoles rokturi augstspiediena mazgātāja ūdens padevei.
3. Izmantojot dārza ūdens šļūteni, pievienojiet ūdens padevi augstspiediena mazgātāja ūdens ieplūdei.
4. Nospiediet pistoles mēlīti, lai atgaisotu šļūtenes un augstspiediena mazgātāju.
5. Pievienojiet augstspiediena mazgātājam akumulatoru bloku.
6. Nospiediet ieslēgšanas slēdzi, lai ieslēgtu izstrādājumu.

**PIEZĪME:** Šajā izstrādājumā tiek izmantots kondensatoru elektromotors un līganā palaišana. Pēc pistoles mēlītes nospiešanas, ūdens strūkļa tiks izsmidzināta nedaudz vēlāk.

**Lai apturētu izstrādājumu:**

- Izslēdziet sprieguma slēdzi.
- PIEZĪME:** Ventilators turpinās darboties un dzesēt izstrādājumu 1 minūti pēc tā izslēgšanas.

**DZERAMĀ ŪDENS PADEVES IZMANTOŠANA**

- Izstrādājums var izmantot dzeramā ūdens padevi. Pieslēgumam izmantojiet Ryobi iesūkšanas caurules komplektu un ūdens maisu.
- Pievienojot izstrādājumam ūdens padevi, ievērojiet ūdens apgādes uzņēmuma noteikumus.

**⚠ UZMANĪBU**

Ja veicat iekārtas pievienošanu dzeramā ūdens avotam, jums ir jāuzstāda atpakaļplūsmas novēršanas vārsts. Pieslēgums ir jāizveido profesionālam servisa personālam un to jāpieņem ūdens apgādes uzņēmuma pārstāvim.

- Pirms izstrādājuma ieslēgšanas pārliecinieties, ka šļūtenē un sūkņī ir ūdens.

**⚠ BRĪDINĀJUMS**

Ja no sprauslas nenotiek ūdens padeve, nekavējoties apturiet izstrādājumu, izmantojot ieslēgšanas slēdzi. Izmantošana bez ūdens var radīt nopietnus sūkņa bojājumus.

**ŪDENS MAISA IZMANTOŠANA**

Izstrādājums var izmantot ūdens maisu kā ūdens padeves avotu.

Lai izmantotu ūdens maisu:

1. Aizveriet izplūdes vārstu, griežot ūdens maisa izplūdes korķi pulksteņrādītāja virzienā.
2. Noskrūvējiet uzpildes vāciņu, griežot to pret pulksteņrādītāja virzienā, un piepildiet maisu. Uzskrūvējiet vietā uzpildes vāciņu.
3. Novietojiet ūdens maisu vismaz 0,5 m augstumā virs augstspiediena tīrītāja.
4. Pievienojiet ūdens maisa izplūdi augstspiediena mazgātājam ar dārza šļūteni.
5. Atveriet izplūdes vārstu, griežot ūdens maisa izplūdes korķi pret pulksteņrādītāja virzienā.
6. Ieslēdziet izstrādājumu, veicot darbības, kas norādītas sadaļā "Izstrādājuma iedarbināšana".

**⚠ BRĪDINĀJUMS**

Izstrādājums ir jāatgaiso pirms ieslēgšanas. Pirms izstrādājuma ieslēgšanas, ūdens sūkņī un augstspiediena šļūtenē ir jābūt ūdenim.

Parasti nepieciešams kāds brīdis, lai atgaisotu šļūtenes un sūkni. Neieslēdziet izstrādājumu, līdz no sprauslas nāk nepārtraukta ūdens plūsma.

**⚠ BRĪDINĀJUMS**

Lietojot augstspiediena mazgātāju, atveriet uzpildes vārstu, pretējā gadījumā izplūstošā ūdens strūkļa būs daudz lēnāka. Izstrādājuma lietošana ar nepietiekošu ūdens padevi var to sabojāt.

**⚠ BRĪDINĀJUMS**

Nešļakstiet ūdeni uz augstspiediena mazgātāja. Tā var sabojāt elektriskās daļas un akumulatoru bloku.

## 5-IN-1 SPRAUSLAS IZMANTOŠANA

5-in-1 sprauslā ir izmantojami pieci apstrādes režīmi. Lai izvēlētos apstrādes režīmu, grieziet selektoru uz vēlamu iestatījumu.

Sprausla	Pielietojums
0°	<p>Punktveida mazgāšana, augstām, grūti sasniedzamām vietām</p> <ul style="list-style-type: none"><li>■ Piekaltušu dubļu noņemšana no celtniecības, lauksaimniecības vai dārzkopības tehnikas</li><li>■ Darvas, līmes vai ieēdušos netīrumu mazgāšana no betona</li><li>■ Virs galvas esošu zonu mazgāšana</li><li>■ Rūsas noņemšana no tērauda, oksidētā slāņa noņemšana no alumīnija</li></ul>
25°	<p>Vispārējā pielietojuma vai lielām virsmām</p> <ul style="list-style-type: none"><li>■ Vispārēja netīrumu un dubļu mazgāšana</li><li>■ Jumtu, noteku un reņu tīrīšana</li><li>■ Viegla pelējuma pleķu noņemšana</li><li>■ Aļģu un baktēriju nomazgāšana baseinos</li><li>■ Virsmu skalošana, sagatavojot krāsošanai</li></ul>
40°	<p>Platleņķa skalošana</p> <ul style="list-style-type: none"><li>■ Maiga tīrīšana un mazgāšana</li><li>■ Krāsotu virsmu un laivu mazgāšana un skalošana</li><li>■ Jumtu, logu terašu un celiņu mazgāšana</li></ul>
Ziepjū uzklāšana nelielā attālumā	<p>Īsa attāluma mazgāšanas līdzekļu izmantošanai</p> <ul style="list-style-type: none"><li>■ Celiņiem, piebraucamiem ceļiem, terasēm un dēļu klājumiem, transportlīdzekļiem, sētām, sagatavošanai krāsošanai, dārza mēbelēm un mauriņa pļaušanas aprīkojumam</li></ul>

Ziepjū uzklāšana lielā attālumā

Liela attāluma mazgāšanas līdzekļu izmantošanai

- Otrā stāva mazgāšanai

## BOOST (TURBO) REŽĪMS

- Turbo režīma funkcija ir pieejama tikai, ja augstspiediena mazgātājs tiek izmantots ar Ryobi 36V Lithium+ Hi-Tech akumulatoru blokiem, tādiem kā modeļi BPL3626D, BPL3640D vai BPL3650D.
- Turbo režīms nodrošina papildus jaudu. Šīs funkcijas lietošana ir ierobežota līdz 8 min nepārtrauktas darbības. Nospiediet turbo pogu, lai pārslēgtos no normālas lietošanas uz turbo režīmu.
- Neizmantojiet turbo režīmu ilgāk kā 8 minūtes. Turbo režīms automātiski pārslēdzas atpakaļ normālā darba režīmā pēc 8 minūtēm.
- Pēc 8 minūšu turbo režīma lietošanas, augstspiediena mazgātāju nevar atkārtoti ieslēgt turbo režīmā, kamēr tas nav izmantots 8 minūtes normālā režīmā vai ar to nav strādāts. LED indikators turbo pogā mirgo, kad turbo režīmu nav iespējams aktivēt.

## PILNĪGA SISTĒMAS APTURĒŠANA

- Augstspiediena mazgātājs ir aprīkots ar pilnīgas apturēšanas slēdzi. Kad jūs atlaižat pistoles mēlīti, motors apstājas, lai taupītu enerģiju.
- LED indikators ieslēgšanas slēdzī mirgo, kad pilnīgas apturēšanas sistēma ir aktīva.
- Kad pilnīgas apturēšanas sistēma ir aktīva, ventilators turpina nepārtraukti darboties, lai dzesētu iekārtu.

### ⚠ UZMANĪBU

Ja motors pēc pistoles mēlītes atlaišanas neapstājas, nogādājiet izstrādājumu pilnvarotā servisa centrā.

## TRANSPORTĒŠANA UN UZGLABĀŠANA

### ⚠ UZMANĪBU

Izvēloties glabāšanas vietu vai transportēšanas laikā, nemiēt vērā izstrādājuma svaru, lai izvairītos no negadījumiem vai ievainojumiem.

- Apturiet izstrādājumu, noņemiet akumulatoru bloku un ļaujiet izstrādājumam atdzist. Pirms novietošanas glabāšanai vai pārvadāšanas, atvienojiet izstrādājumu no ūdens padeves. Nekad nenovietojiet izstrādājumu savādāk kā stāvus.
- Pirms novietošanas glabāšanai izlaidiet ūdeni no sūkņa un visām šļūtenēm, iztukšojiet mazgāšanas līdzekļa tvertni.
- Notīriet visus svešķermeņus no izstrādājuma. Uzglabājiet vēsā, sausā un labi vēdināmā vietā, kura nav pakļauta sala iedarbībai un nav pieejama bērniem. Neglabājiet to vietā, kur tuvumā atrodas korozīvas vielas, piemēram dārza darbos izmantojamās ķīmikālijas vai atsaldešanai domāta sāls. Neuzglabājiet ārpus telpām.
- Transportējot nostipriniet ierīci, lai tā nekustētos un neapgāztos, jo tas var izraisīt miesas bojājumus un ierīces bojājumus.

**▲ BRĪDINĀJUMS**

Glabājiet izstrādājumu tikai iekštelpās. Glabājot izstrādājumu vietā, kur temperatūra ir zemāka par 0°, radīs bojājumus.

**▲ BRĪDINĀJUMS**

Aptarnavimā atlikti būtina itin atidžiai, todėl rekomenduojame, kad techninę apžiūrą vykdytų kvalifikuotas specialistas. Lai veiktu remontu, nogādājiet ierīci pilnvarotā servisa centrā. Veicot apkopi, lietojiet tikai oriģinālās ražotāja rezerves daļas.

- Apturiet izstrādājumu, noņemiet akumulatoru bloku un ļaujiet izstrādājumam atdzist. Pirms novietošanas glabāšanai vai pārvadāšanas:
  - izstrādājuma tīrīšana
  - veikt izstrādājuma apkopi
  - veikt rezerves daļu nomaiņu
- Jūs varat veikt tikai šajā rokasgrāmatā aprakstīto regulēšanu un remontdarbus. Cita veida remontam vai konsultācijām, vērsieties pēc padoma autorizētā servisa centrā.
- Regulāri pārbaudiet un uzturiet augstspiediena mazgātāju kārtībā, lai nodrošinātu drošu lietošanu. Ryobi iesaka veikt izstrādājuma pārbaudi reizi 6 mēnešos.
- Regulāri pārbaudiet visus uzgriežņus, stiprinājumus un skrūves, lai pārliecinātos, ka tās ir cieši pievilktas un izstrādājums ir drošā darba stāvoklī. Jebkura bojāta detaļa jānodod remontam vai nomaīņai pilnvarotā apkopes centrā.

## LITIJA BATERIJU TRANSPORTĒŠANA

Transportējiet baterijas saskaņā ar vietējiem un valsts noteikumiem un regulām.

Ievērojiet visas īpašās prasības saistībā ar iepakojšanu un marķēšanu, transportējot trešās puses baterijas. Nodrošiniet, ka baterijas transportā nevar nonākt saskarē ar citām baterijām vai vadītspējīgiem materiāliem, aizsargājot atklātos savienotājus ar nevadošiem izolācijas vāciņiem vai lentēm. Netransportējiet ieplaisājušas baterijas vai baterijas, kurām ir noplūde. Lūdziet padomu kravu pārvadāšanas uzņēmumam.

## APKOPE

**▲ BRĪDINĀJUMS**

Lietojiet tikai oriģinālās ražotāja rezerves daļas, piederumus un uzgaļus. Pretējā gadījumā var tikt radīti ievainojumi un parādīts slikts sniegums, kā arī var tikt anulēta garantija.

## PAZĪSTIET SAVU IERĪCI

*Skatīt 235. lappusi*

1. Rokturis
2. Trigera rokturis
3. Mēlītes roktura fiksators
4. Mēlīte
5. Šļūtenes atsaite
6. Ūdens ieplūde
7. Ritenis
8. Tvertne
9. Sifona šļūtene
10. Ūdens ieplūdes adapteris
11. Augstspiediena šļūtene
12. Lādētājs
13. Akumulators
14. 5-in-1 sprausla
15. Turbo sprausla
16. Mazgāšanas līdzekļa tvertne
17. Ūdens izplūde
18. Mazgāšanas līdzekļa tvertnes vāks

19. Akumulatora vāks
20. Turbo poga
21. Ieslēgšanas slēdzis
22. Smidzināšanas stienis

## UZ PRECES ESOŠIE SIMBOLI



Brīdinājums



Lai samazinātu atsietena radītu ievainojumu risku, kad izstrādājums ir ieslēgts, stingri turiet mazgāšanas pistoli ar abām rokām.



Lai samazinātu ievainojumu risku, lietotājam ir jāizlasa un jāizprot operatora rokasgrāmata pirms šī izstrādājuma lietošanas.



Valkājiet aizsargbrilles un dzirdes aizsargapriekojumu.



Lai samazinātu ievainojumu risku no augstspiediena strūkļas, nevērsiet to pret cilvēkiem vai dzīvniekiem.



Noņemiet akumulatora bloku pirms veikt jebkādus darbus ar pūtēju.



Nēsājiet neslidošus, smagam darbam piemērotus aizsargcimdus.



Izstrādājums nav piemērots pievienošanai dzeramā ūdens padevei bez atpakaļplūsmas bloķēšanas vārsta.



Nekad nevērsiet izsmidzināšanas pistoli pret cilvēkiem, dzīvniekiem, iekārtas korpusu, elektrības kontaktiem vai jebkurām elektriskām ierīcēm.



Pārsprāgšanas briesmas



Nekad neizmantojiet mazgāšanas līdzekli uz balinātāja vai šķīdinātāja bāzes.

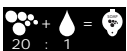

Mazgāšanas līdzekļa šķaidīšanas proporcija



Darbarīks atbilst visām normām ES valstī, kurā tas ir iegādāts.



EurAsian atbilstības marķējums



Ukrainas apstiprinājuma zīme



Garantētais skaņas jaudas līmenis ir 83 dB(A).



Izlietotie elektroprodukti nedrīkst tikt izmesti kopā ar mājsaimniecības atkritumiem. Lūdzu, nododiet tos attiecīgajās atkār tolas izmantošanas vietās. Sazinieties ar savu vietējo varas pārstāvi vai izplatītāju, lai noskaidrotu, kur iespējama atkārtota pārstrāde.

## SIMBOLI ŠAJĀ ROKASGRĀMATĀ



Atsevišķi nopērkamās daļas vai piederumi



Piezīme



Brīdinājums

Lai izskaidrotu risku, kas saistīti ar izstrādājumu, līmeni, paredzēti šādi norādījuma vārdi un jēdzieni.

### ⚠ BĪSTAMI

Norāda draudošo bīstamo situāciju, kas, ja no tās neizvairās, var novest pie nāves vai nopietnas traumas.

### ⚠ BRĪDINĀJUMS

Norāda potenciālo bīstamo situāciju, kas, ja no tās neizvairās, var novest pie nāves vai nopietnas traumas.

### ⚠ UZMANĪBU

Norāda potenciālo bīstamo situāciju, kas, ja no tās neizvairās, var novest pie nelielas vai vidējas traumas.

### UZMANĪBU

Bez drošības brīdinājuma apzīmējuma Norāda uz situāciju, kas var radīt īpašuma bojājumus.

**GEDIMŪ NUSTATYMAS**

<b>Gedimas</b>	<b>Iespējamais cēlonis</b>	<b>Sprendimas</b>
Iekārta nedarbojas	Tukšs akumulators	Uzlādējiet akumulatoru.
	Bojāts akumulators	Nomainiet ar piemērotu akumulatoru bloku.
	Izdedzis drošinātājs.	Lai veiktu remontu, nogādājiet ierīci pilnvarotā servisa centrā.
Mainīgs spiediens	Sūknis iesūc gaisu	Pārlicinieties, ka šļūtenes un savienojumi ir noblīvēti.
	Vārsti ir netīri, nodiluši vai iestrēguši	Iztīriet un nomainiet attiecīgu detaļu vai griezieties pie vietējā izplatītāja.
	Nodilušas sūkņa blīves	Iztīriet un nomainiet attiecīgu detaļu vai griezieties pie vietējā izplatītāja.
Motors trokšņo	Zems spriegums vai zema temperatūra	Nospiediet izsmidzinātāja pistoles mēlīti.
Iekārta apstājas	Izdedzis drošinātājs.	Lai veiktu remontu, nogādājiet ierīci pilnvarotā servisa centrā.
	Tukšs akumulators	Uzlādējiet akumulatoru.
	Aktivizēts pārkaršanas sensors	Atstājiet augstspiediena mazgātāju 15 minūtes atdzist.
	Sprausla daļēji nosprostota	Iztīriet sprauslu.
Izdedzis drošinātājs	Pārāk maza nomināla drošinātājs	Daļu nomainībai vai remontam, sazinieties ar pilnvarotu servisa centru.
Iekārtas pulsējoša darbība	Gaiss ieplūdes šļūtenē/sūknī	Darbiniet izstrādājumu ar nospiestu pistoles mēlīti, līdz atjaunojas normāls darba spiediens.
	Nepietiekoša ūdens daudzuma padeve	Pārlicinieties, ka ūdens padeve atbilst noteiktajām specifikācijām (skatīt modeļa etiķeti). Izvairieties no garu un tievu šļūtenju izmantošanas.
	Sprausla daļēji nosprostota	Iztīriet sprauslu.
	Nosprostots ūdens filtrs	Iztīriet filtru.
	Aizliekusies šļūtene	Iztaisoņiet šļūteni.
Iekārta pati no sevis bieži sāk darboties un apstājas.	Ūdens noplūde sūknim/izsmidzināšanas pistolei	Sazinieties ar tuvāko pilnvaroto servisa centru.
Iekārta ieslēdzas, tomēr no tās nenāk ūdens	Sūknis, šļūtenes vai cits aprīkojums ir aizsalis	Nogaidiet līdz sūknis, šļūtenes vai cits aprīkojums atkūst.



Nav ūdens padeves	Pievienojiet ūdens padeves pieslēgumvietai ūdens avotu.
Nosprostots ūdens filtrs	Iztīriet filtru.
Sprausla nosprostota	Iztīriet sprauslu.





Projektuojant mūsų belaidį didžiaslėgį valytuvą pirmenybė buvo teikiama saugai, eksploatacinėms charakteristikoms ir funkciniam patikimumui.

### NAUDOJIMO PASKIRTIS

Belaidis didžiaslėgis valytuvus skirtas naudoti tik lauke. Darbo šiuo įrenginiu saugą galima užtikrinti tik dirbant abiem rankomis.

Gaminys skirtas namų savininkams arba buitiniam naudojimui. Juo galima valyti mechanizmus, transporto priemones, pastatus, grindis, įrankius, fasadus, terasas ir betoninius takelius naudojant švarų vandenį su cheminiu valymo plovikliu ar be jo, kad būtų pašalintas sukietėjęs purvas.

Jį reikia naudoti sausose ir gerai apšviestose vietose.

Nenaudokite kitais tikslais.

### ⚠️ ĮSPĖJIMAS

Įrenginys skirtas naudoti su pateiktu neutraliu ar gamintojo rekomenduojamu valikliu. Naudojant kitokius valiklius ar chemines medžiagas gaminio saugai gali būti daromas nepalankus poveikis.

### BENDRIEJI SAUGOS ĮSPĖJIMAI

#### ⚠️ ĮSPĖJIMAS

**Perskaitykite visus saugos įspėjimus ir visą instrukciją.** Įspėjimų ir instrukcijų nesilaikymas gali sukelti elektros smūgį, gaisrą ir (ar) rimtus sužeidimus.

#### ⚠️ ATSARGIAI

Jeigu nesumontuotas standarto EN 12729 reikalavimus atitinkantis B šeimos A tipo atbulinio tekėjimo skyriklis, įrenginį naudoti tiekiant geriamąjį vandenį neleidžiama. Per atbulinio tekėjimo skyriklį tekantis vanduo nėra tinkamas gerti. Įrenginį prijungdami prie vandens tiekimo vamzdyno visada atsižvelkite į jūsų vietinės vandentiekio bendrovės taisykles.

■ Vaikams ar asmenims, nesugebantiems saugiai naudotis šiuo įrenginiu dėl savo psichinio, jutiminio arba protinio neįgalumo arba patirties bei žinių trūkumo, šiuo

įrenginiu naudotis neleidžiama. Vaikus reikia tinkamai prižiūrėti, kad jie nežaistų su krūmapjove.

- Eksploatuodami įrenginį naudokite visas asmeninės apsaugos priemones, t. y. batus, apsaugines pirštines, apsauginį šalną su akių skydeliu ir klausos apsaugus. Naudokite tik nuo didelio smūgio ir skysčio srovės apsaugančius akių skydelius.

### ⚠️ ĮSPĖJIMAS

Nenaudokite įrenginio, jeigu darbo zonoje yra žmonių, nebent jie dėvėtų apsauginius drabužius.

- Siekiant išvengti sužeidimo pasirūpinkite, kad arti nebūtų vaikų ar pašalinių. Visi žiūrovai privalo naudoti apsauginius akinius ir atsitraukti saugiu atstumu nuo darbo vietos.
- Patikrinkite, ar saugos įtaisų, pvz., apsauginių vožtuvų, srauto jungiklių ir slėginių jungiklių darbinė būsena atitinka reikalavimus. Kiekvieną kartą prieš imdamiesi naudoti įrenginį patikrinkite, ar visi saugos įtaisai veikia pagal reikalavimus:
  - Maitinimo jungiklis
    - Maitinimo jungiklis apsaugo nuo netyčinio prietaiso naudojimo.
  - Paleidiklio rankenos fiksatorius
    - Paleidžiamojo įtaiso rankenos fiksatorius užfiksuoja gaiduką ir apsaugo nuo netyčinio aukšto slėgio srovės paleidimo.
  - Apsauginis vožtuvas su slėgio jungikliu
    - Apsauginis vožtuvas neleidžia viršyti leistino darbinio slėgio. Paleidus svirtelę ant paleidiklio pistoleto, slėgio jungiklis išjungia siurbį ir aukšto slėgio srovę stabdoma. Patraukus svirtelę, siurblys vėl įjungiamas.
  - Variklio apsauginis jungiklis
    - Variklio apsauginis jungiklis išjungia prietaisą, jei padidėja elektros sąnaudos.
- Įrenginį naudoti draudžiama, jeigu svarbios dalys yra pažeistos, pvz., saugos įtaisai, didžiaslėgės žarnos arba paleidžiamasis įtaisas.
- Jungdami paleidžiamąjį įtaisą privalote būti ypač atsargūs. Rankeną stipriai suimkite abiem rankom, kad nebūtumėte sužeisti,

kai paleidžiamojo įtaiso rankena atšoks atgal.

#### **▲ ĮSPĖJIMAS**

Naudojant didžiaslėgius valytuvus gali susidaryti aerosoliai. Įkvėpti aerosoliai gali pakenkti jūsų sveikatai.

#### **▲ ĮSPĖJIMAS**

Atsižvelgiant į didžiaslėgio valymo pobūdį galima naudoti ekranuotuosius antgalius, sumažinančius išmetamų vandens aerosolių kiekį. Tačiau ne su visais taikymo būdais šiuos antgalius įmanoma naudoti. Jeigu nuo aerosolių apsaugantieji ekranuotieji antgaliai nėra taikomi, atsižvelgiant į valymo aplinką gali tekti naudoti FFP 2 ar lygiavertės klasės kvėpavimo kaukę.

- Jeigu įrenginį paliekate be priežiūros, visada jį išjunkite.
- Didžiaslėgis srautas kelia pavojų, jeigu naudojamas netinkamai. Srauto nenukreipkite į žmones, įtampingąją elektros įrangą ar patį įrenginį.
- Kad apsisaugotumėte nuo sprogo, nepurškite degių skystių.
- Nenukreipkite srovės į save ar kitus, ketindami nuvalyti drabužius arba avalynę.
- Įrenginiu neleidžiama valyti elektronikos įtaisų, drabužių ar avalynės.
- Įrenginio sauga glaudžiai susijusi su žarnomis, jungiamosiomis detalėmis ir movomis. Naudokite tik gamintojo rekomenduotas žarnas, jungiamąsias detales ir movas.

#### **ELEKTROS AKUMULIATORIAUS SAUGOS ĮSPĖJIMAI**

- Akumuliatorių bloką įkraukite tik naudodami gamintojo nurodytą kroviklį. Vieno tipo akumuliatoriui tinkantis įkroviklis gali kelti gaisro pavojų kitokiam akumuliatoriui.
- Kai akumuliatorius nenaudojamas, jį laikykite toliau nuo kitų metalinių daiktų, pavyzdžiui, sąvaržėlių, monetų, raktų, vinių, varžtų ar kitų mažų metalinių daiktų, kurie vieną gnybtą gali sujungti su kitu. Sutrumpinus vieną akumuliatoriaus gnybtą su kitu, galima nusideginti arba sukelti gaisrą.

- Elektros akumuliatorių ir įkroviklį saugokite nuo drėgmės ir skystių.
- Įrenginį naudokite tik su šiame vadove nurodytu elektros akumuliatoriumi. Naudojant kitokius akumuliatorius, galima susižeisti ar sukelti gaisrą.
- Netinkamomis sąlygomis iš akumuliatoriaus gali ištekėti skystis - nelieskite jo. Jei atsitiktinai prisilietėte - nuplaukite vandeniu. Jei skystis pateko į akis, nedelsiant kreipkitės į gydytoją. Iš akumuliatoriaus ištekėjęs skystis gali nudeginti ar sukelti sudirginimus.

#### **PAPILDOMI SAUGOS ĮSPĖJIMAI**

- Kai kuriuose regionuose taisyklės riboja įrenginio naudojimą. Kreipkitės patarimo į vietos įstaigą.
- Kiekvieną kartą prieš imdamiesi naudoti įrenginį, patikrinkite, ar jis nėra pažeistas. Pažeista didžiaslėgė žarna turi būti pakeičiama nedelsiant. Patikrinkite, ar visos jungtys, pvz., didžiaslėgė žarna ir antgalis, atitinka saugos reikalavimus. Žarnas išvyniokite tinkamai, kad jos nebūtų sulenkiamos ar susukamos.
- Neleiskite vaikams ar neapmokytiems asmenims naudotis šiuo prietaisu.
- Prieš imdamiesi bet kokių valymo darbų uždarykite duris ir langus. Iš valytinos zonos pašalinkite šiukšles, žaislus, lauko baldus ar kitus galinčius kelti pavojų objektus.
- Jokiu būdu negalima kelti gaminio ar jį nešti veikiant varikliui.
- Įrenginio nenaudokite žemesnėje kaip 0°C temperatūroje.
- Su įrenginiu nenaudokite rūgščių, šarmų, tirpiklių, degių medžiagų, balinimo medžiagų ar pramonės reikmėms skirtų tirpalų. Minėti produktai gali sužaloti operatorių ir nepataisoma sugadinti įrenginį.
- Įrenginį naudokite tik ant lygaus paviršiaus.

#### **▲ ĮSPĖJIMAS**

Didžiaslėgis srautas kelia pavojų, jeigu būtų naudojamas ne pagal paskirtį. Srauto neleidžiama nukreipti į žmones, gyvūnus, elektros įtaisus ar į įrenginį.



- Rankeną laikykite tvirtai abiem rankom. Numatykite, kad rankena pajudės, kai patraukus paleidžiamąjį įtaisą jį veiks sąveikos jėgos. Jeigu į šiuo dalykus neatsižvelgsite, galite to įtaiso nesuvaldyti ir būsite sužeistas pats ar sužeisite kitus.
- Prieš jungdami įrenginį patikrinkite, ar iš žarnos ir siurblio yra išleistas oras. Norėdami pašalinti orą iš žarnos ir siurblio, prijunkite prie siurblio sodo žarną, kad būtų tiekiamas vanduo, prijunkite prie siurblio svirtinę rankeną, panaudodami aukšto slėgio žarną, atleiskite gaiduko rankenos fiksatorių ir spauskite gaiduką, kol pradės tekėti pastovi srovė.
- Judėkite apdairiai, kad nepaslystumėte ar nepargriūtumėte.
- Visada tvirtai stovėkite ir išlaikykite pusiausvyrą. Nepersitempėte. Persitempę galite prarasti pusiausvyrą.
- Naudokite tik gamintojo patvirtintus priedus. Netinkamų papildomų detalių naudojimas gali sukelti sužeidimų pavojų.
- Niekada nepalikite veikiančio prietaiso be priežiūros. Gaminio išjungimas. Nepalikite prietaiso, kol jis nesustos visiškai.
- Susipažinkite, kaip reikia naudoti valdymo įtaisus. Susižinokite, kaip galima išjungti įrenginį ir greitai sumažinti slėgį.
- Būkite budrūs ir kontroliuokite situaciją. Stebėkite, ką darote ir vadovaukitės sveika nuovoka.
- Nenaudokite įrankio jei esate pavargę, paveikti kvaišalų, alkoholio ar vaistų. Naudojant krūmaplovę, dėl menkausio neatidumo, galima sunkiai susižeisti.
- Jei jungikliu prietaiso negalite tinkamai įjungti ir išjungti, prietaiso nenaudokite. Jungikliu nevaldomas bet koks prietaisas yra pavojingas ir jį reikia taisyti.
- Valydami transporto priemonės užtikrinkite ne mažesnę kaip 30 cm atstumą. Didžiaslėgis srautas gali apgadinti ar susprogdinti transporto priemonės padangas ir (arba) padangų ventilius.

### ŠALUTINIAI PAVOJAI

Net naudojant gaminį pagal nurodymus, neįmanoma visiškai atmesti visų pavojaus veiksnių. Gali kilti toliau nurodyti pavojai, todėl operatorius turi būti itin dėmesingas, kad išvengtų šių dalykų:

- Didžiaslėgio srauto sukeliamas sužalojimas
  - Didžiaslėgio srauto neleidžiama nukreipti į žmones, gyvūnus ar į save.
- Atgalinio bloškimo sukeltas sužeidimas
  - Rankeną arba paleidiklio purškimo vamzdelį visada tvirtai laikykite abiem rankom.
- Sužeidimas, kuris gresia įkvėpus aerozolių.
  - Dėvėkite tinkamą kvėpavimo kaukę.
- Triukšmo sukelta trauma
  - Dėvėkite ausų apsaugos priemones

### RIZIKOS MAŽINIMAS

Turime pranešimų, kad vibracija nuo ranka laikomų įrankių kai kuriems asmenims gali turėti neigiamos įtakos vystantis Raynaud sindromui. Šios ligos požymiai yra pirštų dilgčiojimas, nutirpimas ir pabalimas, paprastai pasireiškiantis nuo šalčio. Šie simptomai vystosi dėl paveldimų veiksnių, nesisaugant nuo šalčio ir drėgmės, dėl mitybos, rūkymo ir darbo praktikos. Operatorius gali imtis šių priemonių, kurios gali sumažinti vibracijos poveikį:

- Apsirenkite kuo šilčiau šaltu oru. Naudojant gaminį, reikia mūvėti pirštines, kad plaštakos ir riešai neatšaltų.
- po darbo kiekvieną kartą pasportuokite, kad pagerėtų kraujo apytaka;
- dažnai darykite darbo pertraukas. Atribokite darbo laikotarpį per dieną.

Jei jums pasireiškia kokie nors šios būklės simptomai, nedelsdami nutraukite darbą ir kreipkitės į gydytoją.

### ⚠ ĮSPĖJIMAS

Ilgiau naudojant, įrankis kelia sužeidimų pavojų ir apsunkina darbą. Ilgiau naudojant įrankius, reikia reguliariai daryti pertraukas.

### EKSPLOATAVIMAS

#### PRIETAISO ĮJUNGIMAS IR IŠJUNGIMAS

##### Prietaiso įjungimas:

1. Prijunkite antgalį prie purškimo vamzdelio ir prijunkite purškimo vamzdelį prie paleidiklio rankenos.
2. Prijunkite paleidiklio rankeną prie aukšto slėgio valytuvo vandens išvado





- naudodami aukšto slėgio žarną.
3. Prijunkite aukšto slėgio valytuvo vandens įvadą prie vandens šaltinio naudodami laistymo žarną.
  4. Atidarydami paleidiklį išleiskite orą iš žarnų ir aukšto slėgio valytuvo.
  5. Įdėkite akumuliatorių į aukšto slėgio valytuvą.
  6. Paspausdami maitinimo jungiklį įjunkite prietaisą.

**PASTABA:** Šiame prietaise naudojamas bešepetis variklis ir minkštasis paleidiklis. Nuspaudus paleidiklį, vanduo pradės tekėti ne iš karto.

### Prietaiso išjungimas:

- Išjunkite prietaisą maitinimo jungikliu.

**PASTABA:** Išjungus prietaisą, ventiliatorius 1 minutę toliau veiks, kad ataušintų prietaisą.

### GERIAMOJO VANDENS ŠALTINIO NAUDOJIMAS

- Šiame prietaise galima naudoti geriamąjį vandenį. Prijungdami naudokite „Ryobi“ siurbimo žarnos rinkinį ir vandens maišus.
- Prijungdami prietaisą prie vandens šaltinio vadovaukitės vietinio vandens tiekėjo reikalavimais.

#### ⚠ ATSAUGIAI

Jei jungiate prietaisą prie geriamojo vandens šaltinio, vandens tiekimo sistemoje reikia montuoti apsaugos nuo atbulinio srauto įtaisą. Jį turi montuoti kvalifikuotas specialistas ir priimti vietinio vandens tiekėjo atstovas.

- Prieš įjungdami prietaisą įsitikinkite, kad žarnoje ir siurblyje yra vandens.

#### ⚠ ĮSPĖJIMAS

Jei vanduo neteka iš antgalio, nedelsdami stabdykite prietaisą maitinimo jungikliu. Darbas be vandens gali padaryti didelės žalos siurbliui.

### VANDENS MAIŠO NAUDOJIMAS

Kaip vandens tiekimo prietaisui šaltinį galima naudoti vandens maišą.

Vandens maišo naudojimas:

1. Užsukite vandens maišo išleidimo angos sklendę, sukdami išleidimo angos dangtelį pagal laikrodžio rodyklę.
2. Nuimkite įleidimo angos dangtelį, sukdami prieš laikrodžio rodyklę, ir užpildykite vandens maišą. Vėl užsukite įleidimo angos dangtelį.
3. Padėkite vandens maišą bent 0,5 m virš aukšto slėgio valytuvo.
4. Prijunkite vandens maišo išvadą prie aukšto slėgio valytuvo vandens įvado naudodami laistymo žarną.
5. Atsukite vandens maišo išleidimo angos sklendę, sukdami išleidimo angos dangtelį prieš laikrodžio rodyklę.
6. Įjunkite prietaisą, kaip aprašyta dalyje „Prietaiso įjungimas“.

#### ⚠ ĮSPĖJIMAS

Prieš įjungiant prietaisą reikia jį užpildyti. Įjungiant prietaisą, siurblyje ir aukšto slėgio žarnoje turi būti vandens.

Orui pašalinti iš žarnos ir siurblio reikia šiek tiek laiko. Nenaudokite prietaiso, kol iš antgalio netekės pastovus vandens srautas.

#### ⚠ ĮSPĖJIMAS

Kai prietaisas veikia, įleidimo angos dangtelis turi būti nuimtas, antraip vanduo tekės daug lėčiau. Naudojant prietaisą, kai vandens tiekimas nepakankamas, kyla pavojus jį sugadinti.

#### ⚠ ĮSPĖJIMAS

Netaškykite vandens ant aukšto slėgio valytuvo. Jis gali pakenkti elektrinėms dalims ir akumuliatorių blokui.

### 5 PADĖČIŲ ANTGALIO NAUDOJIMAS

5 padėčių antgalyje yra penki purškimo būdo nustatymai. GALIOS DIDINIMO REŽIMAS  
Norėdami pasirinkti norimą purškimo režimą purškimo režimo perjungiklį nustatykite į atitinkamą padėtį.





**Antgalis Taikymas**

- 0°
- Dėmių valymas aukštai esančiose, sunkiai pasiekiamose vietose
  - Sukietėjusio purvo valymas nuo sudėtingų konstrukcijų, žemės ūkio technikos ar žolės pjovimo įrenginių.
  - Dervų, klijų ar įsisenėjusių dėmių valymas nuo betono
  - Viršuje esančių plotų valymas
  - Rūdžių valymas nuo plieno ir oksidacijos dėmių nuo aliuminio

- 25°
- Bendrosios paskirties ar didelių paviršių valymas
- Bendrojo pobūdžio suodžių, purvo ir nešvarumų valymas
  - Stogų, nutekamųjų latakų ir stogvamzdžių valymas
  - Neįsisenėjusių pelėsio dėmių valymas Dumblių ir bakterijų valymas plaukiojimo baseinuose
  - Dumblių ir bakterijų valymas plaukiojimo baseinuose
  - Paviršių purškimas juos ruošiant dažyti

- 40°
- Plačiakampis purškimas
- Paprastas valymas ir plovimas
  - Dažytų paviršių ir valčių plovimas bei purškimas
  - Stogų, langų, vidaus kiemų ir įvažiavimų valymas

- Plovimas su plovikliu mažu atstumu
- Ploviklio naudojimas plaunant mažu atstumu
- Įvažiavimai, pėsčiųjų takai, aukštai ir vidaus kiemai, transporto priemonės, tvoros, paruošimas dažymui, vidaus kiemų baldai ir žolės pjovimo įrenginiai

- Plovimas su plovikliu dideliu atstumu
- Ploviklio naudojimas plaunant dideliu atstumu
- Antro aukšto plovimas

**GALIOS DIDINIMO REŽIMAS**

- Galios didinimo režimo funkcija veikia tik naudojant aukšto slėgio valytuvą su „Ryobi“ 36 V „Lithium+ Hi-Tech“ akumuliatoriumi, pavyzdžiui modeliu BPL3626D, BPL3640D arba BPL3650D.
- Galios didinimo režimu padidinama prietaiso galia. Šią funkciją be pertraukos galima naudoti ne ilgiau kaip 8 minutes. Paspauskite galios didinimo mygtuką, jei norite vietoje įprasto darbo režimo naudoti galios didinimo režimą.
- Nenaudokite galios didinimo režimo ilgiau nei 8 minutes. Praėjus 8 minutėms, galios didinimo režimas automatiškai pakeičiamas įprastu režimu.
- Jei galios didinimo režimas buvo naudojamas 8 minutes, vėl perjungti aukšto slėgio valytuvą į galios didinimo režimą galėsite tik po 8 minučių darbo įprastu režimu. Jei įjungti galios didinimo režimo negalima, mirksi ant galios didinimo režimo mygtuko esanti lemputė.

**VISIŠKO IŠJUNGIMO SISTEMA**

- Aukšto slėgio valytuve sumontuotas visiško išjungimo jungiklis. Kai paleidžiate paleidiklį, variklis sustoja taupydamas energiją.
- Kai aktyvi visiško išjungimo sistema, mirksi ant maitinimo jungiklio esanti LED lemputė.
- Kai aktyvi visiško išjungimo sistema, ventiliatorius toliau veikia aušindamas prietaisą.

**⚠️ ATSARGIAI**

Jei paleidus paleidiklį variklis neišsijungia, nuvežkite prietaisą į įgaliotąjį priežiūros centrą.

**GABENIMAS IR LAIKYMAS**

**⚠️ ATSARGIAI**

Rinkdamiesi laikymo vietą ir gabendami įrenginį atsižvelkite į jo masę, kad būtų apsisaugota nuo nelaimės ar sužeidimo.

- Išjunkite įrenginį, išimkite elektros akumuliatorių ir palaukite, kol įrenginys ataus. Prieš sandėliuodami įrenginį ar prieš jį gabendami atjunkite nuo vandens tiekimo



linijos. Įrenginys visada turi būti laikomas tik stačias.

- Prieš sandėliuodami įrenginį iš visų žarnų ir siurblio pašalinkite vandenį bei ištuštinkite ploviklio talpyklą.
- Nuo įrankio nuvalykite visas pašalines medžiagas. Įrenginį sandėliuokite vėsioje, apsaugotoje nuo šalčio, sausoje, tinkamai ventiliuojamoje ir vaikams neprieinamoje vietoje. Nelaikykite jo arti nuo tokių koroziją sukeliančių reagentų kaip cheminės sodininkystės medžiagos arba druskos, naudojamų prieš apledėjimą. Nelaikykite lauke.
- Paruošiant gabenimui, gaminį reikia pritvirtinti, kad nejudėtų ir nenukristų, nes priešingu atveju jis gali sužaloti žmones arba sugesti pats.

#### ▲ ĮSPĖJIMAS

Laikykite prietaisą tik patalpoje. Jei laikysite prietaisą žemesnėje nei 0 °C temperatūroje, jis gali sugesti.

### LIČIO BATERIJŲ TRANSPORTAVIMAS

Akumuliatorių gabenkite pagal vietinius ir šalies reikalavimus bei nuostatas.

Akumulatorius gabenant trečiajai šaliai būtina laikytis visų specialių reikalavimų, nurodytų pakuotėse ir etiketėse. Užtikrinkite, kad gabenimo metu nei vienas akumulatorius nesiliestų su kitais akumulatoriais arba laidžiosiomis medžiagomis – apsauginius jungiamuosius elementus uždenkite izoliacinėmis nelaidžiomis movomis arba juosta. Įskilusių ir tekančių akumuliatorių negabenkite. Dėl tolesnių patarimų kreipkitės į transporto įmonę.

#### PRIEŽIŪRA

#### ▲ ĮSPĖJIMAS

Keitimui naudokite tik originalias gamintojo atsargines dalis. Neoriginalios dalys gali būti sužeidimų ir įrenginio blogo veikimo priežastis, ir dėl to gali būti anuliuotas garantinis pažymėjimas.

#### ▲ ĮSPĖJIMAS

Aptarnavimą atlikti būtina itin atidžiai, todėl rekomenduojame, kad techninę apžiūrą vykdytų kvalifikuotas specialistas. Jei reikia atlikti techninio aptarnavimo darbus, nugabenkite gaminį į įgaliotą techninio aptarnavimo centrą. Atlikdami prietaiso techninę priežiūrą, keitimui naudokite tik originalias, prietaiso gamintojo atsargines dalis.

- Išjunkite įrenginį, išimkite elektros akumuliatorių ir palaukite, kol įrenginys atauš. Įrenginį atjunkite nuo vandens tiekimo linijos prieš:
  - gaminio valymas
  - imdamiesi įrenginio techninės priežiūros darbų;
  - keisdami atsargines dalis.
- Gaminį reguliuoti ar taisyti patiems galima tik tiek, kiek aprašyta šiame vadove. Dėl kitų dalių taisymo ar pagalbos taisant reikia kreiptis į įgaliotą techninio aptarnavimo centrą.
- Reguliariai tikrinkite, ar didžiaslėgis valytuvus atitinka saugos reikalavimus ir atlikite jo techninę priežiūrą. „Ryobi“ rekomenduoja įrenginį patikrinti kas 6 mėnesius.
- Dažnai tikrinkite visas varžles, varžtus ir sraigtus, ar jie tvirtai laikosi ir ar gaminyje yra saugios darbo būklės stovyje. Bet kurią apgadintą detalę leidžiama remontuoti arba keisti tik autorizuotame aptarnavimo centre.

#### PAŽINKITE SAVO GRANDININĮ PJŪKLĄ

Žr. 235 psl.

1. Rankena
2. Perjungiklio rankena
3. Paleidiklio rankenos fiksatorius
4. Perjungiklis
5. Žarnos dirželis
6. Vandens įvadas
7. Ratas
8. Talpykla
9. Sifono žarna
10. Vandens įvado adapteris
11. Didžiaslėgė žarna
12. Įkroviklis
13. Baterija
14. 5 padėčių antgalis
15. Turboantgalis

16. Muilo talpykla
17. Vandens išvadas
18. Muilo talpyklos dangtelis
19. Akumulatoriaus dangtis
20. Galios didinimo režimas
21. Maitinimo jungiklis
22. Purškimo svirtelė

## SIMBOLIAI ANT ĮRENGINIO



Įspėjimas!



Norėdami sumažinti sužeidimo riziką, kurią kelia atatranka, jeigu įrenginys yra įjungtas, purškimo vamzdelį laikykite abiem rankomis.



Prieš pradėdami naudoti šį gaminį perskaitykite ir supraskite šią vartotojo instrukciją, kad sumažintumėte sužeidimų pavojų.



Dėvėkite akių ir klausos apsaugą.



Siekiant išvengti didžiaslėgio srauto keliamos rizikos, jo nenukreipkite tiesiogiai į žmones ar gyvūnus.



Prieš pradėdami bet kokius darbus gaminyje išimkite akumuliatorių bloką.



Mūvėkite neslystančias, tvirtas apsaugines pirštines.



Šio prietaiso negalima jungti prie geriamojo vandens tinklo, jei nesumontuotas apsaugos nuo atbulinio srauto įtaisas.



Purškimo vamzdelį draudžiama nukreipti į žmones, gyvūnus, mechanizmo korpusą, elektros energijos tiekimo įrangą arba bet kokius elektros įtaisus.



Trūkimo pavojus



Niekada nenaudokite baliklio arba tirpiklio pagrindu pagaminto ploviklio.



Ploviklio atskiedimo santykis



Šis prietaisas atitinka visas reglamentuotas normas ES šalies, kur jis buvo nupirktas.



„EurAsian“ atitikties ženklas



Ukrainos atitikties ženklas



Garantuojama garso galia yra 83 dB(A)



Elektrinių produktų atliekos neturi būti metamos kartu su namų ūkio atliekomis. Prašome perdirbkite jas ten, kur yra tokios perdirbimo bazės. Dėl perdirbimo patarimo kreipkitės į savo vietinę savivaldybę ar pardavėją.

## SIMBOLIAI VADOVE



Detalės arba priedai yra parduodami atskirai



Pastaba



Įspėjimas!

Šie signaliniai žodžiai yra skirti nurodyti su prietaiso naudojimu susijusio pavojaus lygį.

### ⚠ PAVOJUS

Reiškia ypač pavojingą padėtį, kurios neišvengus bus patirti sunkūs ar net mirtini sužeidimai.

### ⚠ ĮSPĖJIMAS

Reiškia potencialiai pavojingą situaciją, kurios neišvengus galimi sunkūs ar net mirtini sužeidimai.

### ⚠ ATSARGIAI

Reiškia potencialiai pavojingą situaciją, kurios neišvengus galimi lengvi ar vidutinio sunkumo sužeidimai.

### ATSARGIAI

Be įspėjamųjų simbolių  
Reiškia nuosavybės žalos tikimybę.

## GEDIMŲ NUSTATYMAS

Gedimas	Galima priežastis	Sprendimas
Prietaisas neįsijungia	Išsikrovė akumulatorius	Įkraukite akumuliatorių.
	Sugedo akumulatorius	Pakeiskite tinkamu akumuliatorių bloku.
	Saugiklis yra perdegęs.	Jei reikia atlikti techninio aptarnavimo darbus, nugabenkite gaminį į įgaliotą techninio aptarnavimo centrą.
Nepastovus slėgis	Į siurbį patenka oro	Patikrinkite, ar žarnos ir jungtys yra sandarios.
	Vožtuvai nešvarūs, nusidėvėję arba įstrigę	Valykite ir pakeiskite arba kreipkitės į vietinį platintoją.
Variklis užžia	Nusidėvėję siurblio sandarikliai	Valykite ir pakeiskite arba kreipkitės į vietinį platintoją.
	Žema įtampa arba žema temperatūra	Suaktyvinkite purškimo rankenos paleidiklį.
Prietaisas išsijungia	Saugiklis yra perdegęs.	Jei reikia atlikti techninio aptarnavimo darbus, nugabenkite gaminį į įgaliotą techninio aptarnavimo centrą.
	Išsikrovė akumulatorius	Įkraukite akumuliatorių.
	Suveikė šilumos jutiklis	Nenaudokite aukšto slėgio valiklio 15 minučių, kad jis atvėstų.
Perdegė saugiklis	Dalis antgalio užsikimšo	Išvalykite antgalį.
	Saugiklis per silpnas	Atsarginių dalių ar remonto klausimais kreipkitės į įgaliotą techninės priežiūros centrą.
Prietaisas pulsuoja	Oras įleidimo žarnoje / siurblyje	Leiskite prietaisui veikti su atidarytu paleidikliu, kol jis ims veikti įprastu darbinio slėgiu.
	Nepakankamas vandens tiekimas iš tinklo	Patikrinkite, ar vandens tekimas atitinka nurodytus parametrus (žr. modelio lentelę). Nenaudokite ilgų ir plonų žarnų.
	Dalis antgalio užsikimšo	Išvalykite antgalį.
	Užsikimšo vandens filtras	Valykite filtrą.
	Susisuko žarna	Ištiesinkite žarną.
Prietaisas dažnai pats įsijungia ir išsijungia	Nesandarūs siurblys / purškimo rankena	Kreipkitės į artimiausią įgaliotąjį priežiūros centrą.
Prietaisas įsijungia, bet neteka vanduo	Užšalo siurblys, žarnos ar kitas priedas	Palaukite, kol siurblys, žarnos ar kitas priedas atšils.





Nutrūko vandens tiekimas	Prijunkite vandens įleidimo prievadą prie vandens šaltinio.
Užsikimšo vandens filtras	Valykite filtrą.
Užsikimšo antgalis	Išvalykite antgalį.

EN  
FR  
DE  
ES  
IT  
NL  
PT  
DA  
SV  
FI  
NO  
RU  
PL  
CS  
HU  
RO  
LV  
LT  
ET  
HR  
SL  
SK  
BG  
UK  
TR



Juhtmeta survepesuri juures on peetud esmatähtsaks ohutust, töövoimet ja töökindlust.

### OTSTARBEKOHANE KASUTAMINE

Juhtmeta survepesurit tohib kasutada ainult välitingimustes. Ohutuse tagamise eesmärgil peab töötamise ajal hoidma tööriista kahe käega, et seda saaks piisavalt kontrollida.

Seade on ette nähtud kasutamiseks kodumajapidamises. See on mõeldud masinate, sõidukite, hoonete, põrandate, tööriistade, fassaadide, terrasside ja betoonist jalgteede puhastamiseks, kasutades mustuse eemaldamiseks puhast vett koos puhastusvahendiga või ilma selleta.

Seda tuleb kasutada kuivas ja heades valgustustingimustes.

Ärge kasutage ühekski muuks otstarbeks.

### ⚠ HOIATUS

Tootega võib kasutada kaasasolevat või tootja poolt soovitatud neutraalset puhastusvahendit. Teiste puhastusvahendite või kemikaalide kasutamine võib kahjustada toote ohutust.

### OHUTUSE ÜLDEESKIRJAD

#### ⚠ HOIATUS

**Lugege kõik ohuhoiatused ja juhised läbi.** Hoiatuste ja juhiste eiramisel on oht saada elektrilööki või raskeid kehavigastusi ning/või põhjustada tulekahju.

#### ⚠ ETTEVAATUST

Toodet ei tohi kasutada ilma EN 12729 BA-tüüpi tagasivooluventiilita joogiveevõrgus. Tagasivooluventiilist läbivoolavat vett peetakse joogikõlbmatuks. Toote veevarustustusega ühendamisel järgige kohaliku veevärgiettevõtte eeskirju.

- Toodet ei tohi kasutada lapsed või isikud, kelle füüsilised või vaimsed võimed on piiratud või kellel ei ole seadme kasutamiseks vajalikke kogemusi või teadmisi. Laste järele tuleb piisavalt valvata, et nad seadmega ei mängiks.
- Tootega töötamise ajal kasutage

isikukaitsevahendeid, nagu saapad, kaitsekindad, näokaitsega kiiver ja kuulmiskaitsevahendid. Kasutage ainult pritsmekaitsega löögikindlat näokaitset.

### ⚠ HOIATUS

Ärge kasutage toodet inimeste läheduses, kes ei kanna isikukaitsevahendeid.

- Vigastuste ohu vähendamiseks hoidke lapsed ja kõrvalised isikud eemal. Kõik kõrvalseisjad peavad kandma turvapillile ja asuma tööalast ohutul kaugusel.
- Kontrollige, kas turvaseadmed nagu kaitseklapid, veemõõtjad ja surveregulaatorid on töökorras. Iga kord enne kasutamist veenduge, et kõik turvaseadmed töötavad korralikult:
  - Toitelüliti
    - Toitelüliti hoiab ära toote tahtmatu käitamise.
  - Päästiku lukustusüliti
    - Päästiku lukustusüliti lukustab päästiku ja hoiab ära survejoga tahtmatu vabastamise.
  - Survelülitiga ülevooluventiil
    - Ülevooluventiil hoiab ära lubatud tööõhu ületamise. Kui vabastada päästikuga püstoli hoob, lülitab survelüliti pumba välja ja survejuga seiskub. Hooba tõmmates lülitub pump uuesti sisse.
  - Mootori kaitselüliti
    - Mootori kaitselüliti lülitab seadme välja, kui energiatarbimine on kõrge.
- Ärge kasutage toodet, kui olulised osad nagu turvaseadmed, survevoolikud või päästikuga püstol on kahjustatud.
- Olge päästiku vabastamisel ettevaatlik. Tagasilöögist tingitud vigastuste vältimiseks hoidke käepidemest kindlalt mõlema käega kinni.

### ⚠ HOIATUS

Survepesuri kasutamisel võib tekkida aerosooli. Aerosooli sissehingamine võib tervist kahjustada.



### **⚠ HOIATUS**

Sõltuvalt rakendusest võib survepuhastuseks kasutada kaetud otsakuid, mis vähendavad veeaerosooli moodustumist. Neid ei saa aga iga töö puhul kasutada. Kui vee pihustumise vastast kaetud otsakut aerosoolide vastaseks kaitseks kasutada ei saa, võib sõltuvalt keskkonnast vaja minna FFP2-klassi või samaväärset respiraatorit.

- Ärge jätke pesurit tööle järelevalveta.
- Survejuga on vale kasutamise puhul ohtlik. Ärge suunake juga inimeste, voolu all olevate elektriseadmete ega toote enda peale.
- Plahvatusohu vältimiseks ärge pihustage süttivaid vedelikke.
- Ärge suunake juga enda ega teiste poole, et puhastada riideid või jalanõusid.
- Ärge kasutage toodet elektrooniliste seadmete, riiete ega jalanõude puhastamiseks.
- Survevoolikut, liitmikud ja muhvid on toote ohutuse seisukohalt olulised. Kasutage ainult tootja soovitatud voolikuid, liitmikke ja muhve.

### **AKU OHUTUSNÕUDED**

- Aku laadimiseks kasutage ainult tootja poolt kindlaks määratud laadijat. Akulaadaja, mis sobib ühele akupaketile võib põhjustada tulekahju, kui seda kasutada teise akupaketiga.
- Sel ajal kui akupakett ei ole kasutusel, hoidke seda eemal metallesemetest nagu kirjaklambrid, mündid, võtmed, naelad, kruvid ja muudest väikestest metallobjektidest, mis võivad akuklemmid lühistada. Aku klemmide lühistamine võib põhjustada põletust või tulekahju.
- Ärge hoidke akut ja laadijat märgades ja niisketes tingimustes.
- Kasutage toodet ainult selles kasutajajuhendis määratud akuga. Muude akupakettide kasutamine võib põhjustada kehavigastusi või tulekahju.
- Aku vale kasutamise korral võib akuvedelik välja voolata - vältige sellega kokkupuudet. Akuvedeliku nahale sattumisel peske see veega maha. Vedeliku silma sattumisel

pöörduge viivitamatult arsti poole. Väljapritsvit akuvedelik võib tekitada nahaärritust või -põletust.

### **TÄIENDAVALD OHUTUSJUHISED**

- Mõnedes piirkondades on seadused, mis piiravad selle toote kasutamist. Lisateavet saate kohalikust omavalitsusest.
- Iga kord enne kasutamist kontrollige, kas esineb kahjustusi. Kahjustatud survevoolik tuleb otsekohe välja vahetada. Tagage, et kõik ühendused (nt survevoolik ja otsak) oleks turvalised. Kerige voolik lahti õigesti, et see ei läheks keerdu ega sõlme.
- Ärge lubage seadet kasutada lastel ega väljaõppeta isikutel.
- Enne puhastamist sulgege aknad ja ukсед. Puhastatavas piirkonnas ei tohi olla prahti, mänguasju, aiamaööblit ega muid ohtlikuks osutada võivaid esemeid.
- Ärge mingil juhul mootori töötamise ajal kultivaatorit üles tõstke ega kandke.
- Ärge kasutage toodet temperatuuril alla 0 °C.
- Ärge kasutage toodet hapete, aluste, lahustite, süttiva materjali, valgendite ega tööstuslike lahustitega. Need tooted võivad kasutajat füüsiliselt vigastada ja toodet pöördumatult kahjustada.
- Kasutage toodet ainult tasasel pinnal.

### **⚠ HOIATUS**

Valesti kasutatav survejuga võib olla ohtlik. Ärge suunake juga inimeste, voolu all olevate elektriseadmete ega toote enda peale.

- Hoidke käepidemest kindlalt mõlema käega kinni. Olge valmis selleks, et käepide võib päästiku tõmbamisel reaktsioonijõudude tõttu liikuda. Kui päästikut kindlalt ei hoita, võib kontroll pesuri üle kaduda ja te võite ennast või teisi vigastada.
- Enne toote sisselülitamist veenduge, et õhk on voolikus ja pump on vaba. Voolikust ja pumbast õhu eemaldamiseks ühendage pump aiavooliku abil veevarustusega, ühendage päästikuga käepide pumba külge survevooliku abil, vabastage päästiku lukustus ja vajutage päästikut, kuni tekib ühtlane veevool.



- Olge ettevaatlik, et te ei libiseks ega kukuks.
- Hoidke kindlat jalgade asendit ja tasakaalu. Ärge kummardage. Kummardamine võib põhjustada tasakaalu kadumist.
- Kasutage ainult tootja poolt lubatud lisaseadmeid. Ebasobivate tarvikute kasutamine võib põhjustada kehavigastuse ohu.
- Ärge kunagi jätke toodet tööle järelevalveta. Lülitage toode välja. Ärge lahkuge toote juurest enne selle täielikku peatumist.
- Tehke juhtelemendid endale selgeks. Tehke endale selgeks toote peatamine ja kiiresti surve alt vabastamine.
- Olge tähelepanelik ja hoidke seadet kontrolli all. Jälgige mida teete ja kasutage tervet mõistust.
- Ärge kasutage muruniidukit, kui olete väsinud või mõnuainete, alkoholi või ravimite mõju all. Hetkeline tähelepanu hajumine seadme kasutamise ajal võib põhjustada raske kehavigastuse.
- Ärge kasutage seadet, kui lüliti ei lülita seda sisse ja välja. Lülitiga lülitamatu seadme kasutamine on ohtlik ja see tuleb lasta ära remontida.
- Auto puhastamisel hoidke vähemalt 30 cm vahet. Survejuga võib autorehve ja/või ventiile kahjustada või nad ära lõhkuda.

## JÄÄKRISKID

Isegi siis, kui kultivaatorit kasutatakse kirjeldatud viisil, ei ole võimalik kõrvaldada kõiki jääkriskide mõjureid. Töötamise ajal võivad tekkida järgmised ohud, millele operaator peab pöörama erilist tähelepanu.

- Survejoast põhjustatud vigastused
  - Ärge suunake survejuga inimeste, loomade ega enda poole.
- Tagasilöögist põhjustatud vigastused
  - Hoidke käepidemest või päästikuga pihustustorust alati mõlema käega kindlalt kinni.
- Aerosoolide sissehingamisest põhjustatud vigastused
  - Kasutage sobivat hingamismaski.
- Mürast põhjustatud vigastus
  - Kandke kuulmiskaitsevahendeid

## RISKI ALANDAMINE

Teadaolevalt võib käsitööriistade kasutamine põhjustada mõnedel inimestel seisundit, mida nimetatakse Raynaud' sündroomiks. Sümptomidena võib ilmned a sõrmede tuimus ja valkjaks muutumine, mis tavaliselt ilmneb külmas töötamisel. Nende sümptomite puhul tuleb hoiduda külmast ja niiskusest, dieedist ning suitsetamisest ja kasutada õigeid töövõtteid. Vibratsiooni mõju vähendamiseks tuleb rakendada järgmisi abinõusid.

- Külma ilmaga hoidke oma keha soe. Kandke kindaid, et hoida oma käed ja randmed soojad.
- Pärast külmas töötamist tehke harjutusi, et verevarustust kiirendada.
- Tehke regulaarselt töövaheaegsid. Piirake tööperioodi pikkust.

Kui ilmnevad haigustunnused, lõpetage kohe töö ja pöörduge arsti poole.

## ⚠ HOIATUS

Seadme pikaajalisel kasutamisel võite saada kehavigastusi ja varasemad vigastused võivad süveneda. Seadme kasutamisel pika aja jooksul tuleb teha korralisi vaheaegsid.

## KASUTAMINE

### TOOTE KÄIVITAMINE JA PEATAMINE

#### Toote käivitamiseks:

1. Ühendage otsak pihustustoruga ja seejärel ühendage pihustustoru päästikuga käepidemega.
2. Ühendage päästikuga käepide survevooliku abil survepesuri vee väljalaskeava külge.
3. Ühendage survepesuri vee sisselaskeava aiavooliku abil veevarustusega.
4. Avage päästik, et õhk pääseks voolikutest ja survepesurist välja.
5. Pange aku survepesurisse.
6. Toote sisselülitamiseks vajutage toitelüliti.

**MÄRKUS.** Sellel tootel on harjadeta mootor ja sujuvkäivitus. Vesi tuleb välja veidi pärast päästiku vajutamist.

#### Toote peatamiseks:

- Lülitage toitelüliti välja.

**MÄRKUS.** Pärast toote väljalülitamist jätkab ventilaator pöörlemist 1 minuti jooksul, et toode maha jahtuks.

### JOOGIVEEARUSTUSE KASUTAMINE

- Tootega võib kasutada joogivett. Ühendamiseks kasutage Ryobi imemisvooliku komplekti ja veekotte.
- Tootte veevarustusega ühendamisel järgige kohaliku veevärgiettevõtte eeskirju.

#### ⚠ ETTEVAATUST

Ühendades toote joogiveearustusega, peab veevarustussüsteemile paigaldama tagasivoolu takistava seadme. Paigalduse peab tegema vastava kvalifikatsiooniga spetsialist ning selle peab heaks kiitma kohalik veevärgiettevõtte.

- Enne toote sisselülitamist veenduge, et vesi on voolikus ja pumbas.

#### ⚠ HOIATUS

Kui otsakust ei tule vett, peatage toode otsekohe toitelülitist. Ilma veeta töötamine võib pumpa tõsiselt kahjustada.

### VEEKOTI KASUTAMINE

Tootega saab veevarustuse allikana kasutada veekotti.

Veekoti kasutamiseks:

1. Sulgege veekoti väljalaskeventiil, keerates väljalaskeava korki päripäeva.
2. Eemaldage sisselaskeava kork, keerates seda vastupäeva, ja täike veekott. Pange sisselaskeava kork tagasi.
3. Asetage veekott survepesurist vähemalt 0,5 m kõrgemale.
4. Ühendage veekoti väljalaskeava aiavooliku abil survepesuri vee sisselaskeavaga.
5. Avage veekoti väljalaskeventiil, keerates väljalaskeava korki vastupäeva.
6. Käivitage toode vastavalt osas "Toote käivitamine" toodud sammudele.

#### ⚠ HOIATUS

Toote peab enne sisselülitamist tööks valmis seadma. Enne toote sisselülitamist peab vesi olema pumbas ja survevoolikus.

Õhu väljalaskmine voolikust ja pumbast võtab tavaliselt veidi aega. Ärge kasutage toodet enne, kui otsakust tuleb ühtlane veevool.

#### ⚠ HOIATUS

Toote töötamise ajal eemaldage sisselaskeava kork, muidu on väljuv veevool palju aeglasem. Ebapiisav veevarustus võib töötavat toodet kahjustada.

#### ⚠ HOIATUS

Ärge suunake veejuga survepesurile. See võib kahjustada elektrilisi osasid ja akut.

### VIIS-ÜHES-OTSAKU KASUTAMINE

Viis-ühes-otsakul on viis pihustusmustrit.

Pihustusmustrit valimiseks keerake pihustuse valija soovitud asendisse.

#### Düüs Kasutamine

Kõrgete, raskesti ligipääsetavate piirkondade kohtpuhastamine

- Paakunud pori eemaldamine rasketelt ehitus-, talu- või muruniitmiseseadmetelt

0°

- Tõrva, liimi või visade plekkide betoonilt eemaldamine

- Kõrgemalasetsevate alade puhastamine

- Teraselt rooste ja alumiiniumilt oksüdatsiooni eemaldamine



25° Üldotstarbeline või suurte pindade puhastamine

- Mustuse, pori ja tahma üldpuhastus
- Katuste, katuserennide ja vihmaveetorude puhastamine
- Kergete hallitusplekkide eemaldamine
- Vetikate ja bakterite basseiniseintel eemaldamine
- Värvitavate pindade loputamine

40° Laia nurga all loputamine

- Kerge puhastamine ja pesemine
- Värvitud pindade ja paatide pesemine ning loputamine
- Katuste, akende, terrasside ja sissesõiduteede puhastamine

Seebiga lähipesu Lähedalt puhastusvahendiga pesu

- Sissesõiduteed, jalgteed, laevatekid ja terrassid, sõidukid, aiad, värvitavad pinnad, terrassi- ja aiamööbel

Seebiga kaugpesu Kaugelt puhastusvahendiga pesu

- Teise korruse pesemine

### MAKSIMAALSE VÕIMSUSE REŽIIM

- Maksimaalse võimsuse režiim on võimalik ainult siis, kui survepesuriga kasutatakse Ryobi 36 V Lithium+ Hi-Tech akut (nagu mudelid BPL3626D, BPL3640D või BPL3650D).
- Maksimaalse võimsuse režiim pakub lisavõimsust. See funktsioon töötab järjest 8 minutit. Vajutage maksimaalse võimsuse nuppu, et lülitada tavaliselt töörežiimilt maksimaalse võimsuse režiimile.
- Ärge kasutage seda režiimi kauem kui 8 minutit. Maksimaalse võimsuse režiim lülitub tagasi tavarežiimile 8 minuti pärast.
- Pärast survepesuri kasutamist maksimaalse võimsuse režiimis 8 min jooksul, ei lülitu pesur tagasi sellesse režiimi

enne, kui see on töötanud tavarežiimis 8 min või olnud puhkeasendis. Maksimaalse võimsuse nupu LED-tuli vilgub, kui seda režiimi ei saa aktiveerida.

### TÄIELIKULT PEATAMISE SÜSTEEM

- Survepesuril on lüli toote täielikuks peatamiseks. Päästiku vabastamisel mootor peatub, et energiat kokku hoida.
- Kui täielikult peatamise süsteem on aktiveeritud, vilgub toitelüliti LED-tuli.
- Kui täielikult peatamise süsteem on aktiveeritud, jätkab ventilator pöörlemist, et toode maha jahtuks.

#### ⚠ ETTEVAATUST

Kui mootor ei peatu pärast päästiku vabastamist, viige toode volitatud hooldustöökotta.

#### TRANSPORTIMINE JA HOIUSTAMINE

#### ⚠ ETTEVAATUST

Hoiukohta valides ja transportides pidage õnnetuste ja vigastuste vältimiseks silmas toote kaalu.

- Peatage toode, eemaldage aku ja laske tootel maha jahtuda. Enne hoiustamist või transporti ühendage toode veevarustuse küljest lahti. Toode võib olla ainult püstiasendis.
- Enne toote hoiustamist eemaldage kõigist voolikutest ja pumbast vesi ning tühjendage puhastusvahendi paak.
- Puhastage seade kõikidest võrkehadest. Hoidke pesurit jahedas, kuivas ja hästi ventileeritud ning lastele kättesaamatus kohas. Hoidke kettsaagi eemal söövitavatest ainetest nagu aiakemikaalid ja jäätörjevahendid. Ärge hoiustage õues.
- Vedamise ajal tõkestage kultivaator liikuma hakkamise ja alla kukkumise vastu, et vältida kehavigastusi ja masinaosade kahjustamist.

#### ⚠ HOIATUS

Hoiustage toodet ainult siseruumides. Toote hoiustamine madalama kui 0° temperatuuri juures kahjustab toodet.



## LIITIUMAKUDE TEISALDAMINE

Akude transportimisel juhingude kasutuskohas kehtivatest riiklikest määrustest ja eeskirjadest.

Akude transportimisel allettevõtjate poolt järgige kõiki pakkimise ja tähistamise erinõudeid. Veenduge, et akud ei satu kokkupuutese teiste akude ega voolu juhtivate materjalidega, kui avatud klemmid on transportimise ajal kaitstud voolu mittejuhtivate isoleerkorkide või teibiga. Ärge transportige pragunenud või lekkivaid akusid. Küsige lisateavet transportetevõtelt.

### HOOLDUS

#### ⚠ HOIATUS

Kasutage ainult tootja originaalvaruosi, tarvikuid ja tööorganeid. Selle nõude eiramine võib põhjustada, kehavigastuse, tootluse languse ja teile antud garantii tühistamise.

#### ⚠ HOIATUS

Hooldamine nõuab ülimalt korrashoidu ja teadmisi ning tuleks teostada ainult kvalifitseeritud hooldustehnikute poolt. Hoolduseks andke seade volitatud hoolduskeskusesse. Muruniiduki hooldamisel kasutage ainult tootja originaalvaruosi.

- Peatage toode, eemaldage aku ja laske tootel maha jahtuda. Ühendage toode veevarustuse küljest lahti enne:
  - toote puhastamine
  - toote hooldamist
  - varuosade vahetamist
- Lubatud on teha ainult selles kasutusjuhendis kirjeldatud reguleerimis- ja parandustoiminguid. Muude remonditööde tellimiseks ja abi saamiseks pöörduge volitatud hoolduskeskusesse.
- Tööohutuse tagamiseks tuleb survepesurit regulaarselt kontrollida ja hooldada. Ryobi soovitab toode iga 6 kuu tagant üle vaadata.
- Kontrollige kõiki mutreid, polte ja kruvisid sagedaste intervallidega õige pinguloleku suhtes, et veenduda toote ohutus töökorras olemises. Vigastatud osad tuleb

lasta pädeval hooldajal parandada või asendada.

### ÕPPIGE OMA TOODET TUNDMA

Vt leht 235.

1. Käepide
2. Päästiku käepide
3. Päästiku lukustuslüüti
4. Päästik
5. Vooliku hoidik
6. Vee sisselase
7. Ratas
8. Veekott
9. Sifoonvoolik
10. Vee sisselaskeadapter
11. Survevoolik
12. Laadija
13. Aku
14. Viis-ühes-otsak
15. Turbodüüs
16. Pesuvahendipaak
17. Vee väljalase
18. Pesuvahendipaagi kork
19. Aku kaas
20. Maksimaalse võimsuse nupp
21. Toitelüüti
22. Joatoru

### MASINAL OLEVAD SÜMBOLID



Hoiatus



Tagasilöögist põhjustatud vigastuse ohu vältimiseks hoidke töö ajal pihustustoru käepidemest mõlema käega kinni.



Vigastusohu vähendamiseks peab kasutaja enne seadme kasutamist kasutusjuhendi läbi lugema ja endale selgeks tegema.



Kandke kaitseprille ja kõrvaklappe.



Survest põhjustatud ohu vähendamiseks ärge suunake juga otse inimeste ega loomade poole.



Enne mistahes tööde tegemist toote kallal võtke aku välja.



Kandke libisemiskindlaid, tugevdatud kaitsekindlaid.



Toodet ei tohi ühendada joogiveevõrguga ilma tagasivoolukaitseta.



Ärge kunagi suunake pihustustoru inimeste, loomade, masina korpuse, toiteallika ega elektriseadmete poole.



Lõhkemisohu



Ärge kunagi kasutage valgendit ega lahustitel põhinevat puhastusvahendit.



Puhastusvahendi lahendusaste



Vastab kõigile eeskirjadele EL-i liikmesriigis, kus toode on ostetud.



Euraasia vastavusmärk



Ukraina vastavusmärgis



Garanteeritud helivõimsuse tase on 83 dB(A)



Mittekasutatavaid elektritooteid ei tohi visata olmejäätmete hulka. Vaid tuleb viia vastavasse kogumispunkti. Vajadusel küsige sellekohast nõu oma edasimüüjalt või vastavalt kohaliku omavalitsuse institutsioonilt.

## KASUTUSJUHENDI SÜMBOLID



Eraldi ostetavad osad või tarvikud



Märkus



Hoiatus

Järgnevad märguandesõnad ja tähendused on mõeldud selle toote kasutamise seotud riskitasemete kirjeldamiseks.

### ⚠ OHT.

Viitab kohe tekkivale ohtlikule situatsioonile, mis, kui ei väldita, lõpeb surma või tõsise vigastusega.

### ⚠ HOIATUS

Viitab võimalikule ohtlikule situatsioonile, mis, kui ei väldita, võib lõppeda surma või tõsise vigastusega.

### ⚠ ETTEVAATUST

Viitab võimalikule ohtlikule situatsioonile, mis, kui ei väldita, võib lõppeda väiksemate või keskmiste vigastusega.

### ETTEVAATUST

Ilma hoiatussümbolita

Osutab olukorrale, mis võib põhjustada varakahju.



## RIKKEOTSING

Probleem	Võimalik põhjus	Lahendus
Masin ei käivitu	Tühi aku	Laadige aku.
	Vigane aku	Asendage sobiva akuga.
	Kaitse on läbi.	Hoolduseks andke seade volitatud hoolduskeskusesse.
Kõikuv surve	Pump imeb õhku	Kontrollige, kas voolikud ja ühendused on õhukindlad.
	Ventiilid on mustad, kulunud või kinnijäänud	Puhastage ja asendage see osa või pöörduge kohaliku edasimüüja poole.
	Pumbatihendid on kulunud	Puhastage ja asendage see osa või pöörduge kohaliku edasimüüja poole.
Mootor suriseb	Madal pinge või madal temperatuur	Aktiveerige pihustustoru päästik.
Masin peatub	Kaitse on läbi.	Hoolduseks andke seade volitatud hoolduskeskusesse.
	Tühi aku	Laadige aku.
	Temperatuuriandur on aktiveeritud	Laske survepesuril 15 minutit maha jahtuda.
	Otsak on osaliselt ummistunud	Puhastage otsakut.
Kaitsekork laseb läbi	Kaitsekork on liiga väike	Osa vahetamiseks või parandamiseks võtke ühendust volitatud teenindusega.
Masin pulseerib	Sisselaskevoolikus/ pumbas on õhk	Laske tootel töötada avatud päästikuga, kuni taastub normaalne tööõhk.
	Veevarustus ei ole piisav	Kontrollige, kas veevarustus vastab ettenähtud nõuetele (vt mudeli etiketti). Vältige pikkade peenikeste voolikute kasutamist.
	Otsak on osaliselt ummistunud	Puhastage otsakut.
	Veefilter on ummistunud	Puhastage filtrit.
	Voolik on keerdus	Tõmmake voolik sirgeks.
Sageli masin käivitub ja peatub iseenesest	Pump/pihustustoru lekib	Võtke ühendust lähima volitatud hooldustöökojaga.
Masin käivitub, kuid vett ei tule välja	Pump, voolikud või muud tarvikud on külmunud	Oodake, kuni pump, voolikud või muud tarvikud üles sulavad.

Puudub veevarustus	Ühendage vee sisselaskeava veevarustusega.
Veefilter on ummistunud	Puhastage filtrit.
Otsak on ummistunud	Puhastage otsakut.

Vodeću ulogu u dizajnu Vašeg bežičnog visokotlačnog čistača imaju sigurnost, performanse i pouzdanost.

### NAMJENA

Bežični visokotlačni čistač namijenjen je isključivo uporabi na otvorenom prostoru. Iz sigurnosnih razloga proizvod za vrijeme rukovanja uvijek držite pod kontrolom držeći ga s obje ruke.

Ovaj proizvod namijenjen je za kućnu ili upotrebu u domaćinstvu. Ovaj uređaj, namijenjen čišćenju strojeva, vozila, zgrada, podova, alata, fasada, terasa i asfaltiranih staza, uklanja tvrdokornu prljavštinu mlazom čiste vode s ili bez uporabe sredstva za pranje.

Treba se koristiti samo u suhim, dobro osvijetljenim uvjetima.

Nemojte koristiti oštricu u nikakvu drugu svrhu.

### ⚠ UPOZORENJE

Proizvod je osmišljen za uporabu s neutralnim sredstvom za pranje, koje se isporučuje s njim ili koje preporuča proizvođač. Uporaba drugih sredstava za pranje ili kemikalija može nepovoljno utjecati na sigurnost proizvoda.

### OPĆA SIGURNOSNA PRAVILA

### ⚠ UPOZORENJE

**Pročitajte sva sigurnosna upozorenja i sve upute.** Nepridržavanje upozorenja i uputa može izazvati strujni udar, požar i/ili ozbiljne ozljede.

### ⚠ UPOZORENJE

Proizvod se ne smije koristiti na dovodu tekuće vode ako prethodno nije montiran uređaj za sprječavanje povratnog toka vode koji odgovara normi EN 12729, tip BA. Voda koja protječe kroz uređaj za sprječavanje povratnog toka nije pogodna za piće. Pri spajanju proizvoda na priključak vodovoda uvijek poštuju propise vašeg lokalnog isporučitelja vodnih usluga javne vodoopskrbe i javne odvodnje.

■ Proizvod ne smiju koristiti djeca ili osobe smanjenih motoričkih, senzornih ili

mentalnih sposobnosti, te nestručne osobe i osobe bez iskustva. Djecu je potrebno odgovarajuće nadzirati kako bi se osiguralo da se ne igraju s proizvodom.

- Pri radu proizvodom koristite cjelokupnu zaštitnu opremu: zaštitne čizme, rukavice, sigurnosnu kacigu s vizikom i zaštitu za sluh. Koristite samo vizire koji mogu izdržati snažne udarce i prskanja tekućine.

### ⚠ UPOZORENJE

Nemojte koristiti proizvod u blizini drugih osoba, osim ako te osobe također ne nose zaštitnu opremu.

- Kako biste smanjili rizik od ozljeda, djecu i posjetitelje držite podalje od mjesta rada. Svi posjetitelji trebaju nositi zaštitne naočale i biti na sigurnoj udaljenosti od radnog područja.
- Pregledajte sigurnosne uređaje: sigurnosne ventile, prekidače toka i tlačne prekidače i provjerite jesu li u dobrom radnom stanju. Prije svake uporabe provjerite rade li svi sigurnosni uređaji ispravno:
  - Prekidač za paljenje
    - Prekidač za paljenje sprečava slučajno pokretanje proizvoda.
  - Blokada ručice s okidačem (pištolja)
    - Blokada ručice s okidačem zaključava okidač i sprječava slučajno otvaranje visokotlačnog mlaza.
  - Preljevni ventil s tlačnim prekidačem
    - Preljevni ventil sprečava da radni tlak prijeđe dopuštenu granicu. Ako se otpusti poluga na pištolju uređaja, tlačni prekidač isključuje pumpu i visokotlačni mlaz se zaustavlja. Povlačenjem poluge ponovno se uključuje pumpa.
  - Prekidač za zaštitu motora
    - Prekidač za zaštitu motora isključuje uređaj ako je potrošnja struje prevelika
- Nemojte koristiti proizvod ako su oštećeni njegovi važni dijelovi, kao što su to sigurnosni uređaji, visokotlačna crijeva ili pištolj s okidačem.
- Budite oprezni pri otvaranju mlaza pištolja. Kako biste izbjegli ozljede zbog trzaja i povratnog udara, držite ručicu čvrsto s obje ruke.

### **⚠ UPOZORENJE**

Za vrijeme korištenja visokotlačnih čistača postoji mogućnost stvaranja aerosola. Udisanje aerosola može biti opasno po zdravlje.

### **⚠ UPOZORENJE**

Ovisno o primjeni uređaja, za čišćenje pod visokim tlakom moguće je upotrijebiti oklopljene mlaznice, koje smanjuju emisiju štetnog aerosola. Međutim, takve mlaznice nije moguće upotrijebiti u svim primjenama uređaja. Ako za zaštitu od aerosola nije moguće upotrijebiti oklopljene mlaznice, potrebno je koristiti masku za disanje klase FFP 2 ili ekvivalentne, ovisno o okolišu.

- Uvijek zaustavite proizvod ako ga ostavljate bez nadzora.
- Visokotlačni mlaz je opasan ako se koristi na pogrešan način. Nemojte usmjeravati mlaz prema osobama, električnoj opremi pod naponom ili samom proizvodu.
- Kako biste izbjegli rizik od eksplozije, nemojte prskati zapaljive tekućine.
- Nemojte usmjeravati mlaz prema sebi ili drugima radi čišćenja odjeće ili obuće.
- Nemojte koristiti ovaj proizvod za čišćenje elektronskih uređaja, odjeće ili obuće.
- Visokotlačna crijeva, priključci i spojnice su važni za sigurnost proizvoda. Koristite samo crijeva, priključke i spojnice preporučene od strane proizvođača.

### **SIGURNOSNA UPOZORENJA ZA BATERIJU**

- Bateriju puniti koristeći isključivo punjač koji je specificirao proizvođač. Punjač koji je prikladan za jednu vrstu baterija može dovesti do opasnosti od požara kada se koristi s drugom baterijom.
- Kada se baterija ne koristi držite je dalje od drugih metalnih predmeta kao što su spajalice za papir, kovanice, ključevi, čavli, vijci ili drugi mali metalni predmeti koji mogu spojiti jedan pol na drugi. Kratki spoj polova baterije može izazvati opekotine ili požar.
- Nemojte držati bateriju i punjač za bateriju na mokrim i vlažnim mjestima.
- Proizvod koristite isključivo s baterijama

specificiranim u ovom korisničkom priručniku. Korištenje bilo kojih drugih baterija dovodi do opasnosti od ozljeda i požara.

- Pod uvjetima loma može doći do izbacivanja tekućine iz baterije, izbjegavajte kontakt. Ako dođe do nehotičnog kontakta, isperite to mjesto s vodom. Ako tekućina dospije u oči, odmah potražite liječničku pomoć. Tekućina koja istječe iz baterije može dovesti do iritacije ili opekotina.

### **DODATNA SIGURNOSNA UPOZORENJA**

- Neke regije imaju pravila koja ograničavaju korištenje proizvoda. Provjerite kod lokalnih tijela za savjet.
- Prije svake uporabe provjerite na oštećenja. Oštećeno visokotlačno crijevo mora se odmah zamijeniti. Svi spojevi, kao što su, primjerice, visokotlačno crijevo i mlaznice, moraju biti čvrsto zategnuti i sigurno spojeni. Crijevo odmotajte tako da se ne savija ili uvija.
- Nemojte dopustiti djeci ili nestručnim osobama da koriste ovaj proizvod.
- Prije započinjanja postupka čišćenja zatvorite vrata i prozore. Oslobodite područje koje želite čistiti od ostataka, igračaka, vanjskog namještaja ili drugih predmeta koji mogu predstavljati opasnost.
- Nikada ne podižite ili ne nosite proizvod dok motor radi.
- Nemojte koristiti proizvod na temperaturama nižim od 0°C.
- Nemojte koristiti kiseline, lužine, zapaljive materijale, izbjeljivače ili industrijske otopine. Ovi proizvodi mogu prouzročiti tjelesne ozljede operateru i nepovratnu štetu na proizvodu.
- Proizvodom uvijek rukujte na ravnoj površini.

### **⚠ UPOZORENJE**

Mlaz pod visokim tlakom može biti opasan ako se zlorabi ili pogrešno upotrebljava. Zabranjeno je usmjeravati mlaz prema ljudima, električnim uređajima ili samom proizvodu.

- Držite ručicu čvrsto s obje ruke. Očekujte da će se, zbog reakcijskih sila i djelovanja mlaza, ručica pištolja pomaknuti kada



povučete okidač. Ako ne slijedite ove upute možete izgubiti kontrolu nad uređajem i prouzročiti tjelesne ozljede sebi i drugim osobama u okolini.

- Prije uključivanja proizvoda provjerite je li ispušten zrak iz crijeva i pumpe. Za ispuštanje svog zraka iz crijeva i pumpe, spojite dobavu vode na pumpu pomoću vrtnog crijeva, spojite ručicu s okidačem na pumpu pomoću visokotlačnog crijeva, isključite blokadu ručice s okidačem i pritisnite i držite prekidač sve dok se ne pojavi stabilan tok mlaza.
- Budite iznimno oprezni kako se ne biste okliznuli ili pali.
- Zauzmite čvrst stav i ravnotežu. Ne sežite preko određene granice. Seznanje preko određene granice može imati za posljedicu gubitak ravnoteže.
- Koristite samo pribor koji je odobrio proizvođač. Korištenje neprikladnih dodatnih pribora može dovesti do ozljeda.
- Nikada ne ostavljajte proizvod da radi bez nadzora. Isključite proizvod. Nemojte ostavljati proizvod sve dok se proizvod potpuno ne zaustavi.
- Upoznajte se s komandama uređaja. Morate znati kako zaustaviti proizvod i kako brzo ispustiti tlak.
- Budite na oprezu i imajte kontrolu nad alatom. Gledajte to što radite i pri radu s alatom koristite zdrav razum.
- Ne rukujte kosilicom kada ste pod utjecajem droga, alkohola ili lijekova. Trenutak nepažnje pri radu s proizvodom može dovesti do teških osobnih ozljeda.
- Nemojte koristiti proizvod ako ga sklopka pravilno ne uključuje ili isključuje. Proizvod koje se ne može kontrolirati pomoću sklopke je opasan i mora se popraviti.
- Pri čišćenju vozila držite rastojanje od površine minimalno 30 cm. Mlaz pod visokim tlakom može oštetiti ili probiti gume vozila i/ili ventile guma.

#### OSTALE OPASNOSTI:

Čak i kad je proizvod korišten kao što je prethodno opisano, još uvijek nije moguće potpuno isključiti ostale čimbenike opasnosti. Može doći do sljedećih opasnosti prilikom korištenja i operater mora obratiti posebnu pozornost kako bi izbjegao sljedeće:

- Ozljede uzrokovane mlazom visokog tlaka
  - Nemojte usmjeravati visokotlačni mlaz prema ljudima, životinjama ili prema sebi.
- Ozljeda uzrokovana povratnim udarom
  - Ručicu ili cijev pištolja uvijek držite čvrsto, s obje ruke.
- Ozljede uzrokovane udisanjem aerosola
  - Nosite odgovarajuću masku za disanje.
- Ozljede uzrokovane bukom
  - Nosite zaštitu za sluh

#### SMANJENJE OPASNOSTI

Prijavljeno je da vibracije alata koje se drži u ruci kod određenih pojedinaca mogu doprinijeti stanju pod nazivom Raynaud's Syndrome. Simptomi mogu uključivati trnce, ukočenost i bjelinu prstiju, obično uočljivo po izlaganju hladnoći. Smatra se da nasljedne osobine, izlaganje hladnoći i vlazi, dijeta, pušenje i radni postupci pridonose razvoju ovih simptoma. Postoje mjere koje operator može poduzeti kako bi smanjio moguće učinke vibracije:

- Održavajte svoje tijelo toplim u hladnim vremenskim uvjetima. Kad radite s proizvodom nosite rukavice kako biste ruke i zglobove održavali toplima.
- Nakon svakog perioda rada vježbajte kako biste povećali cirkulaciju krvi.
- Uzimajte česte stanke u radu. Ograničite količinu izlaganja po danu.

Ako osjetite neke od simptoma ovog stanja, odmah prekinite korištenje i obratite se svome liječniku vezano uz ove simptome.

#### ⚠ UPOZORENJE

Povrede mogu biti uzrokovane ili zadobivene produljenim korištenjem alata. Kada koristite bilo koji alat dulje vremena, osigurajte da uzimate povremene stanke.

#### UPORABA

#### POKRETANJE I ZAUSTAVLJANJE PROIZVODA

##### Za pokretanje proizvoda:

1. Spojite mlaznicu na cijev za prskanje i spojite cijev za prskanje na ručicu s okidačem (pištolj).

EN  
FR  
DE  
ES  
IT  
NL  
PT  
DA  
SV  
FI  
NO  
RU  
PL  
CS  
HU  
RO  
LV  
LT  
ET  
HR  
SL  
SK  
BG  
UK  
TR



2. Pomoću visokotlačnog crijeva spojite ručicu s okidačem na priključak za izlaz vode visokotlačnog čistača.
3. Pomoću vrtnog crijeva spojite priključak za ulaz vode visokotlačnog čistača na dobavu vode.
4. Otvorite okidač kako biste ispustili zrak iz crijeva i visokotlačnog čistača.
5. Stavite bateriju u visokotlačni čistač.
6. Pritisnite prekidač za uključivanje proizvoda.

**NAPOMENA:** Ventilator će nastaviti raditi radi hlađenja proizvoda još 1 minutu nakon isključenja jedinice.

### Za zaustavljanje proizvoda:

- Isključite prekidač za paljenje.

**NAPOMENA:** Ovaj proizvod koristi motor bez četkica i meko pokretanje. Voda će izaći malo nakon pritiskanja okidača.

### KORIŠTENJE PRENOSIVE ZALIHE VODE

- Proizvod može koristiti prenosivu zalihu vode. Za spajanje koristite komplet s usisnim crijevom i vreće za vodu tvrtke Ryobi.
- Prilikom spajanja proizvoda na dobavu vode slijedite propise lokalnog distributera vode.

#### ⚠ UPOZORENJE

Ako proizvod spojite na prenosivu zalihu vode, na sustav za dobavu vode morate instalirati uređaj za sprečavanje povratnog toka. Montažu mora provesti profesionalno servisno osoblje i mora je odobriti lokalni distributer vode.

- Prije uključivanja proizvoda provjerite ima li vode u crijevu i pumpi.

#### ⚠ UPOZORENJE

Ako iz mlaznice ne izlazi voda, odmah zaustavite proizvod pritiskom na prekidač za paljenje. Rad uređaja bez vode može uzrokovati ozbiljna oštećenja pumpe.

### KORIŠTENJE VREĆE ZA VODU

Proizvod može koristiti vreću za vodu kao izvor za dobavu vode.

Za korištenje vreće za vodu:

1. Zatvorite izlazni ventil tako da čep na

izlaznom otvoru vreće za vodu okrećete u smjeru kazaljke na satu.

2. Skinite čep na ulaznom otvoru tako da ga okrećete u smjeru suprotnom od kazaljke na satu i napunite vreću za vodu. Vratite čep na ulazni otvor.
3. Postavite vreću za vodu na visinu od barem 0,5 m iznad visokotlačnog čistača.
4. Pomoću vrtnog crijeva spojite izlazni priključak na vreći za vodu s priključkom za ulaz vode visokotlačnog čistača.
5. Otvorite izlazni ventil tako da čep na izlaznom otvoru vreće za vodu okrećete u smjeru suprotnom od kazaljke na satu.
6. Pokrenite proizvod prema koracima opisanim u poglavlju „Za pokretanje proizvoda“.

#### ⚠ UPOZORENJE

Prije uključivanja proizvoda potrebno je primirati proizvod. Prije uključivanja proizvoda mora biti vode na pumpi i visokotlačnom crijevu.

Obično treba neko vrijeme da se zrak pusti u crijevo i pumpu. Nemojte raditi proizvodom sve dok ne vidite da iz mlaznice ne istječe stabilan protok.

#### ⚠ UPOZORENJE

Uklonite čep na ulazu za vodu kad proizvod radi, u suprotnom će mlaz izlazne vode biti mnogo slabiji. Rad proizvoda s nedovoljnim protokom vode može oštetiti proizvod.

#### ⚠ UPOZORENJE

Visokotlačni čistač nemojte prskati vodom. Tako možete oštetiti električne dijelove i bateriju.

### KORIŠTENJE „5-U-1“ MLAZNICE

„5-u-1“ mlaznica ima pet različitih mogućih oblika mlaza. Za odabir oblika mlaza, okrenite birač na mlaznici na željenu postavku.



**Mlaznica      Primjena**

0° Čišćenje mrlja na visokim i teško dostupnim mjestima

- Skidanje skorenog blata s teške građevinske ili poljoprivredne opreme ili opreme za košnju
- Čišćenje katrana, ljepila, ili tvrdokornih mrlja s betona
- Čišćenje područja iznad visine glave
- Skidanje hrđe s čelika i oksidacijskog sloja s aluminija

25° Za opću uporabu na velikim površinama

- Općenito čišćenje prljavštine, blata i masti
- Čišćenje krovova, odvodnih kanala i drenažnih cijevi
- Uklanjanje mrlja od plijesni
- Uklanjanje algi i bakterija nakupljenih u bazenima
- Ispiranje površina kao priprema za bojanje

40° Za ispiranje pod širokim kutom

- Lagano čišćenje i pranje
- Čišćenje i ispiranje obojanih površina i brodova
- Čišćenje krovova, prozora, terasa i prilaza

Pranje sredstvom na maloj udaljenosti

Za pranje deterdžentom na maloj udaljenosti

- Prilazni putovi, pješačke staze, palube i terase, vozila, ograde, priprema za bojanje, namještaj na terasi i oprema za košnju

Pranje deterdžentom s veće udaljenosti

Za pranje deterdžentom na većoj udaljenosti

- Pranje u drugom prolazu

**POJAČANI NAČIN RADA „BOOST”**

- Funkcionalnost pojačanog načina rada raspoloživa je samo kada visokotlačni čistač koristite s vrhunskim litij+ baterijama od 36 V, kao što su to modeli BPL3626D, BPL3640D ili BPL3650D.
- Pojačani način rada omogućava dodatnu snagu. Ova je značajka ograničena na 8 minuta neprekidnog rada. Pritisnite gumb za pojačavanje („boost”) kako biste se prebacili iz normalnog načina rada u pojačani način rada.
- Nemojte koristiti pojačani način rada dulje od 8 minuta. Pojačani način rada se automatski isključuje i prebacuje u normalni nakon 8 minuta.
- Nakon 8 minuta korištenja značajke pojačanog načina rada, visokotlačni čistač se neće vratiti u pojačani način rada ako prije toga nije prošlo 8 minuta rada u normalnom načinu rada ili odmora. LED indikator na gumbu za pojačani način rada će bljeskati ako značajka pojačanog načina rada nije dostupna za aktivaciju.

**SUSTAV POTPUNOG ZAUSTAVLJANJA**

- Visokotlačni čistač je opremljen prekidačem za potpuno zaustavljanje. Kada otpustite okidač motor prestaje s radom kako bi se uštedjela snaga.
- LED indikator na prekidaču za paljenje će zabljeskati ako je aktivan sustav potpunog zaustavljanja.
- Za vrijeme aktivnosti sustava za potpuno zaustavljanje, ventilator će nastaviti raditi radi hlađenja proizvoda.

**⚠ UPOZORENJE**

Ako se motor ne zaustavlja nakon otpuštanja prekidača, proizvod odnesite u ovlaštenu servisni centar.

**PRIJEVOZ I SKLADIŠTENJE**

**⚠ UPOZORENJE**

Kako biste spriječili nesreće ili ozljede, pri odabiru lokacije skladištenja i za vrijeme transporta imajte na umu težinu proizvoda .

- Zaustavite proizvod, izvadite bateriju i pustite proizvod da se ohladi. Prije



skladištenja ili transporta odspojite proizvod s dovoda vode. Nikada nemojte postavljati proizvod u bilo koji drugi položaj osim uspravnog.

- Prije pohrane i skladištenja proizvoda izbacite vodu iz svih crijeva i pumpe, te ispraznite spremnik sa sredstvom za pranje.
- Očistite svaki strani materijal s uređaja. Čuvajte na hladnom, suhom i dobro prozračivanom mjestu bez opasnosti od smrzavanja i izvan dohvata djece. Nemojte ju ostavljati u blizini korozivnih agenasa kao ni vrtnih kemijskih proizvoda i soli za odmrzavanje. Ne ostavljajte na otvorenom.
- Za prijevoz, osigurajte uređaj protiv pomicanja ili pada kako biste spriječili povrede osoba ili oštećenja na uređaju.

#### ⚠ UPOZORENJE

Proizvod pohranjajte isključivo u zatvorenim prostorima. Pohranjivanje proizvoda na temperaturama nižim od 0° će oštetiti proizvod.

## TRANSPORTIRANJE LITIJUMSKIH BATERIJA

Transportirajte bateriju u skladu s lokalnim i nacionalnim pravima i zakonima.

Slijedite sve specijalne zahtjeve na pakiranju i naljepnicama prilikom transporta baterije od treće strane. Osigurajte da baterija ne može doći u kontakt s drugim baterijama ili provodnim materijalima tijekom transporta tako da zaštitite izložene priključke s izolacijom, kapicama koje ne provode energiju ili trakom. Nemojte transportirati baterije koje su polomljene ili cure. Provjerite kod kompanije koji transportirate za daljnju pomoć.

## ODRŽAVANJE

#### ⚠ UPOZORENJE

Koristite samo originalne zamjenske dijelove, dodatni pribor i priključke od proizvođača. Nepoštivanje ovih uputa može dovesti do mogućih ozljeda, loše učinkovitosti i može dovesti do poništenja jamstva.

#### ⚠ UPOZORENJE

Servisiranje iziskuje krajnju pažnju i znanje i treba da ga vrši samo kvalificirani serviser. Radi servisa, donesite proizvod u ovlaštenu servisni centar. Prilikom servisiranja, koristite samo originalne zamjenske dijelove od proizvođača.

- Zaustavite proizvod, izvadite bateriju i pustite proizvod da se ohladi. Proizvod isključite s dovoda vode prije:
  - čistite svoj proizvod
  - održavanja proizvoda
  - zamjene rezervnih dijelova
- Možete samo vršiti podešavanje ili popravke opisane u ovom manualu. Za ostale popravke ili savjete, potražite pomoć ovlaštenog servisnog centra.
- Za siguran i pouzdan rad redovito provjeravajte i održavajte svoj visokotlačni čistač. Ryobi preporučuje pregled proizvoda svakih 6 mjeseci.
- Često provjeravajte sve matice i zavrtnje da li su dobro pritegnuti kako biste bili sigurni da je proizvod u sigurnom radnom stanju. Svaki oštećeni dio trebao bi pravilno popraviti ili zamijeniti ovlaštenu servisni centar.

#### UPOZNAJTE SVOJ PROIZVOD

*Pogledajte stranicu 235.*

1. Ručka
2. Ručka sklopke za pokretanje
3. Blokada ručice s okidačem (pištolja)
4. Sklopka za pokretanje
5. Traka za crijevo
6. Ulaz vode
7. Kotač
8. Spremnik (mijeh)
9. Crijevo sifona
10. Adapter priključka za ulaz vode
11. Visokotlačno crijevo
12. Punjač
13. Baterija
14. „5-u-1“ mlaznica
15. Turbo mlaznica
16. Spremnik za deterdžent
17. Izlaz vode
18. Čep spremnika za deterdžent
19. Poklopac baterije
20. Gumb za pojačani način rada
21. Prekidač za paljenje
22. Koplje za raspršivanje



## SIMBOLI NA PROIZVODU



Upozorenje

Kako biste smanjili rizik od ozljeda zbog povratnog udara, za vrijeme rada i dok je proizvod uključen držite cijev za prskanje čvrsto, s obje ruke.



Kako bi se smanjila opasnost od ozljeda, prije korištenja ovog proizvoda korisnik mora pročitati i shvatiti ove upute za korištenje.



Nosite zaštitu za vid i sluh.



Kako biste smanjili rizik od ozljeda zbog mlaza visokog tlaka, nemojte usmjeravati mlaz izravno u ljude ili životinje.



Prije započinjanja bilo kakvih radova na proizvodu uklonite bateriju.



Nosite zaštitne rukavice velike debljine koje se ne klišu.



Proizvod nije pogodan za spajanje na vodoopskrbne sustave s pitkom vodom bez montaže uređaja za sprečavanje povratnog toka.



Nikada nemojte uperiti cijev prema ljudima, životinjama, tijelu stroja, dovodu električne energije ili električnim uređajima.



Opasnost od pucanja



Nikada nemojte koristiti bjelilo ili deterdžent na bazi otapala.



Omjer otopine deterdženta



Ovaj alat usklađen je sa svim normama i propisima zemlje Europske unije u kojoj je kupljen.



EurAsian znak konformnosti



Ukrajinska oznaka za sukladnost



Jamčena razina zvučne snage 83 dB(A).



Otpadni električni proizvodi ne treba da se odlažu s otpadom iz domaćinstva. Molimo da reciklirate gdje je to moguće. Potražite savjet od lokalnih vlasti ili prodavca kako reciklirati.

## SIMBOLI U OVOM PRIRUČNIKU



Dijelovi ili pribor prodan odvojeno



Napomena



Upozorenje

Slijedeće riječi upozorenja i značenja imaju namjeru da objasne nivo rizika u vezi s ovim proizvodom.

### ⚠ OPASNOST

Ukazuje na neposrednu opasnu situaciju, koja, ukoliko se ne izbjegne, može rezultirati smrću ili opasnim povredama

### ⚠ UPOZORENJE

Ukazuje na moguću opasnu situaciju, koja, ukoliko se ne izbjegne, može rezultirati smrću ili opasnim povredama

### ⚠ UPOZORENJE

Ukazuje na moguću opasnu situaciju, koja, ukoliko se ne izbjegne, može rezultirati manjim ili blažim povredama

### UPOZORENJE

Bez sigurnosnog simbola upozorenja  
Naznačuje situaciju koja može rezultirati oštećenjem imovine.

## OTKLANJANJE SMETNJI

PROBLEM	Mogući uzrok	RJEŠENJE
Stroj se neće pokrenuti	Ispražnjena baterija	Napunite bateriju.
	Neispravna baterija	Zamijenite kompatibilnom baterijom
	Osigurač je pregorio.	Radi servisa, donesite proizvod u ovlašteni servisni centar.
Kolebanja tlaka	Pumpa usisava zrak	Provjerite jesu li spojevi crijeva nepropusni za zrak.
	Ventili su prljavi, istrošeni ili zaglavljani	Očistite i zamijenite dio ili se obratite lokalnom distributeru.
	Istrošene brtve pumpe	Očistite i zamijenite dio ili se obratite lokalnom distributeru.
Motor zuji	Niski napon ili niska temperatura	Aktivirajte okidač na pištolju za prskanje
Stroj se zaustavlja	Osigurač je pregorio.	Radi servisa, donesite proizvod u ovlašteni servisni centar.
	Ispražnjena baterija	Napunite bateriju.
	Aktiviran je toplinski senzor	Pustite visokotlačni čistač da se ohladi na 15 minuta.
Pregorio osigurač	Djelomično blokirana mlaznica	Očistite mlaznicu.
	Osigurač je preslab	Za zamjenu ili popravak obratite se ovlaštenom servisnom centru.
Stroj pulsira	Zrak u usisnom crijevu/pumpi	Pustite proizvod da radi s otvorenim okidačem sve dok se ne uspostavi normalni radni tlak.
	Nedovoljna dobava vode	Provjerite odgovara li dobava vode zahtijevanim specifikacijama (pogledajte pločicu modela). Izbjegavajte koristiti duga, tanka crijeva.
	Djelomično blokirana mlaznica	Očistite mlaznicu.
	Blokiran filter za vodu	Očistite filter.
	Savijeno crijevo	Izravnajte crijevo.
Stroj se često pali i gasi sam od sebe.	Pumpa/cijev za prskanje cure	Obratite se najbližem ovlaštenom servisnom centru.
Stroj se pokreće, ali iz vode ne izlazi	Pumpa, crijeva ili drugi dodaci su zaleđeni	Pričekajte da se odmrznu pumpa, crijevo ili drugi dodaci uređaja.

Nema dobave vode	Spojite priključak za usis vode na dobavu vode.
Blokiran filter za vodu	Očistite filter.
Blokirana mlaznica	Očistite mlaznicu.

- EN
- FR
- DE
- ES
- IT
- NL
- PT
- DA
- SV
- FI
- NO
- RU
- PL
- CS
- HU
- RO
- LV
- LT
- ET
- HR**
- SL
- SK
- BG
- UK
- TR

Brezžični visokotlačni čistilec je zasnovan in izdelan za zagotavljanje najvišje ravni varnosti, učinkovitosti in zanesljivosti delovanja.

### NAMEN UPORABE

Brezžični visokotlačni čistilec je predviden samo za uporabo na prostem. Zaradi varnosti je zahtevano dvoročno krmiljenje naprave.

Izdelek je namenjen za domačo uporabo. Predviden je za čiščenje strojev, vozil, stavb, tal, orodja, fasad, teras, talnih oblog in betonskih poti, s katerih odstrani trdovratno umazanijo s pomočjo čiste vode z dodatnim čistilnim sredstvom ali brez njega.

Uporabljati ga je treba v suhih razmerah z dobro svetlobo.

Za druge namene ga ne uporabljajte.

### ⚠ OPOZORILO

Izdelek je zasnovan za uporabo z nevtralnimi čistilnimi sredstvi, ki ga dobavi ali priporoči proizvajalec. Uporaba drugih čistilnih sredstev ali kemikalij lahko škodljivo vpliva na varnost izdelka.

### SPLOŠNA VARNOSTNA OPOZORILO

#### ⚠ OPOZORILO

**Preberite vsa varnostna opozorila in navodila.** Zaradi neupoštevanja opozoril in navodil lahko pride do električnega udara, požara in/ali resnih poškodb.

#### ⚠ POZOR

Izdelka se ne sme uporabljati na vodovodu za pitno vodo brez nameščene zapore povratnega toka, ki je v skladu s standardom EN 12729, tipom BA. Voda, ki teče skozi zaporo povratnega toka, ni pitna. Ob priključitvi izdelka na vodovod vedno upoštevajte predpise lokalnega vodovodnega podjetja.

- Izdelek ni namenjen za uporabo s strani otrok ali oseb z zmanjšanimi fizičnimi, čutnimi ali duševnimi sposobnostmi oziroma nezadostnimi izkušnjami in znanjem. Otroke nenehno primerno nadzorujte, da se ne bodo igrali z napravo.
- Med uporabo izdelka nosite popolno

osebno zaščitno opremo, kot so škornji, varnostne rokavice, varnostne čelade z vizirjem in oprema za zaščito sluha. Uporabljajte izključno vizirje, odporne na močne udarce, z zaščito pred škropljenjem tekočin.

### ⚠ OPOZORILO

Ne uporabljajte izdelka, če so v delovnem območju druge osebe, ki ne nosijo zaščitnih oblačil.

- Za zmanjšanje nevarnosti poškodb naj se otroci in obiskovalci ne zadržujejo v bližini. Vsi opazovalci morajo nositi zaščitna očala in stati na varnostni razdalji od delovnega območja.
- Preverite, ali so varnostne naprave, kot so varnostni ventili, stikala za tok in tlačna stikala v dobrem delovnem stanju. Pred vsako uporabo se prepričajte, da vse varnostne naprave pravilno delujejo:
  - Stikalo za vklop
    - Stikalo za vklop preprečuje nenamerno delovanje izdelka.
  - Zaklep sprožilnega ročaja
    - Zaklep sprožilnega ročaja zaklene sprožilec in prepreči nenamerno odpiranje visokotlačnega curka.
  - Varnostni ventil s tlačnim stikalom
    - Varnostni ventil preprečuje prekoračitev dopustnega delovnega tlaka. Ob sprostitvi ročice na sprožilni pištoli tlačno stikalo izklopi črpalko in ustavi visokotlačni curek. S potegom ročice se črpalka znova vklopi.
  - Zaščitno stikalo motorja
    - Zaščitno stikalo motorja izklopi napravo ob visoki porabi energije.
- Če so poškodovani pomembni deli, kot so varnostne naprave, visokotlačne cevi ali sprožilna pištola, izdelka ne uporabljajte.
- Pri odpiranju sprožilca bodite previdni. Ročaj trdno držite z obema rokama, da se izognete poškodbam, ki bi lahko nastale ob povratnem udarcu ročaja.

### ⚠ OPOZORILO

Med uporabo visokotlačnih čistilcev lahko nastanejo aerosoli. Vdihavanje aerosolov lahko škoduje zdravju.

### **⚠ OPOZORILO**

Glede na vrsto dela lahko za visokotlačno čiščenje uporabite zaščitene šobe, da zmanjšate izpuste vodnih aerosolov. Vendar uporaba teh naprav ni možna pri vseh vrstah dela. Če uporaba zaščitene šobe za zaščito pred aerosoli ni možna, morate glede na okolje, v katerem poteka čiščenje, morda uporabiti dihalno masko razreda FFP 2 ali enakovredno.

- Če izdelek pustite nenadzorovan, ga vedno ustavite.
- Visokotlačni curek je lahko ob napačni uporabi nevaren. Curka ne usmerjajte v osebe, električno opremo pod napetostjo ali sam izdelek.
- Za preprečitev nevarnosti eksplozije ne škropite vnetljivih tekočin.
- Ne čistite oblačil ali obuval tako, da bi curek usmerili vase ali v druge osebe.
- Izdelka ne uporabljajte za čiščenje elektronskih naprav, oblačil ali obutve.
- Visokotlačne gibke cevi, pritrdila in spojke so pomembne za varnost izdelka. Uporabljajte izključno gibke cevi, pritrdila in spojke, ki jih priporoča proizvajalec.

### **VARNOSTNA OPOZORIILA GLEDE AKUMULATORJA**

- Akumulator polnite samo s polnilcem, ki ga predpiše proizvajalec. Polnilnik, ki ustreza eni vrsti baterij, morda lahko povzroči požar, če z njim polnite drugo vrsto baterij.
- Ko baterije ne uporabljajte, pazite, da bo odmaknjena od kovinskih predmetov, kot so papirne sponke, kovanci, ključi, žebliji, vijaki ali drugih majhni kovinski predmeti, ki bi lahko povzročili povezavo med obema terminaloma. Kratak stik zaradi povezanih terminalov baterije lahko povzroči opekline ali požar.
- Akumulatorja in polnilca ne postavljajte na vlažna mesta.
- Izdelek uporabljajte izključno z akumulatorji, navedenimi v tem priročniku. Uporaba katerih koli drugih baterij ustvari tveganje poškodb in požara.
- Ob zlorabi baterije lahko iz nje steče tekočina. Če se po nesreči dotaknete tekočine, mesto dotika sperite z vodo. Če

pride tekočina v stik z očmi, nemudoma poiščite zdravstveno pomoč. Tekočina, ki izteče iz baterije, lahko povzroči vnetje ali opekline.

### **DODATNA VARNOSTNA OPOZORIILA**

- Predpisi nekaterih regij omejujejo uporabo tega izdelka. Za nasvet se obrnite na lokalne oblasti.
- Pred vsako uporabo preverite, ali je izdelek poškodovan. Poškodovano visokotlačno gibko cev je treba takoj zamenjati. Prepričajte se, da so vse povezave, kot sta visokotlačna gibka cev in šoba, trdne. Gibko cev pravilno odvijte, da preprečite pregibanje in nastajanje zank.
- Otrokom in neusposobljenim osebam ne dovolite, da bi uporabljali ta izdelek.
- Pred čiščenjem zaprite vrata in okna. Iz območja, ki ga želite očistiti, odstranite grušč, igrače, zunanje pohištvo ali druge predmete, ki bi lahko povzročili nevarnost.
- Nikoli ne dvigujte ali prenašajte izdelka med delovanjem motorja.
- Izdelka ne uporabljajte pri temperaturah, nižjih od 0 °C.
- V izdelku ne uporabljajte kislina, alkalnih sredstev, topil, vnetljivega materiala, belil ali industrijskih raztopin. Ti izdelki lahko povzročijo telesne poškodbe uporabnika in nepopravljive poškodbe izdelka.
- Izdelek vedno uporabljajte na ravni površini.

### **⚠ OPOZORILO**

Visokotlačni curek je lahko ob napačni uporabi nevaren. Curka se ne sme usmerjati v osebe, živali, električne naprave ali sam izdelek.

- Ročaj trdno držite z obema rokama. Ob potegu sprožilca pričakujte premik ročaja zaradi povratne sile. Če tega ne pričakujete, lahko izgubite nadzor in poškodujete sebe ter druge.
- Pred vklopom izdelka poskrbite, da iz gibke cevi in črpalke izpustite zrak. Zrak iz gibke cevi in črpalke odstranite tako, da priključite vodo na črpalke z uporabo vrtnih cevi, priključite ročaj sprožilca na črpalke z uporabo visokotlačne gibke

cevi, deaktivirate zaklep ročaja sprožilca in držite sprožilec, dokler ne dosežete enakomernega toka.

- Bodite previdni, da vam ne spodrsne in ne padete.
- Pazite na ravnotežje in ne pretiravajte. Nesiahajte preliš daleko. Pretiravanje lahko povzroči izgubo ravnotežja.
- Uporabljajte samo dodatno opremo, ki je odobrena s strani proizvajalca. Uporaba neprimernih dodatkov lahko privede do poškodb.
- Izdelka nikoli ne pustite delovati brez nadzora. Izklopite izdelek. Počakajte ob izdelku, dokler se povsem ne ustavi.
- Seznanite se z upravljanjem. Naučite se, kako ustavite izdelek in hitro sprostite tlak.
- Bodite pozorni in imejte nadzor. Bodite pozorni kaj delate in uporabljajte občutek.
- Ne uporabljajte je, ko ste utrujeni ali pod vplivom drog, alkohola ali zdravil. Trenutek nepazljivosti med uporabo izdelka lahko privede do resnih telesnih poškodb.
- Ne uporabljajte izdelka, če se ga s stikalom ne da vklopiti ali izklopiti. Izdelek, ki ga ni mogoče upravljati s stikalom, je nevaren in ga je potrebno popraviti.
- Med čiščenjem vozil vzdržujte najmanjšo razdaljo 30 cm. Visokotlačni curek lahko poškoduje ali preluknja pnevmatike vozil in/ali ventile pnevmatik.

### REZIDUALNA TVEGANJA:

Tudi če izdelek uporabljate tako, kot je predpisano, še vedno ne moremo izključiti določenih preostalih dejavnikov tveganja. Med uporabo se lahko pojavijo naslednje nevarnosti, upravljavec pa naj bo pozoren na sledeče:

- Poškodbe, ki jih povzroči visokotlačni curek
  - Visokotlačnega curka ne usmerjajte v osebe, živali in vase.
- Poškodbe, ki jih povzroči povratni udarec
  - Ročaj ali sprožilec vedno trdno držite z obema rokama.
- Poškodbe, ki jih povzroči vdihavanje aerosolov
  - Nosite ustrezno dihalno masko.
- Poškodbe, ki jih povzroči hrup
  - Nosite zaščito za ušesa

### ZMANJŠANJE TVEGANJA

Ugotovljeno je bilo, da lahko pri nekaterih posameznikih vibracije ročnih orodij povzročijo Raynaudov sindrom. Simptomi so lahko mravljinca, otrplost in pobledele prsti, kar je običajno vidno, kadar je oseba izpostavljena mrazu. Dedni dejavniki, izpostavljenost mrazu in vlagi, dieta, kajenje in delovne navade naj bi pripomogle k razvoju teh simptomov. Za zmanjšanje učinkov vibracij lahko upravljavec upošteva naslednja navodila:

- Poskrbite, da bo vaše telo na mrazu toplo. Med upravljanjem nosite rokavice in tako ohranjate toploto vaših dlani in zapestij.
- Po vsakem obdobju upravljanja naprave telovadite in tako pospešite krvni obtok.
- Pogosto si vzemite odmor. Omejite dnevno količino izpostavljenosti.

Če zaznavate kakršne koli simptome takšnega stanja, takoj prenehajte z uporabo naprave in se o simptomih posvetujte z zdravnikom.

### ⚠ OPOZORILO

Daljša uporaba orodja lahko privede do poškodb ali pa so poškodbe lahko hujše. Kadar orodje uporabljate dalj časa, si večkrat vzemite odmor.

### DELOVANJE

#### ZAGON IN ZAUSTAVITEV IZDELKA

##### Zagon izdelka:

1. Priključite šobo na škropilno palico in škropilno palico na sprožilni ročaj.
2. Sprožilni ročaj priključite na vodni odtok visokotlačnega čistilca s pomočjo visokotlačne gibke cevi.
3. Vodni dotok visokotlačnega čistilca priključite na vodovodni priključek s pomočjo vrtno cevi.
4. Aktivirajte sprožilec, da sprostite zrak iz gibkih cevi visokotlačnega čistilca.
5. Namestite akumulator v visokotlačni čistilec.
6. Pritisnite stikalo za vklop, da vklopite izdelek.

**OPOMBA:** Ta izdelek ima motor brez ščetek in z mehkim zagonom. Voda začne iztekati kmalu po stisku sprožilca.



### Zaustavitev izdelka:

- Izklopite stikalo za vklop.  
**OPOMBA:** Ventilator deluje še 1 minuto po izklopu enote, da ohladi izdelek.

### UPORABA VODE IZ REZERVOARJA

- Izdelek lahko uporablja vodo iz rezervoarja. Za priključitev uporabite komplet sesalnih gibkih cevi in vodne mehove Ryobi.
- Ob priključitvi izdelka na vodovod upoštevajte predpise lokalnega vodovodnega podjetja.

#### ▲ POZOR

Če izdelek priključite na vodni rezervoar, morate namestiti napravo za preprečevanje povratnega toka v sistem oskrbe z vodo. Napravo mora namestiti strokovno servisno osebje in namestitev potrditi lokalno vodovodno podjetje.

- Pred vklopom izdelka poskrbite, da je v gibki cevi in črpalki voda.

#### ▲ OPOZORILO

Če skozi šobo ne teče voda, takoj ustavite izdelek s pritiskom na stikalo za vklop. Delovanje brez vode lahko močno poškoduje črpalko.

### UPORABA VODNEGA MEHA

Izdelek lahko uporablja vodo iz vodnega meha.

Uporaba vodnega meha:

1. Zaprite odvodni ventil tako, da odvodni pokrov zavrtite v smeri urinega kazalca glede na vodni meh.
2. Odstranite dovodni čep tako, da ga zavrtite v nasprotni smeri urinega kazalca, in napolnite vodni meh. Namestite dovodni čep.
3. Vodni meh postavite vsaj 0,5 m nad visokotlačni čistilec.
4. Odvod vodnega meha priključite na dovod vode visokotlačnega čistilca s pomočjo vrtno cevi.
5. Odprite odvodni ventil tako, da odvodni pokrov zavrtite v nasprotni smeri urinega kazalca glede na vodni meh.
6. Zaženite izdelek po korakih v razdelku »Zagon izdelka«.

#### ▲ OPOZORILO

Pred vklopom mora biti izdelek ustrezno pripravljen. Pred vklopom izdelka mora biti v črpalki in visokotlačni gibki cevi voda.

Običajno traja nekaj časa, da se sprosti zrak iz gibke cevi in črpalke. Ne zaženite izdelka, dokler iz šobe ne prihaja enakomeren curek.

#### ▲ OPOZORILO

Dovodni čep odstranite med delovanjem izdelka, sicer bo voda iztekala veliko počasneje. Če izdelek uporabljate z nezadostno oskrbo vode, ga lahko poškodujete.

#### ▲ OPOZORILO

Visokotlačnega čistilca ne škropite z vodo. S tem lahko poškodujete električne dele in akumulator.

### UPORABA ŠOBE 5-V-1

Šoba 5-v-1 omogoča nastavitev petih vzorcev curka. Vzorec curka izberete tako, da element za izbiro curka obrnete v zeleni položaj.

#### Šoba      Uporaba

Čiščenje visokih, težko dosegljivih območij

- Odstranjevanje strjenega blata s težke gradbene, kmetijske ali vrtno mehanizacije
- 0°
- Čiščenje katrana, lepila ali trdovratnih madežev z betona
  - Čiščenje privzdignjenih območij
  - Odstranjevanje rje z železa in oksidacije z aluminija





25°	Za splošne namene ali velike površine
	<ul style="list-style-type: none"> <li>■ Splošno čiščenje umazanije, blata in nesnage</li> <li>■ Čiščenje streh, žlebov in odtočnih cevi</li> </ul>
	<ul style="list-style-type: none"> <li>■ Odstranjevanje blagih madežev plesni</li> </ul>
	<ul style="list-style-type: none"> <li>■ Odstranjevanje nanosov alg in bakterij iz bazenov</li> </ul>
	<ul style="list-style-type: none"> <li>■ Spiranje površin pred barvanjem</li> </ul>

40°	Za spiranje pod širokim kotom
	<ul style="list-style-type: none"> <li>■ Rahlo čiščenje in pranje</li> <li>■ Pranje in spiranje barvanih površin ter čolnov</li> </ul>
	<ul style="list-style-type: none"> <li>■ Čiščenje streh, oken, notranjih dvorišč in dvorišč</li> </ul>

Milo s kratkim dosegom	Za uporabo z detergentom s kratkim dosegom
	<ul style="list-style-type: none"> <li>■ Dvorišča, poti za pešce, ploščadi in notranja dvorišča, vozila, ograje, priprava na barvanje, pohištvo na notranjih dvoriščih in vrtna oprema</li> </ul>

Milo z dolgim dosegom	Za uporabo z detergentom z dolgim dosegom
	<ul style="list-style-type: none"> <li>■ Pranje višjih nadstropij</li> </ul>

## OJAČANI NAČIN

- Ojačani način je na voljo le ob uporabi visokotlačnega čistilca z akumulatorjem Ryobi 36 V Lithium+ Hi-Tech, kot je model BPL3626D, BPL3640D ali BPL3650D.
- Ojačani način zagotavlja dodatno moč. Ta funkcija je omejena na 8 minut neprekinjenega delovanja. Za preklp iz običajnega delovanja v ojačani način pritisnite stikalo za ojačani način.
- Ojačanega načina ne uporabljajte dlje od 8 minut. Ojačani način se po 8 minutah samodejno vrne v običajni način.
- Po 8 minutah delovanja v ojačanem načinu visokotlačnega čistilca ni mogoče preklopiti v ojačani način, dokler ne preteče 8 minut uporabe v običajnem načinu ali v mirovanju. Če vklop ojačanega načina ni na voljo, utripa LED na gumbu za ojačani način.

## SISTEM POPOLNE ZAUSTAVITVE

- Visokotlačni čistilec je opremljen s stikalom za popolno zaustavitve. Ob sprostitvi sprožilca se ustavi motor, da se prihrani energija.
- Ko je aktiven sistem popolne zaustavitve, utripa LED na stikalu za vklop.
- Ko je aktiven sistem popolne zaustavitve, ventilator neprekinjeno deluje, da hladi izdelek.

**⚠ POZOR**

Če se motor po sprostitvi sprožilca ne ustavi, odnesite izdelek v pooblaščen servisni center.

## TRANSPORT IN SHRANJEVANJE

**⚠ POZOR**

Pri izbiri mesta shranjevanja izdelka in med njegovim prevozom upoštevajte njegovo težo, da preprečite nesreče ali poškodbe.

- Ustavite izdelek, odstranite akumulator in počakajte, da se izdelek ohladi. Izdelek pred shranjevanjem ali prevozom izklopite iz vodovodnega priključka. Izdelek naj bo vedno v pokončnem položaju.
- Pred shranjevanjem izdelka odstranite vodo iz vseh cevi in črpalke ter izpraznite rezervoar za čistilno sredstvo.
- Očistite vse tujke z izdelka. Shranite ga na hladno, suho in dobro prezračevano mesto, ki je zavarovano pred zmrzaljo in nedostopno otrokom. Hranite proč od jedkih sredstev, kot so kemikalije za vrtnarjenje in soli za odmrzovanje. Ne shranjujte na prostem.
- Za transport zavarujte izdelek pred premiki ali padci, da preprečite poškodbe oseb ali izdelka.

**⚠ OPOZORILO**

Izdelek shranjujte izključno v zaprtih prostorih. Ob shranjevanju pri temperaturah, nižjih od 0°, se izdelek poškoduje.





## PRENAŠANJE LITIJEVIH BATERIJ

Baterije prevažajte v skladu z lokalnimi in državnimi uredbami in predpisi.

Upoštevajte vse posebne zahteve glede pakiranja in označevanja, kadar prevoz opravlja tretja oseba. Zagotovite, da baterije med prevozom ne morejo priti v stik z drugimi baterijami ali prevodnimi materiali tako, da zaščitite izpostavljene konektorje z izolacijo, neprevodnimi pokrovčki ali trakom. Ne prevažajte poškodovanih baterij oz. baterij, ki puščajo. Za nadaljnje informacije se obrnite na posredovalno podjetje.

## VZDRŽEVANJE

### ⚠ OPOZORILO

Uporabljajte le originalne rezervne dele in dodatke, ki jih priporoča proizvajalec. V nasprotnem primeru naprava lahko slabo deluje, povzroči poškodbe, garancija pa ne velja več.

### ⚠ OPOZORILO

Servisiranje zahteva posebno pozornost in znanje in naj jo zato opravlja samo izurjeni servisni tehnik. Za servisiranje odnesite izdelek na pooblaščen servis. Pri servisiranju uporabljajte samo originalne nadomestne dele.

- Ustavite izdelek, odstranite akumulator in počakajte, da se izdelek ohladi. Izdelek izklopite iz vodovodnega priključka pred naslednjimi opravili:
  - čiščenje izdelka
  - vzdrževanje izdelka
  - nameščanje rezervnih delov
- Opravite lahko samo tukaj navedene prilagoditve ali popravila. Za druga popravila ali nasvete se posvetujte s pooblaščenim storitvenim centrom.
- Visokotlačni čistilec redno pregledujte in vzdržujte, da zagotovite varno delovanje. Podjetje Ryobi priporoča, da izdelek pregledate vsakih 6 mesecev.
- Pogosto preverjajte, ali so vse matice in vijaki dobro priviti in tako zagotovite varno delovno stanje izdelka. Vsak poškodovani del mora ustrezno popraviti ali zamenjati pooblaščen servisni center.

## SPOZNAJTE SVOJ IZDELEK

Glejte stran 235

1. Ročaj
2. Ročaj s stikalom za vklop
3. Zaklep sprožilnega ročaja
4. Sprožilec
5. Jermen gibke cevi
6. Vodni dotok
7. Kolo
8. Odvajalnik
9. Sifonska gibka cev
10. Adapter vodnega dotoka
11. Visokotlačna gibka cev
12. Polnilec
13. Akumulator
14. Šoba 5-v-1
15. Šoba Turbo
16. Rezervoar za milo
17. Vodni odtok
18. Pokrov rezervoarja za milo
19. Pokrov akumulatorja
20. Gumb za ojačani način
21. Štikalo za vklop
22. Škropilna palica

## SIMBOLI NA IZDELKU



Opozorilo

Za zmanjšanje nevarnosti poškodb zaradi povratnega udara škropilno palico medtem, ko je izdelek vklopljen, trdno držite z obema rokama.



Za zmanjšanje nevarnosti poškodb si preberite in osvojite vsebino navodil, preden izdelek uporabite.



Nosite zaščito za oči in ušesa.

Za zmanjšanje nevarnosti poškodb zaradi visokotlačnega brizganja ne usmerjajte curka neposredno v osebe ali živali.



Pred izvajanjem del na pripomočku odstranite akumulatorski vložek.



Nadenite si nedrseče zaščitne rokavice za težka dela.



Izdelek ni primeren za priključitev na vodovod za pitno vodo brez naprave za preprečevanje povratnega toka.



Škropilne palice nikoli ne usmerjajte v osebe, živali, stroje, napajalne naprave ali električne naprave.



Nevarnost izbruha



Nikoli ne uporabljajte belila ali čistilnega sredstva na osnovi topil.



Razmerje redčenja čistilnega sredstva



Ustreza vsem predpisanim standardom v državi članici EU, kjer je bil kupljen izdelek.



EurAsian oznaka o skladnosti



Ukrajinska oznaka za skladnost



Zajamčena raven hrupa je 83 dB(A).



Odpadne električne izdelke odlagajte skupaj z ostalimi gospodinjskimi odpadki. Reciklažo opravljajte na predpisanih mestih. Za reciklažni nasvet se obrnite na lokalne oblasti.

## SIMBOLI V TEM PRIROČNIKU



Deli ali dodatki so na prodaj ločeno



Opomba



Opozorilo

Sledeče signalne besede in pomeni naj bi pojasnili ravni tveganja, ki so povezane s tem izdelkom.

### ⚠ NEVARNOST

Označuje neizbežno tvegano stanje, ki če se ji ne izognete lahko povzroči smrt ali resno poškodbo.

### ⚠ OPOZORILO

Označuje morebitno tvegano stanje, ki če se ji ne izognete lahko povzroči smrt ali resno poškodbo.

### ⚠ POZOR

Označuje morebitno tvegano stanje, ki če se mu ne izognete lahko povzroči manjšo ali srednje resno poškodbo.

### POZOR

Brez simbola za varnostno opozorilo  
Prikazuje situacijo, ki lahko povzroči materialno škodo.

## ODPRAVLJANJE NAPAK

Problem	Možen vzrok	Rešitev
Motor se ne zažene.	Prazen akumulator.	Napolnite baterijo.
	Pokvarjen akumulator.	Zamenjajte z združljivim akumulatorjem.
	Varovalka je pregorela.	Za servisiranje odnesite izdelek na pooblaščen servis.
Nihanje tlaka.	Črpalka sesa zrak.	Preverite, ali gibke cevi in priključki tesnijo.
	Ventili so umazani, izrabljeni ali zatakneni.	Očistite in zamenjajte del ali pa se obrnite na lokalnega distributerja.
	Obrabljen tesnila črpalke.	Očistite in zamenjajte del ali pa se obrnite na lokalnega distributerja.
Motor ropota.	Nizka napetost ali nizka temperatura.	Aktivirajte sprožilec na škropilnem ročaju.
Motor se ustavi.	Varovalka je pregorela.	Za servisiranje odnesite izdelek na pooblaščen servis.
	Prazen akumulator.	Napolnite baterijo.
	Aktiviral se je temperaturni senzor.	Počakajte 15 minut, da se visokotlačni čistilec ohladi.
	Šoba je delno zamašena.	Očistite šobo.
Varovalka pregoreva.	Prešibka varovalka.	Za menjavanje sestavnih delov ali popravila se obrnite na pooblaščen servisni center.
	Zrak v dovodni gibki cevi/črpalci.	Izdelek pustite delovati pri odprtem sprožilcu, dokler se znova ne vzpostavi delovni tlak.
	Nezadostna oskrba z vodo.	Preverite, ali dovod vode izpolnjuje zahtevane tehnične podatke (glejte ploščico modela). Ne uporabljajte dolgih, tankih gibkih cevi.
	Šoba je delno zamašena.	Očistite šobo.
	Zamašen vodni filter.	Očistite filter.
Naprava pulzira.	Zavozlana gibka cev.	Zravnajte gibko cev.
	Puščanje črpalke/škropilnega ročaja.	Obrnite se na najbližji pooblaščen servisni center.
	iz črpalke, gibkih cevi ali drugih dodatkov ne teče voda zaradi zmrzali.	Počakajte, da se črpalka, gibke cevi ali drugi dodatki odtalijo.
	Ni oskrbe z vodo.	Priklopite priključek za dovod vode na oskrbo z vodo.
Naprava se pogosto sama zažene in ustavi.	Zamašen vodni filter.	Očistite filter.
	Zamašena šoba.	Očistite šobo.
Naprava se zažene, ne teče voda	Zamašen vodni filter.	Očistite filter.
	Zamašena šoba.	Očistite šobo.
	Zamašena šoba.	Očistite šobo.

Bezpečnosť, efektívnosť a spoľahlivosť boli prvoradé pri navrhovaní vášho akumulátorového vysokotlakového čističa.

## ÚČEL POUŽITIA

Akumulátorový vysokotlakový čistič je určený len na vonkajšie použitie. Z bezpečnostných dôvodov musí byť krovinorez náležite ovládaný pomocou oboch rúk.

Tento produkt je určený na domáce použitie. Je určený na čistenie strojov, vozidiel, budov, podláh, náradia, fasád, terás, betónových podláh a chodníkov odstraňovaním odolných nečistôt pomocou čistej vody alebo vody s čistiacim prostriedkom.

Musí sa používať v suchom a dobre osvetlenom prostredí.

Nepoužívajte na žiadne iné účely.

## VAROVANIE

Tento výrobok je určený na použitie s neutrálnym čistiacim prostriedkom, dodaným alebo odporučeným výrobcom. Použitie iných čistiacich prostriedkov alebo chemikálií môže mať nepriaznivý vplyv na bezpečnosť výrobku.

## VŠEOBECNÉ BEZPEČNOSTNÉ VÝSTRAHY

### VAROVANIE

**Prečítajte si všetky bezpečnostné výstrahy a pokyny.** Pri nedodržaní týchto výstrah a pokynov môže dôjsť k úrazu elektrickým prúdom, požiaru a/alebo závažnému poraneniu.

### VÝSTRAHA

Tento výrobok nesmie byť pripojený k prívodu pitnej vody bez nainštalovaného spätného ventilu, ktorý zodpovedá norme EN 12729 typ BA. Voda, ktorá pretečie spätným ventilom, sa už viac nepovažuje za pitnú vodu. Vždy dodržiavajte predpisy miestnej vodárenskej spoločnosti pri pripojovaní výrobku do vodovodnej siete.

- Výrobok nie je určený na to, aby ho používali deti alebo osoby so zníženými fyzickými, zmyslovými alebo duševnými schopnosťami alebo s chýbajúcimi skúsenosťami a vedomosťami. Deti musia

byť pod primeraným dozorom, aby sa nemohli s produktom hrať.

- Pri používaní výrobku noste kompletne osobné ochranné prostriedky, ako sú topánky, ochranné rukavice, bezpečnostné prilby s chráničom a ochranu sluchu. Používajte ochranný štít, odolný proti odstrekujej kvapaline.

## VAROVANIE

Nepoužívajte výrobok v dosahu osôb, ktoré nemajú oblečený ochranný odev.

- Aby ste znížili riziko úrazu, udržiavajte deti a prizerajúce sa osoby v bezpečnej vzdialenosti. Všetky iné osoby by mali mať ochranné okuliare a stáť v dostatočnej vzdialenosti od pracoviska.
- Skontrolujte bezpečnostné zariadenia, ako sú poistné ventily, prietokové spínače a tlakové spínače, aby ste si overili, či sú v dobrom prevádzkovom stave. Pred každým použitím sa uistite, že všetky bezpečnostné zariadenia pracujú správne:
  - Hlavný vypínač
    - Hlavný vypínač zabraňuje náhodnému spusteniu výrobku.
  - Poistka vypínača na rukoväti
    - Poistka vypínača na rukoväti zaisťuje vypínač a zabraňuje náhodnému otvoreniu vysokotlakového prúdu vody.
  - Prepúšťací ventil s tlakovým spínačom
    - Prepúšťací ventil zabraňuje prekročeniu povoleného prevádzkového tlaku. Ak uvoľníte páčku na striekacej pištoľi, tlakový spínač vypne čerpadlo a vysokotlakový prúd vody sa zastaví. Po potiahnutí páčky sa čerpadlo znova spustí.
  - Motorový istič
    - Motorový istič vypína zariadenie v prípade vysokého odberu elektrickej energie.
- Nepoužívajte výrobok, ak sú poškodené jeho dôležité súčasti, ako sú bezpečnostné zariadenia, vysokotlakové hadice, alebo striekacia pištoľ.
- Buďte opatrní pri otváraní spúšťača. Držte rukoväť pevne obidvomi rukami, aby ste sa vyhli zraneniu pri spätnom ráze rukoväti.

### **⚠ VARO VANIE**

Pri použití vysokotlakových čističov sa môžu vytvárať aerosóly. Vdychovanie aerosólov môže byť nebezpečné pre zdravie.

### **⚠ VARO VANIE**

V závislosti od použitia, je možné na tlakové čistenie použiť zakryté trysky, ktoré znižujú emisiu vodných aerosólov. Nie všetky aplikácie však umožňujú použitie takéhoto zariadenia. V prípade, že na ochranu proti aerosólom nie je možné použiť zakryté trysky, bude potrebné použiť respiračnú masku triedy FFP 2 alebo jej ekvivalent, v závislosti od čistoty prostredia.

- Nikdy nenechávajte výrobok zapnutý bez dozoru, vždy ho vypnite.
- Vysokotlakový prúd je nebezpečný pri nesprávnom používaní. Prúd vody nesmerujte na osoby, elektrické zariadenia pod napätím alebo na samotné zariadenie.
- Aby ste zabránili nebezpečenstvu výbuchu, nikdy nerozstrekujte horľavé kvapaliny.
- Prúd nesmerujte na seba ani na iné osoby, aby ste očistili odev alebo obuv.
- Nepoužívajte výrobok na čistenie elektrických zariadení, oblečenia alebo obuvi.
- Vysokotlakové hadice, armatúry a spojky majú veľký význam z hľadiska bezpečnosti výrobku. Používajte výhradne vysokotlakové hadice, armatúry a spojky odporúčané výrobcom.

### **BEZPEČNOSTNÉ VÝSTRAHY PRE SÚPRAVU BATÉRIÍ**

- Súpravu batérií nabíjajte len nabíjačkou, ktorú uvádza výrobca. Nabíjačka, ktorá je vhodná pre jeden typ jednotky akumulátora, môže pri použití s inou jednotkou akumulátora spôsobiť riziko požiaru.
- Keď sa jednotka akumulátora nepoužíva, nedávajte ju do blízkosti iných kovových objektov, ako sú papierové sponky, mince, kľúče, klince, skrutky či iné malé kovové predmety, ktoré by mohli skratovať svorky. Pri skratovaní svoriek akumulátora môže dôjsť k popáleninám alebo požiaru.
- Uchovávajte súpravu batérií a nabíjačku mimo vlhkého prostredia.

- Používajte tento výrobok iba so súpravami batérií, ktoré sú uvedené v tomto návode. Pri použití iných jednotiek akumulátora vzniká riziko poranenia a požiaru.
- Za nevhodných podmienok, keď by z batérie vytekala kvapalina, predchádzajte kontaktu s ňou. Pri náhodnom kontakte opláchnite vodou. Ak tekutina zasiahne oči, bezodkladne vyhľadajte lekársku pomoc. Tekutina vytečená z akumulátora môže spôsobiť podráždenie alebo popáleniny.

### **AKUMULÁTOR – BEZPEČNOSTNÉ VÝSTRAHY**

- Niektoré regióny majú nariadenia, ktoré obmedzujú použitie produktu. Poradte sa s miestnym úradom.
- Pred každým použitím skontrolujte výrobok, či nie je poškodený. Poškodená vysokotlaková hadica musí byť okamžite vymenená. Zaiste bezpečnosť všetkých pripojení, ako sú vysokotlaková hadica a dýza. Odmotávajte hadicu správne, aby nedochádzalo k jej skrúteniu alebo zalomeniu.
- Nedovoľte tento produkt používať deťom a nezaškoleným osobám.
- Pred spustením akéhokoľvek čistenia zatvorte dvere a okná. Odstráňte z miesta, ktoré sa chytáte vyčistiť úlomky, hračky, záhradný nábytok alebo iné predmety, ktoré by mohli predstavovať nebezpečenstvo.
- Produkt nikdy nedvíhajte ani neprenášajte, keď motor beží.
- Nepoužívajte výrobok pri teplotách nižších ako 0 °C.
- Nepoužívajte v tomto výrobku kyseliny, zásady, rozpúšťadlá, horľavé materiály, bielinidlá, alebo priemyselné roztoky. Tieto látky môžu spôsobiť telesné zranenie obsluhy a nezvratné škody na zariadení.
- Vždy používajte výrobok na rovnom povrchu.

### **⚠ VARO VANIE**

Vysokotlakový prúd vody môže byť pri nebezpečný, ak sa používa nesprávne. Prúd vody nesmie byť nasmerovaný na osoby, zvieratá, elektrické zariadenia a na výrobok samotný.

- Držte rukoväť pevne obidvomi rukami.

Očakávajte spätný pohyb rukoväti pri stlačení spúšťača, ako dôsledok reakčných síl. Neočakávaný spätný pohyb môže spôsobiť stratu kontroly a zranenie vás alebo iných osôb.

- Pred zapnutím výrobku prevrte, či je vzduch v hadici a čerpadle uvoľnený. Ak chcete odstrániť vzduch z hadice a čerpadla, pomocou záhradnej hadice pripojte prívod vody k čerpadlu, pomocou vysokotlakovej hadice pripojte rúčku s vypínačom k čerpadlu, uvoľnite poistku na rúčke s vypínačom a vypínač stlačte, až kým nedosiahnete rovnomerný prúd.
- Dávajte pozor, aby ste sa nepošmykli alebo nespadli.
- Udržujte bezpečný postoj a rovnováhu. Nepreceňujte sa. Preceňovanie sa môže spôsobiť stratu rovnováhy.
- Používajte výhradne príslušenstvo schválené výrobcom. Použitie nesprávneho príslušenstva môže zapríčiniť poranenie.
- Spustený výrobok nikdy nenechávajte bežať bez dozoru. Vypnite výrobok. Výrobok až do úplného zastavenia neopúšťajte.
- Zoznámte sa s ovládacími prvkami. Naučte sa, ako zastaviť výrobok a rýchlo vypustiť tlak.
- Buďte ostražití a vykonávajte kontrolu. Sledujte, čo robíte a používajte zdravý rozum.
- Stroj nikdy nepoužívajte, ak ste unavení, pod vplyvom liekov, alkoholu alebo drog. Chvilka nepozornosti počas obsluhy produktu môže spôsobiť závažné osobné poranenie.
- Nepoužívajte zariadenie, ak ho spínač nezapína a nevypína. Produkt, ktorý sa nedá ovládať spínačom, je nebezpečný a musí sa dať opraviť.
- Pri čistení vozidla dodržiavajte minimálnu vzdialenosť 30 cm. Vysokotlakový prúd vody môže poškodiť alebo spôsobiť popraskanie pneumatík vozidla alebo poškodiť ventily na pneumatikách.

### ZVÝŠKOVÉ RIZIKÁ:

Aj keď sa nástroj používa podľa predpisu, nie je možné eliminovať určité zvyškové rizikové faktory. Pri použití vznikajú nasledujúce riziká a obsluhujúca osoba musí venovať zvláštnu

pozornosť, aby nedošlo k nasledovnému:

- Poranenie spôsobené vysokotlakovým prúdom vody
  - Vyvarujte sa namiereniu vysokotlakového prúdu vody na osoby, zvieratá alebo na seba.
- Poranenie spôsobené spätným rázom
  - Vždy držte rukoväť alebo tyč spúšťača pevne obidvomi rukami.
- Poranenie spôsobené vdýchnutím aerosólov
  - Noste vhodnú respiračnú masku.
- Zranenie spôsobené hlukom
  - Používajte chrániče sluchu

### OBMEDZENIE RIZIKA

Boli hlásené prípady, kedy vibrácie z ručných nástrojov u niektorých osôb prispeli k stavu nazývanému Raynaudov syndróm. K symptómom patria: trpnutie, znecitlivenie a blednutie prstov, zvyčajne zjavné po vystavení zime. Je známe, že k vývoju týchto symptómov prispievajú: dedičné faktory, vystavovanie zime a vlhkosti, diéta, fajčenie a pracovné návyky. Opatrenia, ktoré môže vykonať obsluhujúca osoba na možné zníženie účinkov vibrácií:

- V studenom počasí udržiavajte svoje telo v teple. Pri práci s produktom noste rukavice, aby ste mali ruky a zápästia v teple.
- Po každom určitom časovom úseku prevádzky cvičte, aby ste zlepšili krvný obeh.
- Počas práce si doprajte časté prestávky. Obmedzte počet vystavení za deň.

Ak zistíte ktorýkoľvek zo symptómov tohto stavu, okamžite prerušte používanie zariadenia, navštívte svojho lekára a povedzte mu o symptómoch.

### VAROVANIE

Pri dlhodobom alebo zvýšenom používaní môže dôjsť k zraneniam. Pri používaní nástroja príliš dlhé obdobia si vždy doprajte pravidelné prestávky.

## PREVÁDZKA

### SPUSTENIE A ZASTAVENIE VÝROBKU

#### Spustenie výrobku:

1. Pripojte dýzu k striekacej tyči a striekáciu tyč pripojte k rukoväti spúšťača.
2. Rukoväť spúšťača pripojte pomocou vysokotlakovej hadice k výtoku vody alebo vysokotlakovému čističu.
3. Pomocou záhradnej hadice pripojte prívod vody na vysokotlakovom čističi k zdroju vody.
4. Otvorením spúšťača uvoľnite vzduch z hadíc a vysokotlakového čističa.
5. Do vysokotlakového čističa nainštalujte batériu.
6. Stlačením hlavného vypínača zastavte výrobok.

**POZNÁMKA:** Tento výrobok využíva bezkefkový motor a mäkký štart. Voda začne vytekať trochu neskôr po stlačení vypínača.

#### Zastavenie výrobku:

- Hlavným vypínačom vypnite napájanie výrobku.

**POZNÁMKA:** 1 minútu po vypnutí výrobku zostane bežať ventilátor, aby výrobok ochladil.

### POUŽITIE VODOVODNÉHO ZDROJA

- Vo výrobku možno používať vodovodnú vodu. Na pripojenie použite súpravu sacej hadice Ryobi a vodné vaky.
- Pri pripájaní výrobku k zdroju vody dodržiavajte nariadenia miestneho dodávateľa vody.

#### ⚠ VÝSTRAHA

Ak výrobok pripojíte k zdroju vodovodnej vody, v rámci systému prívodu vody musíte nainštalovať ochranu pred spätným tokom. Inštaláciu musí vykonať personál odborného servisu a musí ju schváliť miestny dodávateľ vody.

- Pred zapnutím výrobku skontrolujte, že v hadici aj čerpadle je voda.

#### ⚠ VAROVANIE

Ak z dýzy nevychádza žiadna voda, výrobok pomocou hlavného vypínača okamžite zastavte. Činnosť bez vody môže vážne poškodiť čerpadlo.

### POUŽÍVANIE VODNÉHO VAKU

Výrobok môže ako zdroj vody používať vodný vak.

Používanie vodného vaku:

1. Zatvorte odtok otočením uzáveru odtoku vody z vodného vaku v smere pohybu hodinových ručičiek.
2. Demontujte plniaci uzáver otočením proti smeru pohybu hodinových ručičiek a vodný vak naplňte. Nasadte naspäť plniaci uzáver.
3. Vodný vak umiestnite aspoň 0,5 nad vysokotlakový čistič.
4. Pomocou záhradnej hadice pripojte odtok z vodného vaku k prívodu vody na vysokotlakovom čističi.
5. Otvorte odtok otočením uzáveru odtoku vody z vodného vaku v smere proti pohybu hodinových ručičiek.
6. Výrobok spusťte podľa krokov v časti „Spustenie výrobku“.

#### ⚠ VAROVANIE

Pred spustením je potrebné do výrobku načerpať vodu. Pred zapnutím výrobku je nutné do čerpadla a vysokotlakovej hadice dostať vodu.

Uvoľnenie vzduchu z hadice a čerpadla nejakú dobu trvá. Výrobok neprevádzkujte, ak z dýzy nevyteká ustálený prúd vody.

#### ⚠ VAROVANIE

Keď výrobok beží, demontujte uzáver napúšťacieho ventilu; v opačnom prípade bude voda vytekať omnoho pomalšie. Chod výrobku s nepostačujúcim prítokom vody ho môže poškodiť.

#### ⚠ VAROVANIE

Na vysokotlakový čistič nestriekajte vodu. Môže poškodiť elektrické diely a súpravu batérií.

## POUŽITIE DÝZY 5 V 1

Na dýze 5 v 1 sa nachádza päť typov striekania. Na zvolenie typu striekania otočte selektor na požadované nastavenie.

Tryska	Použitie
0°	<p>Čistenie škvŕn na ťažko dostupných miestach</p> <ul style="list-style-type: none"><li>Odstraňovanie zaschnutého blata z ťažkých konštrukcií, poľnohospodárskych zariadení alebo záhradného náradia</li><li>Čistenie škvŕn od dechtu, lepidla alebo odolných škvŕn od betónu</li><li>Čistenie vysoko položených miest</li><li>Odstraňovanie hrdze z ocele a oxidácie z hliníka</li></ul>
25°	<p>Na bežné použitie a veľké plochy</p> <ul style="list-style-type: none"><li>Bežné čistenie špiny, blata a mazíva</li><li>Čistenie striech, žľabov a odkvapových rúr</li><li>Odstraňovanie škvŕn od plesní</li><li>Odstraňovanie rias a baktérií, ktoré sa rozmnožili v bazénoch</li><li>Oplachovanie povrchov pred maľovaním</li></ul>
40°	<p>Oplachovanie so širokým záberom</p> <ul style="list-style-type: none"><li>Lahké čistenie a umývanie</li><li>Umývanie a oplachovanie pomaľovaných plôch a člnov</li><li>Čistenie striech, okien, terás a príjazdových ciest</li></ul>
Krátkodobé pôsobenie mydla	<p>Aplikácie na krátkodobé pôsobenie čistiaceho prostriedku</p> <ul style="list-style-type: none"><li>Príjazdové cesty, chodníky, paluby a terasy, vozidlá, ploty, príprava pred maľovaním, starožitný nábytok a vybavenie trávnik</li></ul>

Dlhodobé pôsobenie mydla

Aplikácie na dlhodobé pôsobenie čistiaceho prostriedku

- Druhý cyklus umývania

## REŽIM ZVÝŠENÝ VÝKON

- Režim Zvýšený výkon je dostupný, len ak sa vysokotlakový čistič používa so súpravou batérií Ryobi 36V Lithium+ Hi-Tech, ako je model BPL3626D, BPL3640D alebo BPL3650D.
- Režim Zvýšený výkon zabezpečuje doplnkový výkon. Táto funkcia je obmedzená na 8 min. nepretržitej prevádzky. Stlačením tlačidla na zvýšenie výkonu prepnete zo štandardného režimu na režim Zvýšený výkon.
- Režim Zvýšený výkon nepoužívajte dlhšie než 8 minút. Režim Zvýšený výkon sa po 8 minútach automaticky prepne na štandardný režim.
- Ak budete vysokotlakový čistič 8 minút prevádzkovať v režime Zvýšený výkon, do režimu Zvýšený výkon sa nebudete môcť vrátiť skôr, než po 8 minútach používania štandardného režimu alebo prestávke. Ak režim Zvýšený výkon nemožno aktivovať, na tlačidlo zvýšenia výkonu bliká LED indikátor.

## SYSTÉM ÚPLNÉHO ZASTAVENIA

- Vysokotlakový čistič je vybavený spínačom úplného zastavenia. Po uvoľnení spúšťača sa motor zastaví, aby sa šetrila elektrická energia.
- Ak je systém úplného zastavenia aktívny, LED indikátor na hlavnom vypínači bliká.
- Ak je systém úplného zastavenia aktívny, ventilátor bude nepretržite bežať, aby chladil výrobok.

### ⚠ VÝSTRAHA

Ak sa po uvoľnení spúšťača motor nezastaví, zaneste výrobok do autorizovaného servisného strediska.

### PREPRAVA A SKLADOVANIE

### ⚠ VÝSTRAHA

Pri výbere miesta skladovania a počas prepravy berte do úvahy hmotnosť výrobku, aby sa tak zabránilo vzniku nehôd alebo zraneniam.



- Zastavte výrobok, vyberte súpravu batérií a nechajte výrobok vychladnúť. Pred uskladnením alebo prepravou odpojte výrobok od prívodu vody. Nikdy neukladajte výrobok do inej ako vzpriamenej polohy.
- Odstráňte vodu zo všetkých hadíc a čerpadla a vyprázdňte nádržku na čistiaci prostriedok pred uskladnením výrobku.
- Odstráňte zo zariadenia všetky cudzie materiály. Uskladnite ho na suchom, dobre vetranom, mieste chránenom pred mrazom, do ktorého nemajú prístup deti. Náradie neuskładňujte v blízkosti žieravých látok, ako napríklad v blízkosti záhradníckych chemických prípravkov alebo solí na zimný posyp komunikácií. Neskladujte v exteriéri.
- Pri preprave zaistite produkt pred pohybom alebo pádom, aby nedošlo k poraneniu osôb alebo poškodeniu produktu.

**VAROVANIE**  
Výrobok skladujte len vnútri. Skladovaním pri teplote pod 0° sa výrobok poškodí.

**PREPRAVA LÍTIOVÝCH AKUMULÁTOROV**

Akumulátory prepravujte v súlade s miestnymi smernicami a nariadeniami.

Keď akumulátory prepravuje tretia strana, dodržiavajte všetky požiadavky na balení a označení. Zabezpečte, aby počas prepravy akumulátory neprišli do kontaktu s inými akumulátormi ani vodivými materiálmi – chráňte obnažené konektory pomocou izolácie, nevodivými viečkami alebo páskou. Neprepravujte akumulátory, ktoré sú prasknuté alebo vytekajú. Ďalšie pokyny zistíte u nasledujúcej spoločnosti.

**ÚDRŽBA**

**VAROVANIE**  
Používajte len originálne náhradné diely, príslušenstvo a nástavce výrobcu. V opačnom prípade môže dôjsť k možnému poraneniu, nedostatočnému výkonu a strate platnosti záruky.

**VAROVANIE**

Údržba vyžaduje extrémnu starostlivosť a znalosti, a musí byť prevádzaná výhradne v autorizovanom servise. Ak chcete vykonať servis, prineste produkt do autorizovaného servisného centra. Pri servise používajte len originálne náhradné diely výrobcu.

- Zastavte výrobok, vyberte súpravu batérií a nechajte výrobok vychladnúť. Odpojte výrobok od prívodu vody pred:
  - čistenie produktu
  - údržbou výrobku
  - výmenou náhradných dielov
- Môžete vykonávať len úpravy alebo opravy popísané v tejto príručke. Pri ostatných opravách alebo ak potrebujete radu, vyhľadajte pomoc v autorizovanom servisnom centre.
- Pravidelne kontrolujte a vykonávajte údržbu vysokotlakového čističa pre jeho bezpečnú prevádzku. Spoločnosť Ryobi odporúča vykonávať kontrolu výrobku každých 6 mesiacov.
- Skontrolujte všetky skrutky, matice v častých intervaloch či sú riadne utiahnuté, aby sa zaistila bezpečná prevádzka produktu. Akýkoľvek poškodený diel sa musí náležite opraviť alebo vymeniť v autorizovanom servisnom centre.

**OBOZNÁMTE SA S VAŠÍM PRODUKTOM**

Pozrite stranu 235.

1. Rúčka
2. Rukoväť so spúšťou
3. Poistka vypínača na rukoväti
4. Spínač
5. Remeň na hadicu
6. Prívod vody
7. Koleso
8. Mechúr
9. Násosková hadica
10. Adaptér pre prívod vody
11. Vysokotlaková hadica
12. Nabíjačka
13. Batéria
14. Dýza 5 v 1
15. Turbo tryska
16. Nádrž na saponát
17. Odtok vody
18. Uzáver nádrže na saponát
19. Kryt batérie

- 20. Tlačidlo na zvýšenie výkonu
- 21. Hlavný vypínač
- 22. Sprejovacia tyč

## SYMBOLY NA PRODUKTE



Varovanie



Aby ste znížili riziko poranenia od spätného rázu, držte striekaciu tyč pevne s obidvomi rukami, keď je výrobok zapnutý.



Na zníženie nebezpečenstva poranenia si musí užívateľ pred použitím tohto produktu prečítať a pochopiť návod na obsluhu.



Používajte chrániče zraku a sluchu.



Na zníženie nebezpečenstva poranenia postriekania prúdom pod vysokým tlakom, nesmerujte prúd priamo na osoby alebo zvieratá.



Vyberte sadu batérií pred vykonávaním akýchkoľvek prác na výrobku.



Používajte protišmykové odolné ochranné rukavice.



Výrobok nie je vhodný na pripojenie k prívodu pitnej vody bez zariadenia na zabránenie spätného toku.



Nikdy nesmerujte striekacou tyčou na osoby, zvieratá, karosériu stroja, zdroj elektrickej energie ani žiadne elektrické spotrebiče.



Nebezpečenstvo výbuchu



Nikdy nepoužívajte detergent na báze bielidiel alebo rozpúšťadiel.



Pomer riedenia detergentu



Vyhovuje všetkým regulačným normám v krajine EÚ, v ktorej bol výrobok zakúpený.



Euroázijská značka zhody



Ukrajinské označenie zhody



Garantovaná hladina akustického výkonu je 83 dB(A)



Opatrebované elektrické zariadenia by ste nemali odhadzovať do domového odpadu. Prosíme o recykláciu ak je možné. Kontaktujte miestne úrady, alebo predajcu pre viac informácií ohľadom ekologického spracovania.

## SYMBOLY V TOMTO NÁVODE



Diely alebo príslušenstvo predávané samostatne



Poznámka



Varovanie

Nasledujúce značky a významy vysvetľujú úroveň rizika spojeným s výrobkom.

### ⚠ NEBEZPEČENSTVO

Označuje bezprostredne nebezpečnú situáciu, ktorá môže vyústiť v smrť, alebo vážne zranenie.

### ⚠ VAROVANIE

Označuje potenciálne nebezpečnú situáciu, ktorá môže vyústiť v smrť, alebo vážne zranenie.

### ⚠ VÝSTRAHA

Označuje potenciálne nebezpečnú situáciu, ktorá môže vyústiť v ľahké, alebo stredne ťažké zranenie.

### VÝSTRAHA

Bez symbolu bezpečnostného alarmu  
Označuje situáciu, ktorá môže zapríčiniť poškodenie majetku.

## RIEŠENIE PROBLÉMOV

Problém	Možná príčina	Riešenie
Zariadenie sa nespustí	Vybitá batéria	Nabite akumulátor.
	Chybná batéria	Vymeňte za kompatibilnú súpravu batérií.
Kolíšavý tlak	Poistka je vypálená.	Ak chcete vykonať servis, prineste produkt do autorizovaného servisného centra.
	Čerpadlo nasáva vzduch	Skontrolujte vzduchotesnosť hadíc a pripojení.
	Ventily sú znečistené, opotrebované alebo zaseknuté	Diel vyčistíte, vymeňte alebo sa obráťte na miestneho predajcu.
Motor bzučí	Tesnenia čerpadla sú opotrebované	Diel vyčistíte, vymeňte alebo sa obráťte na miestneho predajcu.
	Nízke napätie alebo nízka teplota	Aktivujte vypínač na postrekovacej tyči.
Zariadenie sa zastaví	Poistka je vypálená.	Ak chcete vykonať servis, prineste produkt do autorizovaného servisného centra.
	Vybitá batéria	Nabite akumulátor.
	Je aktivovaný tepelný snímač	Vysokotlakový čistič nechajte 15 minút chladnúť.
	Dýza je čiastočne zablokovaná	Dýzu vyčistíte.
Poistka svieti	Poistka je veľmi malá	Na výmenu alebo opravu kontaktujte autorizované servisné stredisko.
Zariadenie pulzuje	Vzduch v prívodnej hadici/čerpadle	Výrobok nechajte s otvoreným vypínačom bežať, až kým sa neobnoví štandardný prevádzkový tlak.
	Nepostačujúci prívod vody zo siete	Skontrolujte, že prívod vody zodpovedá požadovaným parametrom (pozrite si výrobný štítok). Vyhnite sa používaniu dlhých tenkých hadíc.
	Dýza je čiastočne zablokovaná	Dýzu vyčistíte.
	Vodný filter je zanesený	Vyčistíte filter.
	Na hadici je slučka	Hadicu narovnajete.
	Čerpadlo/postrekovacia tyč vykazuje úniky	Obráťte sa na najbližšie autorizované servisné stredisko.
Zariadenie sa často samo spustí a zastaví		
Zariadenie sa spustí, nevyteká žiadna voda	z čerpadla alebo hadíc iné príslušenstvo zamrznuté	Počkajte na roztopenie čerpadla, hadíc či iného príslušenstva.



Žiadny prívod vody	Otvor prívodu vody pripojte k zdroju vody.
Vodný filter je zanesený	Vyčistite filter.
Dýza je zablokovaná	Dýzu vyčistite.



Безопасността, производителността и надеждността са аспектите, на които е отделен най-голям приоритет при проектирането на вашата безжична водоструйка.

### ПРЕДНАЗНАЧЕНИЕ

Безжичната водоструйка е предназначена за употреба само на открито. От съображения за сигурност, продуктът трябва да бъде управляван адекватно чрез работа с двете ръце.

Този продукт е предназначен за домашна или битова употреба. Тя е предназначена за почистване на машини, превозни средства, сгради, подове, инструменти, фасади, тераси и бетонни пътеки чрез отстраняване на упорити замърсявания с помощта на чиста вода, с или без почистващ разтвор.

Трябва да се използва при сухи условия с добра осветеност.

Не го използвайте за никакви други цели.

### ⚠ ПРЕДУПРЕЖДЕНИЕ

Продуктът е предназначен за употреба с доставения в комплекта почистващ препарат или с друг, който също е препоръчан от производител. Използването на други почистващи препарати или химикали може да повлияе неблагоприятно на безопасността на продукта.

### ОБЩИ ПРЕДУПРЕЖДЕНИЯ ЗА БЕЗОПАСНОСТ

#### ⚠ ПРЕДУПРЕЖДЕНИЕ

**Прочетете всички предупреждения относно безопасността и всички инструкции.** Неспазването на предупрежденията и инструкциите може да доведе до токов удар, пожар и/или сериозни наранявания.

### ⚠ ВНИМАНИЕ

Продуктът не трябва да се използва върху източник на питейна вода, без да има монтиран възвратен клапан, който отговаря на EN 12729 Тип VA. Водата, преминаваща през възвратния клапан, не е годна за пиене. Винаги съблюдавайте разпоредбите на вашата место дружество за водоснабдяване, когато свързвате продукта към линия за подаване на вода.

- Продуктът не е предназначен за използване от деца или лица с намалени физически, сетивни или умствени способности или от лица, които нямат необходимите опит и познания. Децата трябва да бъдат внимателно надзиравани, за да се гарантира, че не си играят с продукта.
- Когато работите с продукта, носете пълна лична защитна екипировка, като напр. ботуши, защитни ръкавици, защитни каски с визьор и антифони. Използвайте визьори против силни удари само със защита против разливане на течности.

### ⚠ ПРЕДУПРЕЖДЕНИЕ

Не използвайте продукта в близост до други хора, освен ако те не носят защитно облекло.

- За да намалите риска от наранявания, дръжте децата и посетителите надалеч. Всички странични наблюдатели трябва да носят предпазни очила и да стоят на безопасно разстояние от работното пространство.
- Инспектирайте защитните устройства, като напр. предпазните клапаните, превключвателите за потока и налягането, за да проверите дали са в добро работно състояние. Преди всяка употреба се уверете, че всички защитни устройства работят правилно:
  - Превключвател на хранването
    - Превключвателят на хранването предотвратява неумишлена работа на изделието.
  - Ключалка за спуська на ръкохватката
    - Ключалката за спуська на ръкохватка заключва спуська и

предотвратява неволно отваряне на струята под високо налягане.

- Преливен вентил с пресостат
  - Преливният вентил предотвратява надвишаване на допустимото работно налягане. Ако лостът на пистолет разпръсквача е отпуснат, пресостатът изключва помпата и струята високо налягане спира. Ако лостът е натиснат, помпата се включва отново.
- Превключвател за защита на електродвигателя
  - Превключвателят за защита на електродвигателя изключва устройството, ако потреблението на енергия е високо.
- Не използвайте продукта, ако има повредени важни части, напр. защитните устройства, високонапорните маркучи и пистолета.
- Внимавайте, когато работите със спусъка. Дръжте здраво ръкохватката с две ръце, за да избегнете нараняване, когато дръжката удря обратно.

#### **▲ ПРЕДУПРЕЖДЕНИЕ**

При употреба на водоструйки може да се създадат аерозоли. Вдишването на аерозоли може да бъде опасно за здравето.

#### **▲ ПРЕДУПРЕЖДЕНИЕ**

В зависимост от приложението, предпазните дюзи могат да се използват за почистване с високо налягане, което ще намали емисиите на водосъдържащи аерозоли. Въпреки това не всички приложения позволяват употребата на такова устройство. Ако предпазните дюзи не са приложими за защитата от аерозоли, може да бъде необходима защитна маска от клас FFP 2 или еквивалентна, в зависимост от средата за почистване.

- Винаги спирайте продукта, когато го оставяте без надзор.
- Струята под високо налягане е опасна, ако се не използва правилно. Не насочвайте струята към хора, електрическо оборудване под

напрежение или към самия продукт.

- За да избегнете риск от взрив, не пръскайте запалими течности.
- Не насочвайте струята срещу себе си или други хора, за да чистите дрехи или обувки.
- Не използвайте продукта за почистване на електронни устройства, дрехи или обувки.
- Високонапорните маркучи, фитингите и куплунгите са важни за безопасността на продукта. Използвайте само маркучи, фитинги и куплунги, препоръчани от производителя.

#### **ПРЕДУПРЕЖДЕНИЯ ЗА БЕЗОПАСНОСТ ЗА АКУМУЛАТОРНАТА БАТЕРИЯ**

- Зареждайте акумулаторния блок само със зарядното устройство, определено от производителя. Зарядно устройство, подходящо за зареждане на един вид батерии, може да предизвика риск от пожар, ако бъде използвано за други батерии.
- Когато батерията не се използва, съхранявайте я далеч от други метални обекти, като например кламери, монети, ключове, гвоздеи, гайки или други малки метални обекти, които могат да направят връзка между клемите. Късото съединение от клемите може да доведе до изгаряния или пожар.
- Дръжте акумулаторната батерия и зарядното устройство далече от мокри и влажни места.
- Използвайте продукта само с акумулаторните батерии, посочени в настоящото ръководство. Използването на всякакви други батерии може да създаде риск от нараняване и пожар.
- При неправилно използване батерията може да отдели течност; избягвайте контакт. Ако случайно настъпи контакт, промийте с вода. Ако течността влезе в контакт с очите, потърсете незабавно медицинска помощ. Отделената от батерията течност може да причини възпаление или изгаряния.

**ДОПЪЛНИТЕЛНИ ПРЕДУПРЕЖДЕНИЯ  
ЗА БЕЗОПАСНОСТ**

- В някои региони действат наредби, които ограничават употребата на продукта. За съвети се обръщайте към местните власти.
- Проверявайте за повреди преди всяка употреба. Ако има повреден високонапорен маркуч, той трябва да бъде сменен незабавно. Уверете се, че всички свързки, напр. на високонапорния маркуч или дюзата, са здрави и сигурни. Внимателно махайте маркуча, така че да не се усуче или прекъсне.
- Не позволявайте на деца или необучени лица да използват този продукт.
- Преди да започнете работа по почистване, затворете вратите и прозорците. В зоната за почистване не трябва да има отпадъци, играчки, външни мебели или други предмети, които могат да причинят някаква опасност.
- Никога не вдигайте и не носете продукта, докато моторът му работи.
- Не използвайте продукта при температура под 0°C.
- Не използвайте киселини, основи, разтвори, запалими материали, избелители или промишлени разтвори в продукта. Те могат да причинят физически наранявания на оператора и необратима повреда на продукта.
- Винаги работете с продукта на равна повърхност.

**⚠ ПРЕДУПРЕЖДЕНИЕ**  
Струята под високо налягане може да бъде опасна, ако не се използва правилно. Струята не трябва да бъде насочвана към хора, животни, електрически уреди или към самия продукт.

- Дръжте здраво ръкохватката с двете ръце. Очаквайте ръкохватката да се движи, когато спусъкът е изтеглен поради силите на реакция. Ако не сте готови за това, може да загубите контрол и да нараните себе си и други хора.
- Уверете се, че в маркуча и помпата няма въздух, преди да включите продукта.

- За да отстраните въздуха в маркуча и помпата, свържете подаването на вода към помпата с помощта на градински маркуч, свържете ръкохватката на спусъка към помпата с помощта на маркуч за високо налягане, освободете предпазителя на спусъка и натискайте спусъка, докато има постоянен поток.
- Внимавайте да не се подхлъзнете или да не паднете.
- Заемайте стабилна позиция и пазете баланс. Не се протягайте, за да работите на трудно достижими места. Протягането може да доведе до загуба на равновесие.
- Използвайте само одобрени от производителя аксесоари. Използването на неподходящи принадлежности може да доведе до нараняване.
- Никога не оставяйте изделието да работи без надзор. Изключете продукта. Не оставяйте изделието, докато то не стигне до пълно спиране.
- Запознайте се с устройствата за управление. Научете как да спирате продукта и бързо да освободите налягането.
- Бъдете нащрек и упражнявайте контрол през цялото време. Внимавайте какво правите и проявявайте благоразумие.
- Не използвайте тази машина, ако сте уморени или под влиянието на наркотици, алкохол или лекарства. Миг невнимание по време на работа с продукта може да предизвика сериозни физически наранявания.
- Не използвайте продукта, ако превключвателят не включва или изключва продукта. Продукт, който не може да бъде контролиран посредством превключвател, е опасен и трябва да бъде ремонтиран.
- Когато почиствате автомобили, го правете най-малко от 30 см. Струята под високо налягане може да повреди или разруши гумите и/или вентилите.

**НЕПРЕДВИДЕНИ РИСКОВЕ.**

Дори когато продуктът се използва по предназначение, е невъзможно напълно да се ограничи влиянието на определени рискови фактори. Рисковете, описани



по-долу, може да възникнат по време на употреба и операторът трябва да внимава за избягването на следното:

- Наранявания, причинени от струята под високо налягане
  - Избягвайте насочване на струята под високо налягане към хора, животни и към самите вас.
- Наранявания, причинени от откат
  - Винаги дръжте дръжката или преходника на спусъка здраво с две ръце.
- Наранявания, причинени от вдишване на аерозоли
  - Носете подходяща защитна дихателна маска.
- Наранявания, причинени от шум
  - Носете антифони

### ΜΕΙΩΣΗ ΚΙΝΔΥΝΟΥ

Известно е, че вибрациите, произведени от ръчни инструменти може да предизвикат у някои индивиди заболяване, наречено Синдром на Рейнолд (Raynaud's Syndrome). Симптомите може да включват изтръпване, схващане и изbledняване на пръстите, обикновено се забелязват при излагане на студ. Смята се, че наследствените фактори, излагането на студ и влага, диетите, пушенето и някои работни навици допринасят за развитието на тези симптоми. Могат да се вземат някои мерки, които могат да се предприемат от оператора, за да се намалят ефектите от вибрациите:

- Поддържайте телесната температура в студено време. Когато работите с продукта, носете ръкавици, за да поддържате ръцете и китките си топли.
- Правете упражнения за активизиране на кръвообращението след всеки работен цикъл.
- Редовно излизайте в почивка. Ограничете излагането на вибрации на ден.

При поява на някои от симптомите на това заболяване, незабавно прекратете употребата на инструмента и посетете лекар.

### ⚠ ПРЕДУΠΡΕЖΔΕΝΙΕ

Продължителното използване на инструмента може да доведе до наранявания или влошаване. При използване на инструмента за продължителни периоди от време правете чести почивки.

### ΡΑΒΟΤΑ

#### ΣΤΑΡΤΙΡΑΝΕ Ι ΣΠΙΡΑΝΕ ΝΑ ΙΖΔΕΛΙΕΤΟ

**За да стартирате изделието:**

1. Свържете дюзата към твърдия преходник и свържете преходника към ръкохватката на спусъка.
2. Свържете ръкохватката на спусъка към изходящия отвор за вода на почистващата машина под високо налягане с помощта на маркуч за високо налягане.
3. Свържете входящия отвор за вода на почистващата машина под високо налягане към водоснабдяването с помощта на градински маркуч.
4. Задействайте спусъка, за да освободите въздуха в маркучите и почистващата машина под високо налягане.
5. Инсталирайте акумулатора към почистващата машина под високо налягане.
6. Натиснете превключвателя на електрозахранването, за да включите изделието.

**ЗАБЕΛΕЖΚΑ:** Този продукт използва безчетков мотор и плавен старт. Водата ще излезе малко по-късно, след като хванете превключвателя.

**За да спрете изделието:**

- Изключете превключвателя на електрозахранването.
- ЗАБЕΛΕЖΚΑ:** Вентилаторът ще продължи да работи 1 минута след изключването на модула, за да охладите изделието.

#### ΙΠΟΛΖΒΑΝΕ ΝΑ ΖΑΧΡΑΝΒΑΝΕ Σ ΠΙΤΕΙΝΑ ΒΟΔΑ

- Изделието може да се използва с питейна вода. За свързване използвайте





комплект от смукателен маркуч и контейнери за вода на Ryobi.

- При свързване на изделието към водоснабдяването, съблюдавайте разпоредбите на местната водоснабдителна компания.

#### ▲ ВНИМАНИЕ

Ако свържете изделието към захранване с питейна вода, трябва да монтирате устройство за предотвратяването на обратен поток към водоснабдителната система. Инсталацията трябва да се монтира от професионален сервизен персонал и трябва да се приеме от местната водоснабдителна компания.

- Преди включване на изделието се уверете, че в маркуча и помпата има вода.

#### ▲ ПРЕДУПРЕЖДЕНИЕ

Ако от дюзата не излиза вода, спрете незабавно изделието с помощта на превключвателя на електрозахранването. Работа без вода може на причини сериозни щети на помпата.

### ИЗПОЛЗВАНЕ НА КОНТЕЙНЕР ЗА ВОДА

Изделието може да използва контейнер за вода като източник за водоснабдяване.

За да използвате контейнер за вода:

1. Затворете изпускателния кран, като завъртите капачката на изходящия отвор по посока на часовниковата стрелка на контейнера за вода.
2. Свалете капачката на входящия отвор, като я завъртите по посока обратна на часовниковата стрелка, и запълнете контейнера за вода. Поставете отново капачката на входящия отвор.
3. Поставете контейнера за вода най-малко на 0,5 m над почистващата машина под високо налягане.
4. Свържете изпускателния отвор на контейнера за вода към входящия отвор за вода на почистващата машина под високо налягане с помощта на градински маркуч.
5. Отворете изпускателния кран, като завъртите капачката на изходящия

отвор по посока обратна на часовниковата стрелка на контейнера за вода.

6. Стартирайте изделието съгласно стъпките в раздела „За да стартирате изделието“.

#### ▲ ПРЕДУПРЕЖДЕНИЕ

Изделието трябва да бъде залято, преди да го включите. Преди включване на изделието, в помпата и маркуча високо налягане трябва да има вода.

Обикновено освобождаването на въздуха от маркуча и помпата отнема време. Не пускайте изделието в действие, докато няма постоянен поток, излизащ от дюзата.

#### ▲ ПРЕДУПРЕЖДЕНИЕ

Свалете капачката на входящия отвор, когато изделието работи, в противен случай водата ще излиза много побавно. Експлоатиране на изделието с недостатъчно захранване с вода може да го повреди.

#### ▲ ПРЕДУПРЕЖДЕНИЕ

Не пръскайте вода към почистващата машина под високо налягане. Тя може да повреди електрическите части и акумулаторния блок.

### ИЗПОЛЗВАНЕ НА РАЗПРЪСКВАЩА ДЮЗА 5-B-1

Има пет настройки на струята, разположени в разпръскваща дюза 5-b-1. За да изберете крайник за пръскане, завъртете селектора на желаната позиция.

Дюза	Приложение	
0°	<p>Почистване с концентрирана струя на високи, труднодостижими места</p> <ul style="list-style-type: none"> <li>■ Премахване на спечена кал от тежки конструкции, оборудване за ферми или трева</li> <li>■ Почистване на катран, лепило или упорити петна от бетон</li> <li>■ Почистване на наземни места</li> <li>■ Премахване на ръжда от стомана или оксидиране от алуминий</li> </ul>	<p>За приложение на препарати на малка площ</p> <p>Измиване със сапун на малка площ</p> <ul style="list-style-type: none"> <li>■ Пътища, тротоари, палуби и вътрешни дворове, превозни средства, огради, подготовка за боядисване, градински мебели и оборудване за трева</li> </ul> <p>Измиване със сапун на голяма площ</p> <p>За приложение на препарати на голяма площ</p> <ul style="list-style-type: none"> <li>■ Вторично измиване</li> </ul>
25°	<p>За общо почистване или за големи повърхности</p> <ul style="list-style-type: none"> <li>■ Общо почистване на замърсявания, кал и сажди</li> <li>■ Почистване на покриви, улуци и отливни тръби</li> <li>■ Премахване на леки петна от плесен</li> <li>■ Премахване на водорасли и бактерии, натрупани от басейни</li> <li>■ Изплакване на повърхности за подготовка за боядисване</li> </ul>	<p><b>ФОРСИРАН РЕЖИМ</b></p> <ul style="list-style-type: none"> <li>■ Функционалността на форсирания режим е налице само когато почистващата машина под високо налягане се използва с акумулаторен блок 36V Lithium+ Hi-Tech на Ryobi, като модел BPL3626D, BPL3640D или BPL3650D.</li> <li>■ Форсираният режим осигурява допълнителна мощност. Тази функция е ограничена до 8 минути непрекъсната работа. Натиснете бутона за форсиране, за да превключите от нормален режим на работа към форсиран режим.</li> <li>■ Не използвайте форсиран режим повече от 8 минути. Форсираният режим автоматично се връща към нормален режим след 8 минути.</li> <li>■ След 8 минути използване на форсиран режим, почистващата машина под високо налягане няма да се върне към форсиран режим, докато не работи 8 минути на нормален режим или почивка. Светлинният индикатор на бутона за форсиране мига, когато форсираният режим не е достъпен за активиране.</li> </ul>
40°	<p>За широкоъгълно изплакване</p> <ul style="list-style-type: none"> <li>■ Леко почистване и измиване</li> <li>■ Измиване и изплакване на боядисани повърхности и лодки</li> <li>■ Почистване на покриви, прозорци, вътрешни дворове и пътища</li> </ul>	<p><b>СИСТЕМА ЗА ПЪЛНО СПИРАНЕ</b></p> <ul style="list-style-type: none"> <li>■ Почистващата машина под високо налягане е оборудвана с превключвател за пълно спиране. Когато отпуснете спусъка, двигателят спира, за пести енергия.</li> <li>■ Светлинният индикатор на превключвателя на захранването мига, когато системата за пълно спиране е активна.</li> </ul>

- Вентилаторът работи непрекъснато, за да охлажда изделието, когато системата за пълно спиране е активна.

**⚠ ВНИМАНИЕ**

Занесете изделието на упълномощен сервизен център, когато електродвигателят не спира, след като отпуснете спусъка.

**ТРАНСПОРТИРАНЕ И СЪХРАНЕНИЕ**

**⚠ ВНИМАНИЕ**

Имайте предвид теглото на продукта, когато избирате място за съхранение и по време на транспортиране, за да предотвратите нещастни случаи или наранявания.

- Спрете уреда, извадете акумулаторната батерия и го оставете да се охлади. Изключете продукта от линията за подаване на вода, преди да го приберете или транспортирате. Винаги поставяйте продукта изправен.
- Източете водата от всички маркучи и от помпата и изпразнете резервоара за препарат, преди да приберете продукта.
- Почистете продукта от всички чужди частици. Съхранявайте на хладно, защитено от замръзване, сухо и добре проветрено място, което е недостъпно за деца. Не го оставяйте в близост до корозивни материали като градински химикали или соли за размразяване. Не съхранявайте на открито.
- Когато транспортирате продукта, го обезопасете така, че да не може да се движи или да падне, защото това може да доведе до евентуални наранявания на хора или повреди по продукта.

**⚠ ПРЕДУПРЕЖДЕНИЕ**

Съхранявайте изделието само на закрито. Съхраняването на място с температура под 0° ще повреди изделието.

**ТРАНСПОРТИРАНЕ НА ЛИТИЕВИ БАТЕРИИ**

Транспортирайте батериите в съответствие с местните и национални постановления и разпоредби.

Спазвайте всички специални изисквания за пакетиране и етикетирание, когато транспортирате батерии чрез трето лице. Уверете се, че батериите не влизат в контакт с други батерии или проводими материали по време на транспортиране, като предпазите откритите конектори с изолация, непроводими капачета или лента. Не транспортирайте батерии, които са спукани или текат. Свържете се със следната компания за допълнителен съвет.

**ПОДДРЪЖКА**

**⚠ ПРЕДУПРЕЖДЕНИЕ**

Използвайте само оригинални резервни части, аксесоари и приставки от производителя. В противен случай може да се влоши работата на инструмента или да получите тежки контузии, а гаранцията ви ще стане невалидна.

**⚠ ПРЕДУПРЕЖДЕНИЕ**

Сервизното обслужване изисква изключително внимание и специфични познания и следва да бъде извършвано само от квалифициран техник. За сервизно обслужване занесете продукта в оторизиран сервизен център. При извършване на сервизни дейности използвайте само оригинални резервни части от производителя.

- Спрете уреда, извадете акумулаторната батерия и го оставете да се охлади. Изключете продукта от линията за подаване на вода, преди да:
  - почистване на продукта
  - извършвате поддръжка на продукта
  - сменят резервни части
- Можете да правите само такива настройки и поправки, които са описани в настоящото ръководство. За други поправки или съвети потърсете съдействие от оторизиран сервизен център.

- За да гарантирате безопасното функциониране на водоструйката, я проверявайте и поддържайте редовно. Ryobi препоръчват инспектиране на продукта на всеки 6 месеца.
- Периодично проверявайте дали всички гайки, болтове и винтове са правилно затегнати, за да сте сигурни, че продуктът е в изправност. Всяка повредена част трябва да бъде поправена или заменена от упълномощен сервизен център.

## ОПОЗНАЙТЕ ВАШИЯ ПРОДУКТ

Вж. страница 235.

1. Ръкохватка
2. Пистолетна ръкохватка
3. Ключалка за спусъка на ръкохватката
4. Спусък
5. Ремък за маркуча
6. Входящ отвор за вода
7. Колело
8. Камера
9. Маркуч за сифон
10. Адаптер на входящия отвор
11. Високонапорен маркуч
12. Зарядно устройство
13. Батерия
14. Разпръскваща дюза 5-в-1
15. Турбо дюза
16. Резервоар за сапун
17. Изходящ отвор за вода
18. Капачка на резервоара за сапун
19. Капак на батерията
20. Бутон за форсиране
21. Превключвател на захранването
22. Пръскалка

## СИМВОЛИ НА ПРОДУКТА



Предупреждение



За да намалите риска от наранявания при откат, дръжте пръскалката здраво с две ръце, когато продуктът е включен.



За да се намали опасността от наранявания, потребителят трябва да прочете и да разбере ръководството за оператора, преди да използва този продукт.



Носете средства за защита на зрението и слуха.



За да намалите риска от нараняване от впръскването под високо налягане, не насочвайте струята към хора или животни.



Извадете батерията, преди да започнете каквато и да е работа по уреда.



Носете здрави предпазни ръкавици, пригодени против плъзгане.



Изделието не е подходящо за свързване към мрежата с питейна вода без предпазно устройство за обратен поток.



Никога не насочвайте пръскалката към хора, животни, тялото на машината, електрозахранването или други електрически уреди.



Опасност от взрив



Никога не използвайте детергент на основата на избелващ препарат или разтворител.



Коефициент на разреждане на детергента



Тази машина е в съответствие с нормативната уредба на държавата от ЕС, където е била закупена.



EurAsian знак за съответствие



Украински знак за съответствие



Гарантираното ниво на шум е 83 dB(A).



Електрическите уреди не трябва да се изхвърлят заедно с битовите отпадъци. Рециклирайте, където има възможност. Обърнете се за съвет по рециклирането към местните власти или разпространителите.

## СИМВОЛИ В НАСТОЯЩОТО РЪКОВОДСТВО



Частите или принадлежностите се продават отделно



Забележка



Предупреждение

Следните сигнални думи и значенията им са предназначени да обяснят нивата на опасност, свързани с този продукт.

### **ОПАСНОСТ**

Указва неминуемо опасна ситуация, която ако не бъде избегната, ще доведе до сериозни наранявания или смърт.

### **ПРЕДУПРЕЖДЕНИЕ**

Указва потенциално опасна ситуация, която ако не бъде избегната, може да доведе до сериозни наранявания или смърт.

### **ВНИМАНИЕ**

Указва потенциално опасна ситуация, която ако не бъде избегната, може да доведе до дребни или средни наранявания.

### **ВНИМАНИЕ**

Без предупредителен символ за безопасност

Указва ситуация, която може да доведе до имуществени щети.

## ОТСТРАНЯВАНЕ НА ПРОБЛЕМИ

Проблем	Възможна причина	Решение
Машината не стартира	Изтощен акумулатор	Заредете батерията.
	Дефектен акумулатор	Заменете със съвместим акумулаторен блок.
Пулсации на налягането	Предпазителят е изгорял.	За сервизно обслужване занесете продукта в оторизиран сервизен център.
	Помпата засмуква въздух	Проверете дали маркучите и свързванията са въздухонепроницаеми.
	Вентилите са замърсени, износени или заседнали	Почистете и заменете частта или се свържете с местен дистрибутор.
	Уплътненията на помпата са износени	Почистете и заменете частта или се свържете с местен дистрибутор.
Моторът бръмчи	Ниско напрежение или ниска температура	Активирайте спусъка на ръкохватката на разпръсквача.
Машината спира	Предпазителят е изгорял.	За сервизно обслужване занесете продукта в оторизиран сервизен център.
	Изтощен акумулатор	Заредете батерията.
	Температурният сензор е активиран	Оставете почистващата машина под високо налягане да се охлажда в продължение на 15 минути.
	Разпръскващата дюза е частично блокирана	Почистете разпръскващата дюза
Предпазителят изгаря	Предпазителят е твърде малък	За резервни части или ремонт се свързвайте с оторизиран сервизен център.
Машината пулсира	Въздух във входящия маркуч/помпата	Позволете на изделието да работи с активиран спусък, докато се възобнови редовното работно налягане.
	Недостатъчно захранване от водопровода	Проверете дали захранването с вода съответства на необходимите спецификации (вижте табелката за модела). Избягвайте използването на дълги и тънки маркучи.
	Разпръскващата дюза е частично блокирана	Почистете разпръскващата дюза
	Водният филтър е блокиран	Почистете филтъра.
	Пречупен маркуч	Изправете маркуча
	Машината често стартира и спира от само себе си	Помпата/ръкохватката на разпръсквача тече

Машината стартира, но не излиза никаква вода	Помпата, маркучите или друга принадлежност е замръзнала	Изчакайте, докато помпата, маркучите или другата принадлежност се размрази.
	Няма водоснабдяване	Свържете входящия отвор за вода към водоснабдяването.
	Водният филтър е блокиран	Почистете филтъра.
	Блокирана разпръскваща дюза	Почистете разпръскващата дюза

- EN
- FR
- DE
- ES
- IT
- NL
- PT
- DA
- SV
- FI
- NO
- RU
- PL
- CS
- HU
- RO
- LV
- LT
- ET
- HR
- SL
- SK
- BG**
- UK
- TR

Головними міркуваннями при розробці цієї бездротової мийки високого тиску були безпека, ефективність та надійність.

### ПЕРЕДБАЧУВАНОМУ ВИКОРИСТАННІ

Бездротова мийка високого тиску призначена тільки для використання на свіжому повітрі. Задля безпеки керування інструментом має здійснюватися обома руками.

Продукт призначений для домашнього або місцевого використання. Пристрій призначено для очищення машин, транспортних засобів, будівель, підлог, інструментів, фасадів, терас та бетонних тротуарів шляхом видалення бруду за допомогою чистої води з додаванням миючого засобу або без нього.

Він повинен бути використаний у сухих, добре освітлених умовах.

Не використовуйте для будь-яких інших цілей.

#### ⚠ Попередження

Пристрій призначений для використання із нейтральними миючими засобами, які постачаються або рекомендуються виробником. Використання інших миючих засобів або хімікатів може негативно вплинути на безпеку пристрою.

### ЗАГАЛЬНІ ЗАХОДИ БЕЗПЕКИ

#### ⚠ Попередження

**Прочитайте всі правила безпеки та інструкції.** Недотримання попереджень та інструкцій може призвести до ураження електричним струмом, пожежі та / або серйозної травми.

#### ⚠ УВАГА

Заборонено підключати пристрій до системи постачання питної води без встановленого зворотного клапану який відповідає вимогам EN 12729 типу VA. Вода, що тече через зворотний клапан не придатна для пиття. Завжди дотримуйтесь правил вашої місцевої компанії водопостачальника при підключенні пристрою до водопровода.

- Пристрій не призначений для використання дітьми, особами з обмеженими фізичними, сенсорними або інтелектуальними здібностями та особам, яким бракує досвіду та знань. Потрібно належним чином стежити за дітьми, щоб вони не грали з машиною.
- При використанні пристрою, одягайте засоби індивідуального захисту, такі як чоботи, захисні рукавички, захисні шоломи із маскою та засоби захисту органів слуху. Використовуйте тільки ударостійкі маски із захистом від бризок рідини.

#### ⚠ Попередження

Заборонено використовувати пристрій, якщо у межах досяжності знаходяться люди, за винятком випадку, коли вони одягнені в захисний одяг.

- Тримайте пристрій подалі від дітей та сторонніх осіб, щоб знизити ризик травмування. Всі спостерігачі повинні одягати захисні окуляри та знаходитись на безпечній відстані від робочої зони.
- Перевірте, чи в належному стані є захисне приладдя, таке як захисні клапани, перемикачі потоку та тиску. Перед кожним використанням, переконайтесь, що захисне приладдя працює належним чином:
  - Вимикач живлення
    - Вимикач живлення запобігає випадковому функціонуванню приладу.
  - Фіксатор пускової ручки
    - Фіксатор пускової ручки блокує пуск та запобігає ненавмисному відкриттю мийки високого тиску.
  - Пропускний клапан з реле тиску
    - Пропускний клапан запобігає перевищенню допустимого робочого тиску. Якщо відпустити важіль розпилювача, реле тиску відключить насос і мийка високого тиску зупиниться. Якщо потягнути важіль, насос включиться знову.
  - Вимикач захисту двигуна
    - Вимикач захисту двигуна відключає прилад, у випадку високої споживаної потужності.



- Заборонено використання пристрою, якщо пошкоджені важливі деталі, такі як захисне приладдя, шланги високого тиску або курок пістолета-розпилювача.
- Будьте обережні при розблокуванні курка. Тримайте ручку міцно двома руками, щоб уникнути травм коли ручка повертається у вихідне положення.

#### ⚠ Попередження

Під час використання очищувачів високого тиску, ймовірно утворення аерозолів. Вдихання аерозолів може бути небезпечним для здоров'я.

#### ⚠ Попередження

Залежно від застосування, для очищення під високим тиском можуть бути використані захисні насадки, що дозволяють знизити викид водомістких аерозолів. Проте, не всі застосування дозволяють використання таких насадок. Якщо використання захисних насадок неможливе для захисту від вдихання аерозолів, відповідно до умов зони очищення необхідно одягати респіраторну маску типу FFP 2 або еквівалентну до неї.

- Завжди вимикайте пристрій, залишаючи його без нагляду.
- Струмінь високого тиску є небезпечним при неправильному використанні. Заборонено спрямовувати струмінь у бік людей, підключене електричне обладнання або на сам пристрій.
- Заборонено розпилювати горючі рідини, щоб уникнути ризику вибуху.
- Заборонено спрямовувати струмінь на себе або оточуючих з метою очищення одягу або взуття.
- Заборонено використовувати пристрій для очищення електричного обладнання, одягу або взуття.
- Шланги високого тиску, пристосування та стикування важливі для безпеки пристрою. Використовуйте лише шланги, пристосування та стикування рекомендовані виробником.

### ПОПЕРЕДЖЕННЯ З ТЕХНІКИ БЕЗПЕКИ ВИКОРИСТАННЯ АКУМУЛЯТОРІВ

- Заряджайте акумуляторну батарею тільки за допомогою зарядного пристрою, зазначеного виробником. Зарядний пристрій, що підходить для одного типу акумуляторів, може створити ризик загоряння при використанні з іншим акумуляторним блоком.
- Коли акумулятор не використовується, тримайте його подалі від металевих предметів, таких як скріпки, монети, ключі, цвяхи, шурупи, або інші дрібні металеві предмети, які можуть підключити один контакт до іншого. Коротке замикання контактів акумулятора може призвести до опіків або пожежі.
- Тримайте акумулятори та зарядний пристрій подалі від вологи та пари.
- Використовуйте пристрій лише з акумуляторами зазначеними у цій інструкції з використання. Використання будь-яких інших акумуляторів, може створити ризик отримання травми і пожежі.
- У важких умовах експлуатації, рідина може бути випущена з батареї; уникайте контакту. При випадковому контакт змийте водою. При потрапленні рідини в очі, зверніться за медичною допомогою. Рідина з акумулятора може викликати роздратування або опіки.

### ДОДАТКОВІ ЗАГАЛЬНІ ПОПЕРЕДЖЕННЯ ЩОДО БЕЗПЕКИ

- У деяких регіонах існують правила, що обмежують використання продукту для деяких операцій. Перевірте з вашим місцевим органом влади для консультації
- Перевіряйте наявність пошкоджень перед кожним використанням. Пошкоджений шланг високого тиску має бути негайно замінений. Переконайтесь, що всі з'єднання, такі як шланг високого тиску та насадки, надійні. Розмотайте шланг правильно, не має бути жодних викривлень та перекручень.
- Не дозволяйте дітям або ненавченим людям користуватися пристроєм.
- Закрийте вікна та двері перед початком будь-якого очищення. Приберіть зону

очищення від сміття, іграшок, вуличних меблів та інших предметів, що можуть спричинити небезпечну ситуацію.

- Ніколи не підіймайте або носіть пристрій під час його роботи.
- Заборонено використання пристрою за температури нижче 0°C.
- Заборонено використання із пристроєм кислот, луг, розчинників, легкозаймистих матеріалів, відбілювачів, або розчинників промислового класу. Ці засоби можуть спричинити травмування оператора та незворотні пошкодження пристрою.
- Завжди використовуйте пристрій на рівній поверхні.

#### **⚠ Попередження**

При неналежному використанні струмінь високого тиску є небезпечним. Струмінь не має бути спрямований на людей, тварин, електричне обладнання або сам пристрій.

- Міцно тримайте ручку двома руками. Очікуйте на переміщення ручки при натисканні на пусковий гачок через вплив сили реакції. Якщо це зроблено неправильно, може бути втрачений контроль або спричинене травмування оператора чи інших людей.
- Переконайтеся, що зі шлангу та насоса випущене повітря перед тим, як увімкнути пристрій. Для видалення повітря зі шлангу та насоса, підключить водопостачання до насоса за допомогою садового шлангу, приєднайте ручку тригера до насоса за допомогою шлангу високого тиску, ослабте фіксатор ручки тригера та натисніть на пусковий гачок доки потік не стане сталим.
- Будьте обережні, щоб уникнути ковзання або падіння.
- Тримайте міцну опору і рівновагу. Не тягніться. Намагання дотягнутися можуть призвести до втрати рівноваги.
- Використовуйте тільки аксесуари, затверджені виробником. Використання невідповідних аксесуарів може стати причиною травмування.
- Ніколи не залишайте увімкнений прилад без нагляду. Вимкніть пристрій. Не

залишайте прилад доки він повністю не зупиниться.

- Добре ознайомтесь з керуванням. Знайте, як зупинити пристрій та швидко знизити тиск.
- Будьте уважними та здійсніть перевірки. Дивіться, що ви робите та керуйтеся здоровим глуздом.
- Не використовуйте цю машину, якщо ви втомилися, хворі, або під впливом алкоголю, наркотиків або ліків. Найменша необережність при роботі з електроінструментом може призвести до серйозних травм.
- Не використовуйте пристрій у разі, якщо кнопка вимикання не працює. Продукт, який не може управлятися за допомогою перемикача, небезпечний і повинен бути відремонтований.
- Дотримуйтеся мінімальної дистанції у 30 см, коли очищуєте транспортні засоби. Струмінь високого тиску може призвести до пошкодження або розривання автомобільних покришок та / або клапанів покришок.

#### **НЕПЕРЕДБАЧЕНІ РИЗИКИ**

Навіть за належного використання інструмента неможливо повністю нейтралізувати певні фактори залишкового ризику. Наступні небезпеки можуть виникати при використанні продукту та оператору слід звернути особливу увагу, щоб уникнути наступного:

- Травмування, спричинені струмом високого тиску
  - Уникайте спрямування струму високого тиску у бік людей, тварин та на себе.
- Травмування в наслідок віддачі
  - Завжди тримайте ручку або пускову ручку міцно двома руками.
- Травмування, які є наслідком вдихання аерозолів.
  - Одягайте відповідну респіраторну маску.
- Підвищений рівень шуму може спричинити пошкодження слуху.
  - Одягайте засоби для захисту слуху.

## ЗНИЖЕННЯ РИЗИКУ

Відомі випадки, коли вібрація від ручних інструментів сприяє появі так званого синдрому Рейно. Симптоми схожі на ті, що з'являються під впливом холоду, включаючи поколювання, оніміння та збліднення пальців. Вважається, що спадкові чинники, вплив холоду і сирості, харчування, куріння і деякі звички роботи сприяють розвитку цих симптомів. Можна прийняти деякі заходи, які можуть бути прийняті оператором, щоб зменшити вплив вібрації:

- Підтримувати температуру тіла в холодну погоду. При використанні інструменту надягайте рукавички, щоб тримати руки та зап'ястки у теплі.
- Вправа для активації кровообігу після кожного запуску.
- Регулярно йдуть на перерву. Лімітуйте кількість роботи на день.

Якщо ви виявили будь-який з цих симптомів, негайно припиніть використання і зверніться до вашого лікаря згідно цих симптомів.

**⚠ Попередження**

Тривале використання інструменту може призвести до травмування або загострення існуючої травми. При використанні приладу протягом тривалого періоду часу, часті перерви.

## ФУНКЦІОНУВАННЯ

### ЗАПУСК І ЗУПИНКА ПРИЛАДУ

#### Для запуску приладу:

1. Під'єднайте насадку до трубки розпилення, а трубку розпилення до пускової ручки.
2. Під'єднайте пускову ручку до водяного випускного отвору мийки високого тиску за допомогою шланга високого тиску.
3. Під'єднайте водяний впускний отвір мийки високого тиску до джерела водопостачання за допомогою садового шланга.
4. Відкрийте пусковий гачок, щоб випустити повітря у шлангах та мийці високого тиску.

5. Встановіть батарею у мийку високого тиску.
6. Натисніть вимикач живлення, щоб увімкнути прилад.

**ПРИМІТКА:** Цей пристрій оснащений безщиточним двигуном та плавним запуском. Вода почне витікати після натискання на тригер.

#### Для зупинки приладу:

- Вимкніть вимикач живлення.
- ПРИМІТКА:** Після вимкнення приладу, вентилятор буде продовжувати працювати протягом 1 хвилини, щоб охолодити апарат.

## ВИКОРИСТАННЯ ПИТНОГО ВОДОПОСТАЧАННЯ

- Прилад може використовувати питну воду. Для під'єднання використовуйте комплектні шланги Ryobi та водяні мішки.
- При підключенні приладу до водопостачання, слідуйте правилам від місцевого водопостачальника.

**⚠ УВАГА**

При підключенні приладу до джерела питної води, необхідно встановити в системі водопостачання пристрій запобігання зворотного витоку. Установка повинна бути здійснена професійним технічним персоналом із дозволу місцевого водопостачальника.

- Переконайтеся в наявності води у шлангу та в насосі перед включенням приладу.

**⚠ Попередження**

Якщо з випускного отвору не виходить вода, негайно зупиніть прилад за допомогою вимикача живлення. Експлуатація приладу без води може призвести до серйозного пошкодження насоса.

## ВИКОРИСТАННЯ ВОДЯНОГО МІШКУ

Прилад може використовувати водяний мішок в якості джерела водопостачання.

Для використання водяного мішку:

1. Закрийте випускний клапан,

- повертаючи випускний ковпачок за напрямком годинникової стрілки відповідно водяного мішку.
- Зніміть впускний ковпачок, повертаючи проти годинникової стрілки, та наповніть мішок водою. Встановіть впускний ковпачок на місце.
  - Помістіть водяний мішок щонайменше 0,5 м над мийкою високого тиску.
  - Під'єднайте випускний отвір водяного мішку до водяного впускного отвору мийки високого тиску за допомогою садового шланга.
  - Відкрийте випускний клапан, повертаючи його у напрямку проти годинникової стрілки відповідно водяного мішку.
  - Запустіть прилад відповідно до інструкцій у розділі "Для запуску приладу".

#### ⚠ Попередження

Перед включенням прилад необхідно заправити. Переконайтеся в наявності води у шлангу та в насосі перед включенням приладу.

Зазвичай випуск повітря зі шлангу та насосу займає певний час. Не застосовувати прилад доки не буде стійкого потоку води з випускного отвору.

#### ⚠ Попередження

Під час роботи приладу зніміть впускний клапан, в іншому випадку вода витікатиме набагато повільніше. Експлуатація приладу з недостатнім водопостачанням може призвести до його пошкодження.

#### ⚠ Попередження

Не допускайте попадання води на мийку високого тиску. Це може привести до пошкодження електричних частин та акумуляторної батареї.

### ВИКОРИСТАННЯ НАСАДКИ 5-B-1

Існує п'ять варіантів розпилу за допомогою насадки 5-B-1. Для вибору форми струменя поверніть перемикач струму у необхідне положення.

#### Форсунка Використання

Чищення забруднень, що знаходяться високо та у важкодоступних місцях

- Видалення затверділого бруду з обладнання, яке забруднене внаслідок будівництва, на фермі або з газонного обладнання

- Очищення смоли, клею або складних плям з бетону

- Очищення верхніх зон

- Видалення іржі зі сталі та окислення з алюмінію

Для загального призначення або очищення великих поверхонь

- Генеральне прибирання бруду, гязі та кіптяви

- Очищення дахів, жолобів та водостоків

- Видалення легких плям цвілі

- Видалення водоростей та осідань з басейнів

- Очищення поверхонь при підготовці до фарбування

Для очищення великих кутів

- Легке очищення та прибирання

- Очищення та миття пофарбованих поверхонь та човнів

- Очищення дахів, вікон, патіо, і під'їзних шляхів



Очищення на маленькій відстані з мильним розчином

Очищення на маленькій відстані з миючим засобом

- Проїздів, пішохідних доріжок, палуб та внутрішніх двориків, транспортних засобів, парканів, поверхонь підготовлених для фарбування, садових меблів, та газонного обладнання

Очищення на великій відстані з мильним розчином

Очищення на великій відстані з миючим засобом

- Повторне очищення

## РЕЖИМ ФОРСУВАННЯ

- Функціональність режиму форсування доступна тільки тоді, коли мийка високого тиску використовується з акумуляторами Ryobi 36V Lithium+ Ni-Tech, з моделями BPL3626D, BPL3640D або BPL3650D.
- Режим форсування забезпечує додаткову потужність. Ця функція обмежена 8 хвилинами безперервної роботи. Натисніть кнопку форсування для перемикання з нормального режиму роботи в режим форсування.
- Не використовуйте режим форсування більше 8 хв. Через 8 хвилин режим форсування автоматично повертається до нормального режиму роботи.
- Через 8 хвилин використання в режимі форсування мийку високого тиску неможливо продовжувати використовувати в режимі форсування протягом наступних 8 хвилин - лише у нормальному режимі або дати приладу відпочити. Світлодіод кнопки форсування блимає, коли режим форсування недоступний для активації.

## СИСТЕМА ПОВНОЇ ЗУПИНКИ

- Мийка високого тиску оснащена вимикачем повної зупинки. При відпусканні пускового гачка, двигун зупиняється для економії електроенергії.
- Світлодіод вимикача живлення блимає, коли активізовано систему повної зупинки.
- Вентилятор працює безперервно, щоб

охолодити прилад, коли активізовано систему повної зупинки.

### ▲ УВАГА

Якщо двигун не зупиняється після того, як ви відпустили гачок, віднесіть прилад до авторизованого сервісного центру.

## ТРАНСПОРТУВАННЯ ТА ЗБЕРІГАННЯ

### ▲ УВАГА

Пам'ятайте про вагу пристрою під час вибору місця зберігання або під час транспортування для попередження нещасних випадків та травмування.

- Зупиніть двигун, видаліть акумулятор, та дайте пристрою охолонути. Від'єднайте пристрій від водопроводу перед тим, як зберігати або транспортувати. Заборонено тримати пристрій у будь-якому положенні, окрім вертикального.
- Перед зберіганням продукту видаліть всю воду з шлангів та насосу, спустошить бак для миючого засобу.
- Почистіть всі сторонні матеріали з продукту. Зберігайте в прохолодному при температурі вище 0 гр., сухому та добре вентиляваному місці, недоступному для дітей. Зберігати подалі від агресивних агентів, таких як садові хімікати і солей проти обледеніння. Не зберігайте на відкритому повітрі.
- Для транспортування, забезпечіть машину від руху або падіння, щоб запобігти травми людей або пошкодження машини.

### ▲ Попередження

Зберігайте прилад лише у приміщенні. Зберігання при температурі нижче 0° призведе до пошкодження приладу.

## ПЕРЕВЕЗЕННЯ ЛІТІЄВИХ БАТАРЕЙ

Здійсніть транспортування акумуляторної батареї відповідно до місцевих та загальнодержавних норм і правил.

Дотримуйтеся всі спеціальні вимоги до упаковки і маркування при транспортуванні



батарей третьою стороною. Переконайтеся, що під час транспортування акумулятор не вступає в контакт з іншими акумуляторними батареями або струмопровідними матеріалами та захистіть відкриті роз'єми ізоляційними непровідними кришками або стрічкою. Чи не переносьте акумулятори, тріснути або бігу. Зв'язатися з нами для отримання подальших рекомендацій.

## ТЕХНІЧНЕ ОБСЛУГОВУВАННЯ

### ⚠ Попередження

Використовуйте тільки оригінальні запасні частини, аксесуари та обладнання від виробника. Невиконання цієї вимоги може привести до можливої травми, поганої продуктивності та може призвести до втрати гарантії.

### ⚠ Попередження

Обслуговування вимагає крайньої обережності і знання і повинно бути виконане тільки кваліфікованим фахівцем. Для обслуговування, доставте продукт до авторизованого сервісного центру. При технічному обслуговуванні використовуйте тільки ідентичні заміні частини.

- Зупиніть двигун, видаліть акумулятор, та дайте пристрою охолонути. Від'єднайте пристрій від водопроводу перед:
  - очищенням продукту
  - технічним обслуговуванням пристрою
  - заміною запасних частин
- Ви можете зробити регулювання та ремонт, описані в цьому посібнику користувача. Для інших ремонтних робіт, зверніться до авторизованого сервісного агента.
- Для безпечного використання регулярно перевіряйте та проводьте технічне обслуговування мийки високого тиску. Ryobi рекомендує перевіряти повну справність пристрою кожні 6 місяців.
- Перевірте всі гайки, болти і гвинти після короткого проміжка часу на правильну герметичність, щоб забезпечити продукт у безпечному робочому стані. Будь-яка пошкоджена деталь, має бути правильно відремонтована або замінена

в авторизованому сервісному центрі.

## ЗНАЙ СВІЙ ПРОДУКТ

Дивіться сторінку 235.

1. Ручка
2. Ручка тригера
3. Фіксатор пускової ручки
4. Клямка
5. Ремінець для шлангу
6. Впускний отвір для води
7. Колесо
8. Балон
9. Сифонний шланг
10. Впускний адаптер для води
11. Шланг високого тиску
12. Зарядний пристрій
13. Акумулятор
14. Насадка 5-в-1
15. Насадка для турбо-режиму
16. Мильний бак
17. Випускний отвір для води
18. Кришка мильного баку
19. Кришка акумуляторного відсіку
20. Кнопка режиму Форсування
21. Вимикач живлення
22. Трубка обприскувача

## СИМВОЛИ НА ПРОДУКТІ



Попередження



Для зменшення ризику травмування внаслідок віддачі під час роботи пристрою, тримайте розпилювальну трубку двома руками.



Для запобігання ризику травми користувач повинен прочитати та зрозуміти керівництво користувача перед використанням цього виробу.



Носіть захист очей та обличчя.



Для зниження ризику травмування струмом високого тиску, заборонено спрямовувати розпилювач на людей та тварин.



Вийміть батарею перед початком ремонту або технічного обслуговування приладу.



Носіть неслизькі, надміцні рукавички.



Прилад не призначений для підключення до мережі питної води без пристрою запобігання зворотного витоку.



Заборонено спрямовувати розпилювальну трубку на людей, тварин, корпус механізму, блок живлення та будь-яке електричне обладнання.



Небезпека вибуху



Заборонено використання миючих засобів на основі розчинників або відбілювачів.



Пропорції розбавлення миючого засобу



Відповідає всім нормативним стандартам в країнах ЄС, де вироб було придбано.



Євразійська знак відповідності.



Український знак відповідності



Гарантований рівень звукової потужності 83 дБ (А).



Не викидати відпрацьовані електричні прилади разом із побутовими відходами. Утилізувати у спеціально призначених закладах. За консультацією по утилізації приладу зверніться до органу місцевої влади або дилера.

## СИМВОЛИ В ЦЬОМУ ПОСІБНИКУ



Запчастини та аксесуари, що продаються окремо



ПРИМІТКА



Попередження

Наступні сигнальні слова і змісти призначені для пояснення рівнів ризику, пов'язаних з продуктом.

### ⚠ НЕБЕЗПЕКА

Вказує на неминуче небезпечну ситуацію, яка, якщо її не уникнути, може призвести до смерті або серйозних травм.

### ⚠ ПОПЕРЕДЖЕННЯ

Вказує на потенційно небезпечну ситуацію, яка, якщо її не уникнути, може призвести до смерті або серйозних травм.

### ⚠ УВАГА

Вказує на потенційно небезпечну ситуацію, яка, якщо її не уникнути, може призвести до легкої або середньої травми.

### УВАГА

Без попереджуючих символів вказує на ситуацію, яка може призвести до пошкодження майна.



## ПОШУК І УСУНЕННЯ НЕСПРАВНОСТЕЙ

Проблема	Можливі Причини	Рішення
Машина не запускається	Розряджена батарея	Заредете батареята.
	Дефектна батарея	Замініть сумісною акумуляторною батареєю.
Плаваючий тиск	Перегорів запобіжник.	Принесіть продукт в авторизований сервісний центр для ремонту.
	Насос всмоктує повітря	Перевірте герметичність шлангів і з'єднань.
	Клапани забруднені, зношені або застрягли	Очистіть і замініть деталь або зверніться до місцевого дистриб'ютора.
Двигун дзижить	Зношені ущільнення насоса	Очистіть і замініть деталь або зверніться до місцевого дистриб'ютора.
	Низька напруга або низька температура	Натисніть на курок ручки розпилювача.
Машина зупинилась	Перегорів запобіжник.	Принесіть продукт в авторизований сервісний центр для ремонту.
	Розряджена батарея	Заредете батареята.
	Спрацював термодатчик	Залиште мийку високого тиску протягом 15 хвилин, щоб охолонула.
	Частково забита насадка	Очистіть сопло.
Перегорів запобіжник	Замалий запобіжник	Для заміни деталей або ремонту зверніться до авторизованого сервісного центру.
Машина вібрує	Повітря у впускному шлангу/насосі	Дозвольте приладу попрацювати з відкритим курком, поки не відновиться нормальний робочий тиск.
	Недостатнє постачання водопровідної води	Переконайтеся, що подача води відповідає необхідним характеристикам (див. таблицю з позначенням моделі). Уникайте використання довгих, тонких шлангів.
	Частково забита насадка	Очистіть сопло.
	Фільтр для води забитий	Очистіть фільтр.
	Перекручений шланг	Випряміть шланг.
Машина часто самостійно вмикається та вимикається	Насос/ручка розпилювача протікає	Зверніться до найближчого авторизованого сервісного центру.



Машина запускається, але вода не виходить	Насос, шланги або інший аксесуар заморожено	Зачекайте, поки насос, шланги, або інші приналежності відтануть.
	Немає водопостачання	Під'єднайте водяний впускний отвір до джерела водопостачання.
	Фільтр для води забитий	Очистіть фільтр.
	Насадка заблокована	Очистіть сопло.

- EN
- FR
- DE
- ES
- IT
- NL
- PT
- DA
- SV
- FI
- NO
- RU
- PL
- CS
- HU
- RO
- LV
- LT
- ET
- HR
- SL
- SK
- BG
- UK**
- TR

Kablosuz yüksek basınçlı temizleyicinin tasarımında güvenlik, performans ve güvenilirliğe en yüksek öncelik verilmiştir.

### KULLANIM AMACI

Kablosuz yüksek basınçlı temizleyici yalnızca dış mekanlarda kullanım için tasarlanmıştır. Güvenlik nedenleriyle ürün iki elle kullanılarak uygun şekilde kontrol edilmelidir.

Ürün evde veya domestik kullanım için tasarlanmıştır. Makineler, araçlar, binalar, katlar, aletler, dış cepheler, teraslar ve beton kaldırıcıların temizleme deterjanı ile birlikte ya da sadece temiz su kullanılarak inatçı kirlerden temizlenmesi için kullanılır.

Kuru, aydınlatmanın iyi olduğu durumlarda kullanılmalıdır.

Başka herhangi bir amaçla kullanmayın.

### ⚠ UYARI

Bu ürün üretici tarafından tedarik edilen ya da tavsiye edilen nötr temizleme maddesi ile kullanılacak şekilde tasarlanmıştır. Farklı temizleme maddelerinin kullanımı ürünün emniyetli kullanımını olumsuz yönde etkileyebilir.

### GENEL GÜVENLİK UYARILARI

### ⚠ UYARI

**Tüm güvenlik uyarılarını ve tüm talimatları okuyun.** Uyarılara ve talimatlara uymamak elektrik çarpması, yangın ve/veya ciddi yaralanma ile sonuçlanabilir.

### ⚠ İKAZ

Ürün EN 12729 Tip BA ile uyumlu bir şekilde kurulan geri akış engelleyicisi olmadan içme suyu şebekesine bağlı şekilde kullanılmamalıdır. Geri akış engelleyicisi içinden akan su içilemez. Ürünü su şebekesine bağlarken her zaman yerel su şebekesi şirketinizin düzenlemelerine uyun.

- Ürün çocuklar ya da kısıtlı fiziksel, duyuşal ya da zihinsel becerilere sahip ya da yeterli deneyimi veya bilgisi olmayan kişilerin kullanımına uygun değildir. Ürünle oynamadıklarından emin olmak için çocuklara uygun şekilde nezaret

edilmelidir.

- Ürünü çalıştırırken çizme, emniyet eldiveni, vizörlü emniyet kaskı ve işitme koruması gibi koruyucu ekipman kullanın. Yalnızca sıvı sıçrama korumasına sahip yüksek etkili vizör kullanın.

### ⚠ UYARI

Ürünü koruyucu kıyafeti olmayan kişiler yakınındayken kullanmayın.

- Yaralanma riskini azaltmak için çocuk ve ziyaretçileri üründen uzak tutun. Tüm ziyaretçilerin emniyet gözlükleri kullanması ve çalışma alanından güvenli bir mesafede bulunması gerekir.
- Emniyet valfi, akım anahtarları ve basınç anahtarları gibi emniyet cihazlarının çalışır durumda olup olmadıklarını kontrol edin. Her kullanımdan önce tüm emniyet cihazlarının düzgün şekilde çalıştığından emin olun:
  - Güç düğmesi
    - Güç düğmesi ürünün kazara çalıştırılmasını önler.
  - Tetik tutamak kilidi
    - Tetik tutamak kilidi tetiği kilitlet ve yüksek basınçlı jetin kazara açılmasını önler.
  - Basınç düğmeli taşma supabı
    - Taşma supabı izin verilen çalışma basıncının aşılmasını önler. Tetik tabancası üzerindeki kol bırakılırsa basınç düğmesi pompayı kapatır ve yüksek basınçlı jet durur. Kol çekildiğinde pompa tekrar çalışır.
  - Motor koruma düğmesi
    - Motor koruma düğmesi güç tüketimi yüksek olduğunda cihazı kapatır.
- Emniyet cihazları, yüksek basınçlı hortumlar ya da tabanca gibi önemli parçalar hasarlıysa ürünü kullanmayın.
- Tetiği açarken dikkatli olun. Tutamak geri teperken yaralanmadan kaçınmak için tutamağı iki elinizle sıkıca tutun.

### ⚠ UYARI

Yüksek basınçlı temizleyici kullanımı esnasında aerosoller oluşabilir. Aerosollerin solunması sağlığa zararlı olabilir.

### ⚠ UYARI

Uygulamaya bağlı olarak yüksek basınçlı temizlik için sulu aerosollerin emisyonunu azaltan korumalı nozüller kullanılabilir. Ancak bu cihaz tüm uygulamalarda kullanılamayabilir. Aerosollere karşı koruma için korumalı nozüller kullanılmazsa temizlik ortamına bağlı olarak FFP 2 sınıfı ya da eşdeğeri bir solunum maskesi gerekli olabilir.

- Ürünü tek başına bırakırken her zaman durdurun.
- Yüksek basınçlı jet yanlış kullanıldığında tehlikelidir. Jeti kişilere, çalışan elektrikli ekipmanlara ya da ürünün kendisine doğru kullanmayın.
- Patlama riskinden kaçınmak için alev alabilen sıvıları sprey şeklinde sıkmayın.
- Kıyafet ya da ayakkabıları temizlemek için jeti kendinize ya da başkalarına doğrultmayın.
- Ürünü elektronik cihaz, kıyafet ya da ayakkabı temizliği için kullanmayın.
- Yüksek basınçlı hortum, tertibat ve rakorlar ürünün emniyeti için önemlidir. Yalnızca üreticinin tavsiye ettiği hortum, tertibat ve rakor kullanın.

### PİL PAKETİ EMNİYET UYARILARI

- Pil paketini yalnızca üreticinin belirttiği şarj cihazı ile tekrar şarj edin. Tek bir pil takımı tipine uygun bir şarj cihazı başka bir pil takımı ile birlikte kullanıldığında yangın riski oluşturabilir.
- Pil takımı kullanılmadığı zaman ataş, bozuk para, anahtar, çivi, vida ve diğer metal nesnelere gibi bir terminalden diğerine bağlantı oluşturabilecek diğer metal nesnelere uzak tutun. Pil terminallerinin birlikte kısa devre yapması yangına veya yangına neden olabilir.
- Pil paketi ve şarj cihazını ıslak ve nemi ortamlardan uzak tutun.
- Ürünü yalnızca bu kılavuzda belirtilen pil paketleri ile kullanın. Başka bir pil takımı kullanmak yaralanma ve yangın riski oluşturabilir.
- Kötü koşullarda pilden sıvı boşalabilir; temas etmekten kaçınınız. Eğer kazara temas ederseniz temas eden yeri suyla

yıkayın. Eğer sıvı gözlerinize temas ederse ek olarak tıbbi yardım alın. Pilden boşalan sıvı tahrişe veya yanıklara neden olabilir.

### EK GÜVENLİK UYARILARI

- Bazı bölgeler ürünün bazı çalışmalarda kullanımına kısıtlama getiren yönetmeliklere sahiptir. Tavsiye için bölgenizdeki yetkili mercie başvurun.
- Her kullanım öncesi üründe hasar olup olmadığını kontrol edin. Hasar görmüş yüksek basınçlı hortumun derhal değiştirilmesi gereklidir. Yüksek basınçlı hortum ve nozül gibi bağlantıların tamamının emniyetli olduğundan emin olun. Hortumu katlanıp sıkışmaması için düzgün şekilde açın.
- Çocukların ve eğitimsiz kişilerin bu üniteyi kullanmasına izin vermeyin.
- Herhangi bir temizlik işlemine başlamadan önce kapı ve pencereleri kapatın. Temizlenecek alanı çöp, oyuncak, bahçe mobilyası ya da tehlike oluşturabilecek diğer nesnelere arındırın.
- Ürünü çalışır konumdayken asla kaldırmayın ya da taşımayın.
- Ürünü 0°C altındaki sıcaklıklarda kullanmayın.
- Ürüne asit, alkalın, çözücü, alev alabilir malzeme, ağartıcı ya da endüstriyel solüsyonlar koymayın. Bu ürünler kullanıcıda fiziksel yaralanmaya yol açabileceği gibi ürüne tamiri mümkün olmayan hasar verebilir.
- Ürünü her zaman düz bir yüzeyde kullanın.

### ⚠ UYARI

Yüksek basınçlı jet yanlış kullanıma maruz kaldığında tehlikelidir. Jet kişilere, hayvanlara, elektrikli ekipmanlara ya da ürünün kendisine doğru tutulmamalıdır.

- Tutamağı iki elinizle güvenli bir şekilde tutun. Tetik çekildiğinde reaksiyon vereceğinden tutamağın hareket etmesini bekleyin. Aksi halde kontrolünüzü kaybedebilir ve kendiniz ile diğer kişilerin yaralanmasına yol açabilirsiniz.
- Ürünü çalıştırmadan önce boru ve pompadaki havanın alındığından emin olun. Hortum ve pompadaki havayı gidermek için

bahçe hortumuyla su tedarikini pompaya bağlayın, yüksek basınçlı hortumu kullanarak tetik tutamağını pompaya bağlayın, tetik tutamak kilidini devre dışı bırakın ve sürekli akış gelene dek tetiğe basılı tutun.

- Kayma ve düşmeye karşı dikkatli olun.
- Yere sağlam basın ve dengede durun. Yukarıya doğru erişmeye çalışmayın. Yukarıya erişmeye çalışmak dengenizi kaybetmenize neden olabilir.
- Sadece üretici tarafından onaylanmış aksesuarları kullanın. Uygun olmayan aksesuarların kullanılması yaralanma riskine neden olabilir.
- Çalışır vaziyetteyken asla ürünün yanından ayrılmayın. Ürünü kapatın. Ürün tamamen durana dek ürünün yanından ayrılmayın.
- Kontrol elemanlarını iyi tanıyın. Ürünü hızlı bir şekilde durdurup basıncı boşaltmayı öğrenin.
- Dikkatli olun ve tetikte kalın. Yaptığınız işe dikkat edin ve sağduyulu olun.
- Ürünü hiçbir zaman yorgunken, hastayken veya alkol, uyuşturucu veya ilaç etkisi altındayken kullanmayın. Ürünü kullanırken bir anlık dikkatsizlik ciddi kişisel yaralanmaya yol açabilir.
- Eğer anahtar açılıp kapanmıyorsa makineyi kullanmayın. Anahtarla kontrol edilemeyen her elektrikli alet tehlikelidir ve onarılmalıdır.
- Araçları temizlerken en az 30 cm mesafe bırakın. Yüksek basınç araç lastiklerine ve/veya siboplarına hasar verebilir veya patlatabilir.

## ARTIK RİSKLER

Ürün belirtilen şekilde kullanıldığında bile belirli artık risk faktörlerini tamamen ortadan kaldırmak mümkün değildir. Kullanım sırasında aşağıdaki tehlikeler ortaya çıkabilir ve kullanıcının aşağıdaki durumları önlemek için özellikle dikkatli olması gerekir:

- Yüksek basınçlı jet nedeniyle yaralanma
  - Yüksek basınçlı jeti kişiler, hayvanlar ve kendinize doğrudan doğruya kaçınınız.
- Tepme nedeniyle yaralanma
  - Her zaman tutamağı ya da tetik çubuğunu iki elinizle sıkıca tutun.
- Aeresollerin solunması nedeniyle

yaralanma

- Uygun solunum maskesi kullanın.
- Gürültüye maruz kalma nedeniyle işitme kaybı meydana gelebilir.
  - Kulak tıkacı takın.

## RİSK AZALTMA

El aletlerinden kaynaklanan titreşimlerin belirli kişilerde Raynaud Sendromu adı verilen bir durumu etkilediği bildirilmiştir. Semptomlar içerisinde parmaklarda genellikle soğuğa maruz kaldığında açığa çıkan karıncalanma, hissizlik ve ağarma yer bulunabilir. Kalıtsal faktörler, soğuğa ve neme maruz kalma, diyet, sigara içme ve çalışma uygulamalarının hepsinin bu semptomların gelişimini etkilediği düşünülmektedir. Titreşim etkilerini azaltmak için kullanıcı tarafından alınabilecek önlemler vardır:

- Soğuk havada vücut ısınızızı koruyun. Ürünü kullanırken ellerinizi ve bileklerinizizi sıcak tutmak için eldiven giyin.
- Her kullanım süresinden sonra kan dolaşımını artırmak için egzersiz yapın.
- Sık çalışma molası verin. Günlük maruz kalma miktarını sınırlayın.

Eğer bu durumla ilgili herhangi bir semptom görürseniz çalışmayı derhal bırakın ve doktorunuza başvurun.

## ⚠ UYARI

Ürünün uzun süre kullanılması nedeniyle yaralanmalar meydana gelebilir veya kötüleşebilir. Herhangi bir alet uzun süre kullanıldığında düzenli molalar verdiğinizden emin olun.

## KULLANIM

### ÜRÜNÜ BAŞLATMAK VE DURDURMAK

#### Ürünü başlatmak için:

1. Nozulü sprej çubuğuna bağlayın ve sprej çubuğunu tetik tutamağına bağlayın.
2. Yüksek basınçlı hortumu kullanarak tetik tutamağını yüksek basınçlı temizleyicinin su çıkışına bağlayın.
3. Yüksek basınçlı temizleyicinin su girişini bahçe hortumu kullanarak su kaynağına bağlayın.
4. Hortumlardaki ve yüksek basınçlı

temizleyicideki havayı boşaltmak için tetiği açın.

5. Pili yüksek basınçlı temizleyiciye takın.
6. Ürünü çalıştırmak için güç düğmesine basın.

**NOT:** Bu üründe, fırçasız motor ve yumuşak başlatma kullanır. Su, tetiği kavradıktan biraz daha sonra dışarı çıkar.

### Ürünü durdurmak için:

- Güç düğmesini kapalı konuma alın.  
**NOT:** Ünite kapatıldıktan sonra fan ürünü soğutmak için 1 dakika süreyle çalışmaya devam edecektir.

### İÇME SUYU KAYNAĞI KULLANIMI

- Ürünle içme suyu kullanılabilir. Bağlantı için Ryobi emme hortumu kiti ve su çantalarını kullanın.
- Ürünü su kaynağına bağlarken yerel su tedarikçinizin düzenlemelerine uyun.

#### ⚠ İKAZ

Ürünü içme suyu kaynağına bağlarsanız su tedarik sistemine geri akış önleme cihazı takmalısınız. Kurulum işleminin profesyonel servis çalışanları tarafından yapılması yerel su tedarikçiniz tarafından kabul edilmesi gerekir.

- Ürünü çalıştırmadan önce boru ve pompadaki su olduğundan emin olun.

#### ⚠ UYARI

Nozülden su gelmiyorsa ürünü güç düğmesini kullanarak derhal durdurun. Susuz çalışma pompaya ciddi hasar verebilir.

### SU TORBASINI KULLANIMI

Üründe su kaynağı olarak su torbası kullanılabilir.

Su torbası kullanmak için:

1. Çıkış kapağını su torbasının saat yönünde çevirerek, çıkış valfini kapatın.
2. Saat yönünün tersine çevirerek giriş kapağını çıkartın ve su torbasını doldurun. Giriş kapağını geri takın.
3. Su torbasını yüksek basınçlı temizleyiciden en az 0,5 m yükseğe koyun.

4. Su torbası çıkışını bahçe hortumu kullanarak yüksek basınçlı temizleyicinin su girişine bağlayın.
5. Çıkış kapağını su torbasının saat yönünün tersinde çevirerek, çıkış valfini açın.
6. Ürünü başlatmak bölümündeki adımları uygulayarak ürünü başlatın.

#### ⚠ UYARI

Çalıştırılmadan önce ürünün hazırlanması gereklidir. Ürünü çalıştırmadan önce pompa ve yüksek basınçlı hortumda su olmalıdır. Hortum ve pompadaki havanın boşalması için zaman geçmesi gerekir. Nozülden düzenli şekilde akış olana dek ürünü çalıştırmayın.

#### ⚠ UYARI

Ürün çalışırken giriş kapağını çıkartın aksi halde su çok yavaş çıkacaktır. Ürünü yetersiz su kaynağı ile çalıştırmak ürüne zarar verir.

#### ⚠ UYARI

Yüksek basınçlı temizleyiciye su sıçratmayın. Elektrikli parçalar ve pil paketine hasar verebilir.

### 5 FONKSİYONLU NOZÜLÜN KULLANIMI

5 fonksiyonlu nozülde beş sprey kalıbı ayarı vardır. Sprey kalıbı ayarı seçmek için sprey seçiciyi istenen ayara çevirin.

#### Düze Uygulama

Yüksek, erişimi zor alanların noktasal temizliği

- Ağır inşaat, çiftlik ya da çim ekipmanlarından kalıplaşmış çamuru gidermek
- 0° ■ Betondan zift, yapışkan ya da inatçı lekeleri temizlemek
- Baş üstü alanların temizliği
- Çelikteki pası, alüminyumdaki oksitlenmeyi gidermek

25°	Genel amaçlı ya da geniş alanlar için
	<ul style="list-style-type: none"> <li>■ Toz, çamur ve kirin genel temizliği</li> <li>■ Çatı, oluk ve yağmur borularını temizlemek</li> <li>■ Hafif küf lekelerini çıkarmak</li> <li>■ Havuzlardan yosun ve bakteri birikintilerini çıkarmak</li> <li>■ Boyamaya hazırlık için yüzeyleri durulamak</li> </ul>

40°	Geniş açılı durulama
	<ul style="list-style-type: none"> <li>■ Hafif temizlik ve yıkama</li> <li>■ Boyalı yüzeylerle teknelerin yıkanması ve durulanması</li> <li>■ Çatı, pencere, veranda ve garaj yollarını temizleme</li> </ul>

Kısa mesafe sabun	Kısa mesafeli deterjan uygulamaları için
	<ul style="list-style-type: none"> <li>■ Garaj yolu, yürüyüş yolu, taraça ve veranda, araç, çit, boya hazırlığı, bahçe mobilyası ve çim ekipmanları</li> </ul>

Uzun mesafe sabun	Uzun mesafeli deterjan uygulamaları için
	<ul style="list-style-type: none"> <li>■ İkinci kat yıkama</li> </ul>

## İTİŞ MODU

- İtiş modu özelliği yalnızca yüksek basınçlı temizleyici BPL3626D, BPL3640D veya BPL3650D modeli gibi Ryobi 36V Lithium+ Hi-Tech pil paketi ile kullanıldığında mümkündür.
- İtiş modu ekstra güç sağlar. Bu özellik yalnızca 8 dakika sürekli kullanımla sınırlıdır. Normal çalışma modundan itiş moduna geçmek için boost (itiş) butonuna basın.
- İtiş modunu 8 dakikadan daha uzun süre kullanmayın. İtiş modu 8 dakikadan sonra otomatik olarak normal moda geçer.
- 8 dakikalık itiş modu kullanımından sonra yüksek basınçlı temizleyici 8 dakika normal kullanılmadan ya da dinlenmeden itiş moduna geçmez. İtiş modu kullanıma uygun olmadığına boost butonu üzerindeki LED ışık yanıp söner.

## TAM DURMA SİSTEMİ

- Yüksek basınçlı temizleyicide tam durma sistemi bulunmaktadır. Tetiği serbest bıraktığınızda motor güç tasarrufu için durur.
- Tam durma sistemi etkinken güç düğmesi üzerindeki LED ışık yanıp söner.
- Tam durma sistemi etkinken fan ürünü soğutmak için çalışmaya devam eder.

### ⚠ İKAZ

Tetiği bıraktıktan sonra motor durmazsa ürünü yetkili bir servis merkezine götürün.

## TAŞIMA VE DEPOLAMA

### ⚠ İKAZ

Kaza ve yaralanmalardan kaçınmak için depolama yeri seçerken ve taşıma esnasında ürünün ağırlığını hesaba katın.

- Ürünü durdurun, pil paketini çıkarın ve ürünün soğumasını bekleyin. Depolama ya da taşıma öncesinde ürünün su tedariki bağlantısını kesin. Ürünü dik konum dışında hiçbir konumda yerleştirmeyin.
- Ürünü depolamadan önce tüm boru ve pompadaki suyu, depodaki deterjanı boşaltın.
- Üründeki tüm yabancı maddeleri temizleyin. Ürünü çocukların erişemeyeceği serin, donma yapmayan, kuru ve iyi havalandırılmış bir yerde depolayın. Bahçe kimyasalları ve buz çözücü tuzlar gibi korozif maddelerden uzak tutun. Açık alanda depolamayın.
- Taşınacağı zaman insanların yaralanmasını veya ürünün zarar görmesini önlemek amacıyla ürünü hareket etmemesi veya düşmemesi için sabitleyin.

### ⚠ UYARI

Ürünü yalnızca iç mekanlarda depolayın. Sıcaklığın 0° altında olduğu yerde depolama ürüne zarar verecektir.

## LİTYUM BATARYALARIN TAŞINMASI

Bataryayı yerel ve ulusal hükümlere ve yönetmeliklere uygun şekilde taşıyın.

Bataryalar üçüncü bir şahıs tarafından taşındığında ambalaj ve etiket üzerindeki tüm özel koşullara uyun. Açıktaki konnektörleri yalıtkan, iletken olmayan başlıklar veya bant ile koruyarak hiçbir bataryanın taşıma sırasında diğer bataryalarla veya iletken malzemelerle temas etmediğinden emin olun. Çatlak veya sızdıran bataryaları taşımayın. Ek tavsiye için nakliye şirketi ile birlikte kontrol edin.

## BAKIM

### ⚠ UYARI

Sadece orijinal üreticinin yedek parçalarını, aksesuarlarını ve ek parçalarını kullanın. Aksi hâlde olası yaralanmalara, zayıf performansla neden olabilir ve garantinizi geçersiz kılabilir.

### ⚠ UYARI

Servis çalışması en yüksek düzeyde dikkat ve bilgi gerektirir ve sadece nitelikli bir servis teknisyeni tarafından yapılmalıdır. Servis için ürünü onarım amacıyla size en yakın yetkili servis merkezine göndermenizi öneriyoruz. Servis yapılırken sadece aynı yedek parçaları kullanın.

- Ürünü durdurun, pil paketini çıkarın ve ürünün soğumasını bekleyin. Aşağıdaki işlemlerden önce ürünün su tedariki bağlantısını kesin:
  - ürünün temizlenmesi
  - ürüne bakım yapma
  - yedek parçaları değiştirme
- Sadece bu kılavuzda açıklandığı şekilde ayar veya onarım yapabilirsiniz. Diğer onarımlar için yetkili servis temsilcisini arayın.
- Güvenli çalışma için yüksek basınçlı temizleyiciyi düzenli şekilde teftiş edin ve bakımını yapın. Ryobi ürünün her 6 ayda bir teftiş edilmesini önerir.
- Ürünün güvenli çalışma durumunda olduğundan emin olmak için tüm somunların, civataların ve vidaların doğru sıklıkta sık aralıklarla takıldığını kontrol edin. Hasarlı her tür parça yetkili servis merkezi tarafından uygun şekilde onarılmalı veya değiştirilmelidir.

## ÜRÜNÜNÜZÜ TANIYIN

Bkz. sayfa 235.

1. Kulp
2. Tetik Kolu
3. Tetik tutamak kilidi
4. Tetik
5. Hortum kayışı
6. Su girişi
7. Tekerlek
8. Kese
9. Sifon hortumu
10. Su girişi adaptörü
11. Yüksek basınçlı hortum
12. Şarj cihazı
13. Pil
14. 5 fonksiyonlu nozül
15. Turbo nozül
16. Sabun deposu
17. Su çıkışı
18. Sabun deposu kapağı
19. Pil kapağı
20. Boost butonu
21. Güç düğmesi
22. Püskürtme çubuğu

## ÜRÜN ÜZERİNDEKİ SEMBOLLER



Uyarı



Tepmeden kaynaklanabilecek yaralanma riskini azaltmak için ürün çalışırken sprey çubuğunu iki elinizle sıkıca tutun.



Yaralanma riskini azaltmak için kullanıcı ürünü kullanmadan önce kullanıcı kılavuzunu okuyup anlamalıdır.



Gözlük ve yüz maskesi takın.



Yüksek basınçlı enjeksiyondan yaralanma riskini azaltmak için kişi ya da hayvanlara doğrudan sıkmayın.



Ürün üzerinde herhangi bir çalışma yapmaya başlamadan önce batarya takımını çıkartın.



Kaymaz, ağır iş eldiveni giyin.



Ürün geri akış önleyici olmayan içme suyu şebekesine bağlanmaya uygun değildir.



Sprey çubuğunu asla kişiler, hayvanlar, makine gövdesi, güç kaynağı ya da elektrikli aletlere doğrultmayın.



Patlama tehlikesi



Asla ağartıcı ya da solvent bazlı deterjan kullanmayın.



Deterjan sulandırma oranı



Ürünün satın alındığı AB ülkesindeki tüm düzenleyici standartlara uygundur.



EurAsian Uygunluk İşareti



Ukrayna uygunluk işareti.



Güvenceli ses gücü seviyesi 83 dB(A)'dir.



Atık elektrikli ürünler evsel atıklarla birlikte atılmamalıdır. Lütfen tesislerin mevcut olduğu yerlerde geri dönüştürün. Geri dönüşüm tavsiyesi için bölgenizdeki yetkili merciyeye veya satıcıya başvurun.

## BU KILAVUZDAKİ SEMBOLLER



Ayrı satılan parçalar veya aksesuarlar



Not



Uyari

Aşağıdaki işaret sözcükler ve anlamları bu ürünle ilişkili risk seviyelerinin açıklanmasına yöneliktir.

### ⚠ TEHLİKE

Önlenmemesi durumunda ölüm veya ciddi yaralanma ile sonuçlanacak ciddi tehlike içeren bir durumu gösterir.

### ⚠ UYARI

Önlenmemesi durumunda ölüm veya ciddi yaralanma ile sonuçlanabilecek potansiyel olarak tehlikeli bir durumu gösterir.

### ⚠ İKAZ

Önlenmemesi durumunda önemsiz veya orta derece yaralanma ile sonuçlanabilecek potansiyel olarak tehlikeli bir durumu gösterir.

### İKAZ

Güvenlik uyarısı sembolü olmadığına Maddi hasarla sonuçlanabilecek bir durumu gösterir.



## SORUN GİDERME

Sorun	Olası nedeni	Çözümü
Makine çalışmıyor	Pil bitmiş	Pili şarj edin.
	Pil arızalı	Uyumlu pil paketiyle değiştirin.
Değişken basınç	Sigorta yanmış	Servis için ürünü onarım amacıyla size en yakın yetkili servis merkezi'ne göndermenizi öneriyoruz.
	Pompa hava emiyor	Hortum ve bağlantıların hava sızdırmazlığını kontrol edin.
	Kollar kirli, eskimiş ya da sıkışmış	Parçayı temizleyin ve değiştirin ya da yerel distribütör ile iletişime geçin.
Motor ses yapıyor	Pompa keçeleri aşınmış	Parçayı temizleyin ve değiştirin ya da yerel distribütör ile iletişime geçin.
	Düşük voltaj ya da düşük sıcaklık	Sprey tutamağı tetiğini etkinleştirin.
Makine duruyor	Sigorta yanmış	Servis için ürünü onarım amacıyla size en yakın yetkili servis merkezi'ne göndermenizi öneriyoruz.
	Pil bitmiş	Pili şarj edin.
	Termal sensör etkinleştirilmiş	Yüksek basınçlı temizleyicinin 15 dakika soğumasını bekleyin.
Sigorta yanıyor	Nozül kısmen tıkalı	Nozülü temizleyin.
	Sigorta çok küçük	Yedek parça takımı ya da onarım için yetkili servis merkezi ile iletişime geçin.
Makine sarsılıyor	Hortum/pompada hava var	Düzenli çalışma basıncına erişene dek ürünü tetik açık bir şekilde çalıştırın.
	Yetersiz ana su tedariki	Su kaynağının gerekli spesifikasyonlara uygun olup olmadığını kontrol edin (model etiketine bakın). Uzun, ince hortum kullanmayın.
	Nozül kısmen tıkalı	Nozülü temizleyin.
	Su filtresi tıkalı	Filtreyi temizleyin.
	Hortum kıvrılmış	Hortumu düzeltin.
Makine kendi kendine çalışıp duruyor	Pompa/sprey tutamağında sızıntı var	En yakın yetkili servis merkezi ile iletişime geçin.
Makine çalışmaya başlıyor ancak su gelmiyor	Pompa, hortum ya da diğer aksesuarlardan su gelmiyor, donmuşlar	Pompa, hortum ya da diğer aksesuarların çözülmesini bekleyin.

Su tedariki yok	Su giriř yuvasını su kaynađına bađlayın.
Su filtresi tıklalı	Filtreyi temizleyin.
Nozül tıklalı	Nozülü temizleyin.

RPW36X120HI5

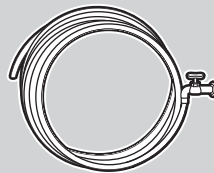
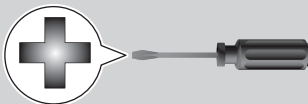
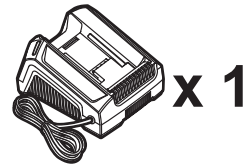
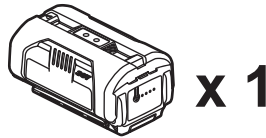
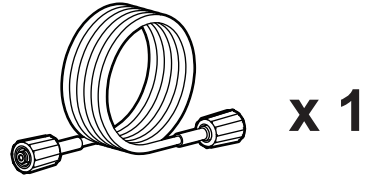
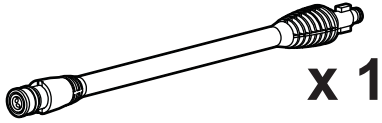
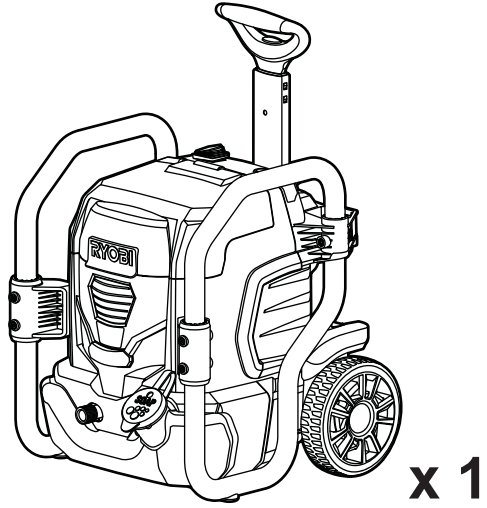
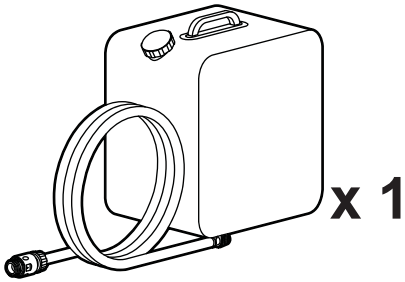

RPW36120HI

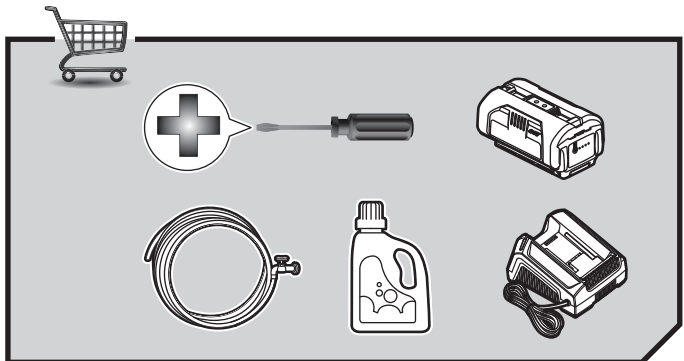
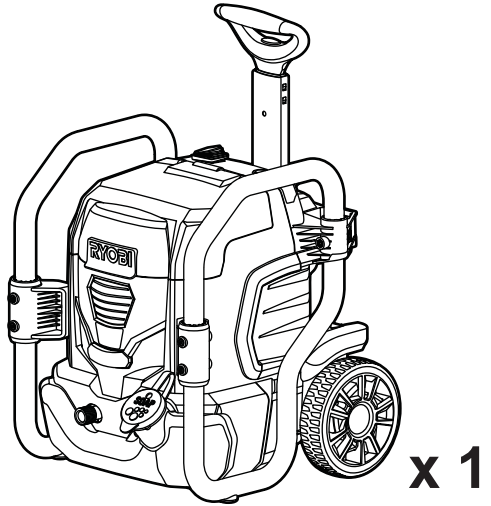
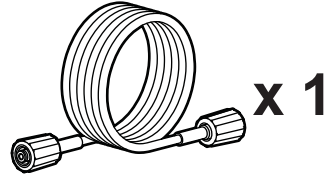
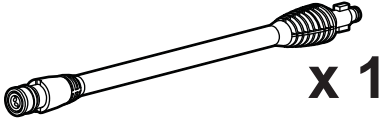
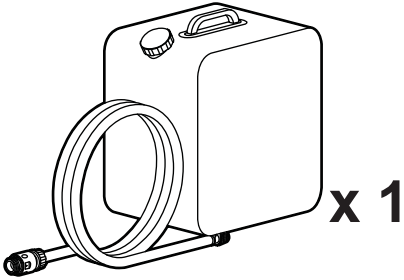

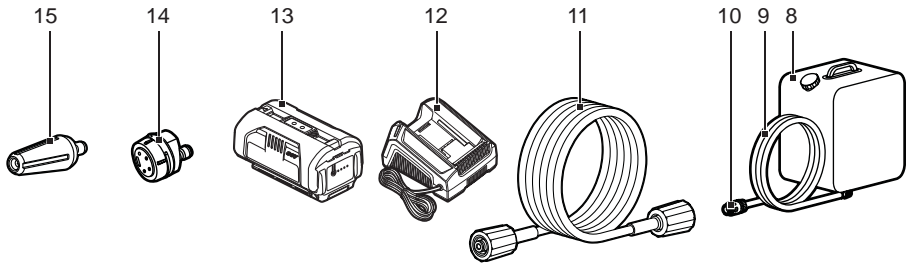
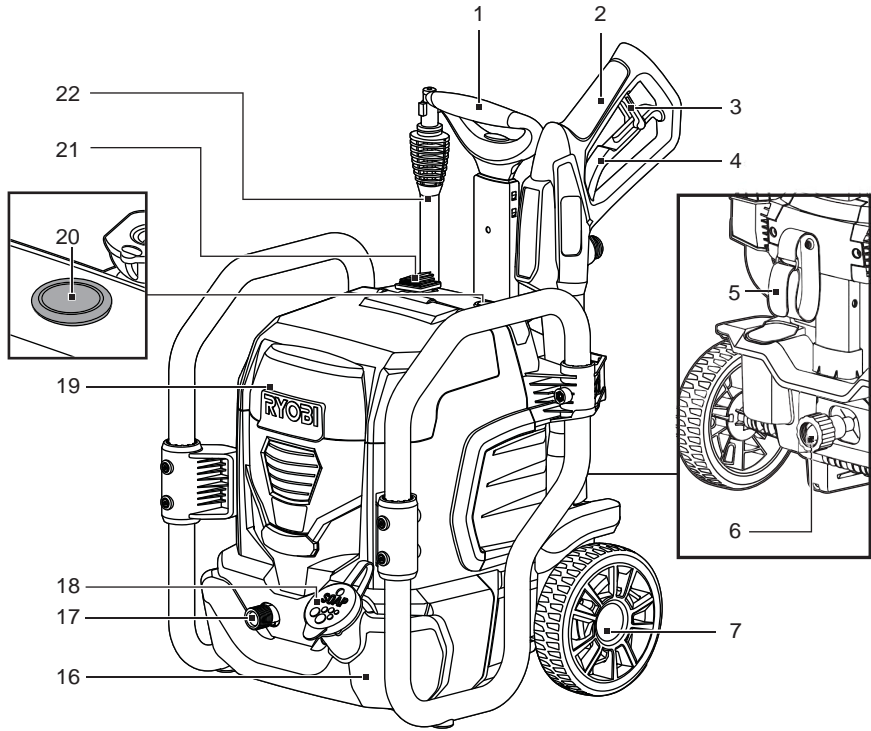

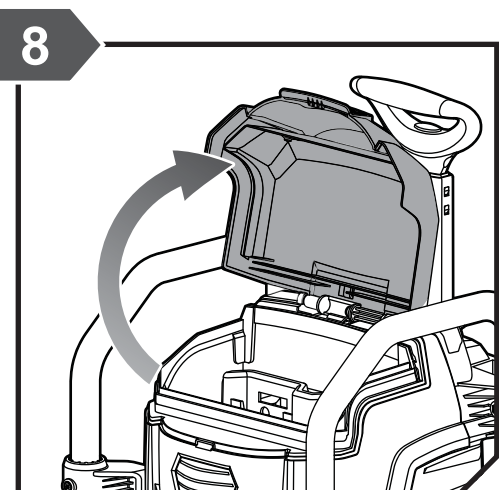
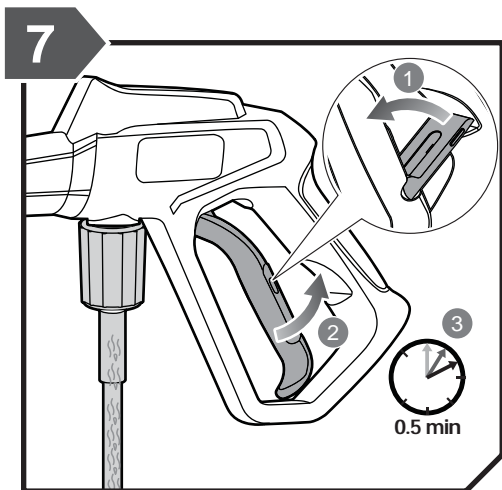
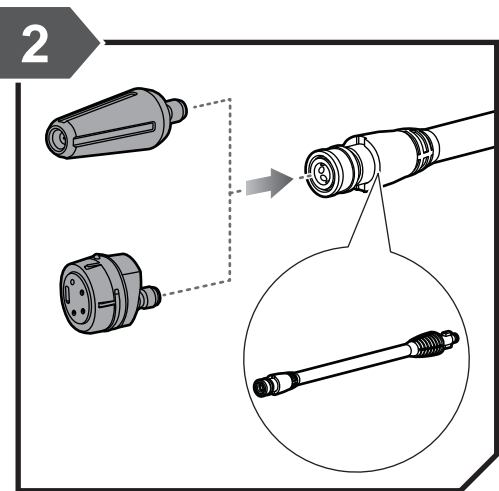
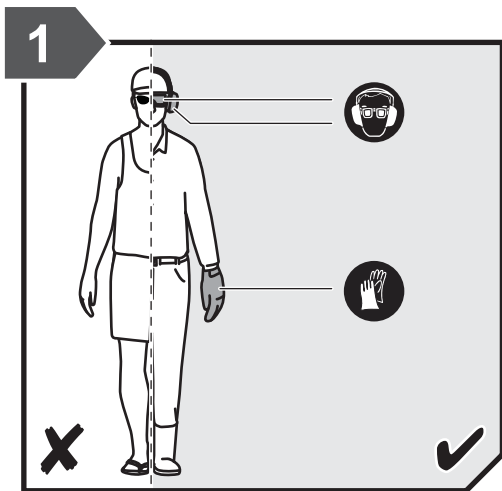

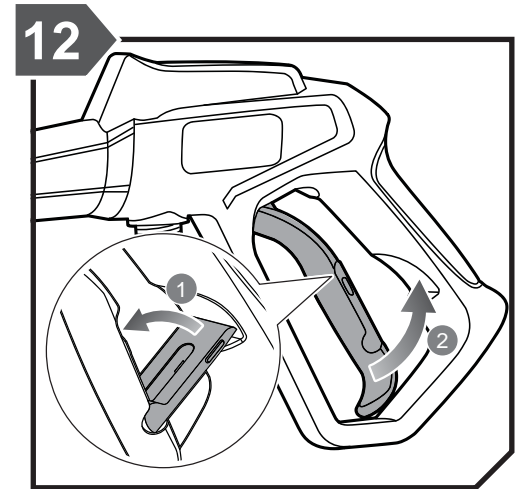
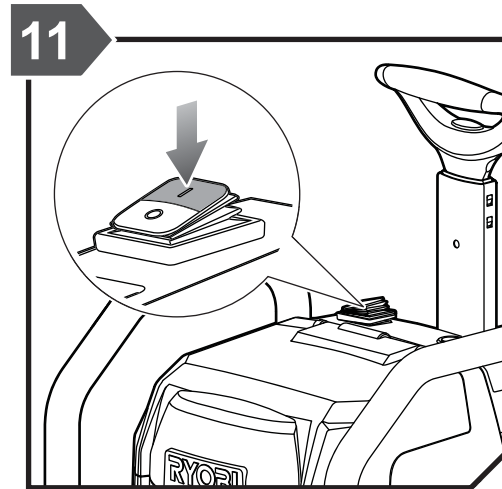
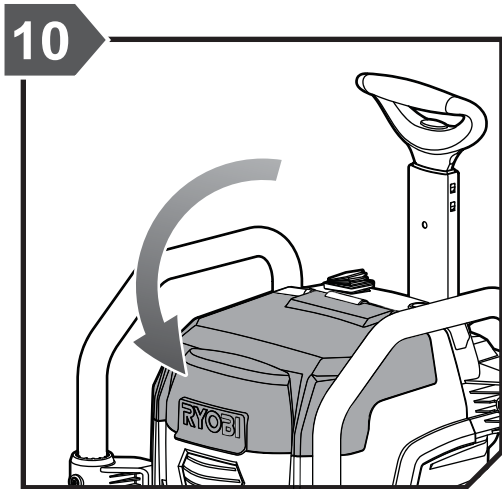
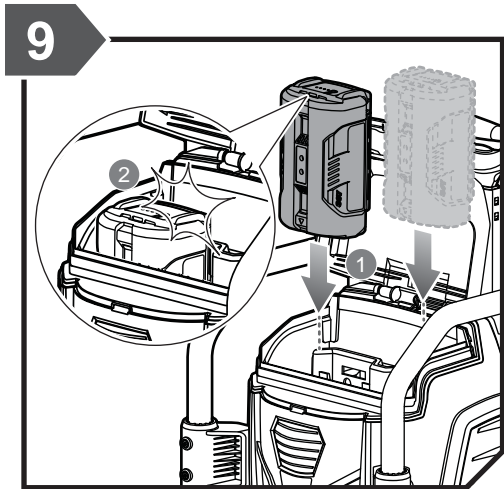
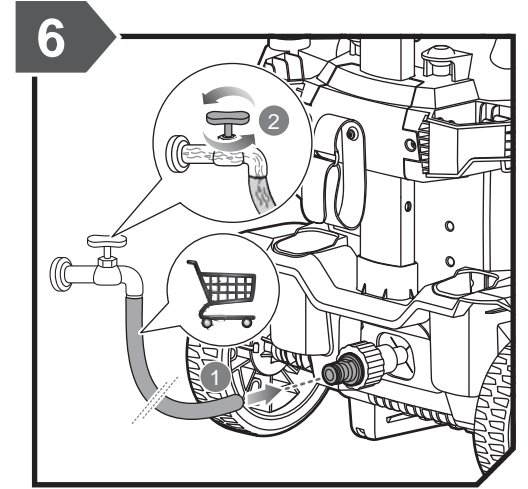
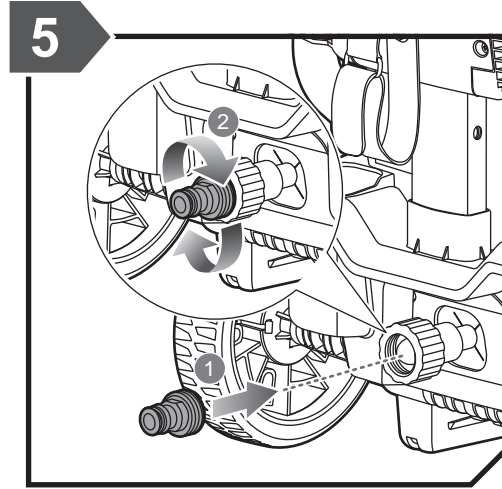
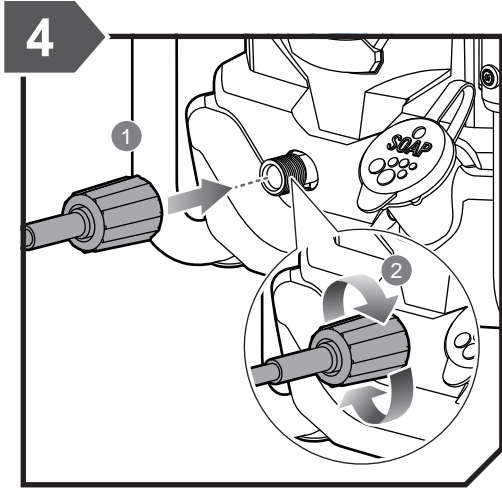
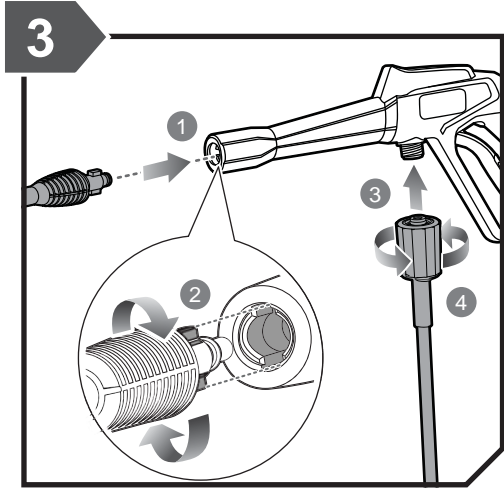





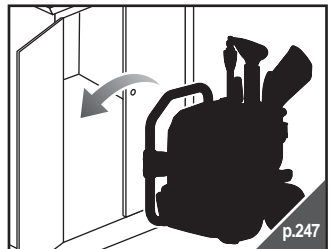
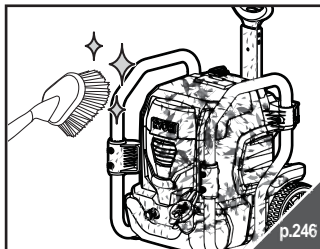
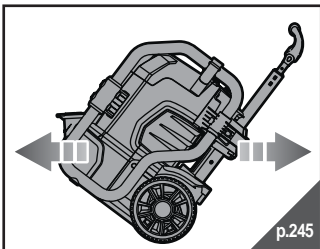
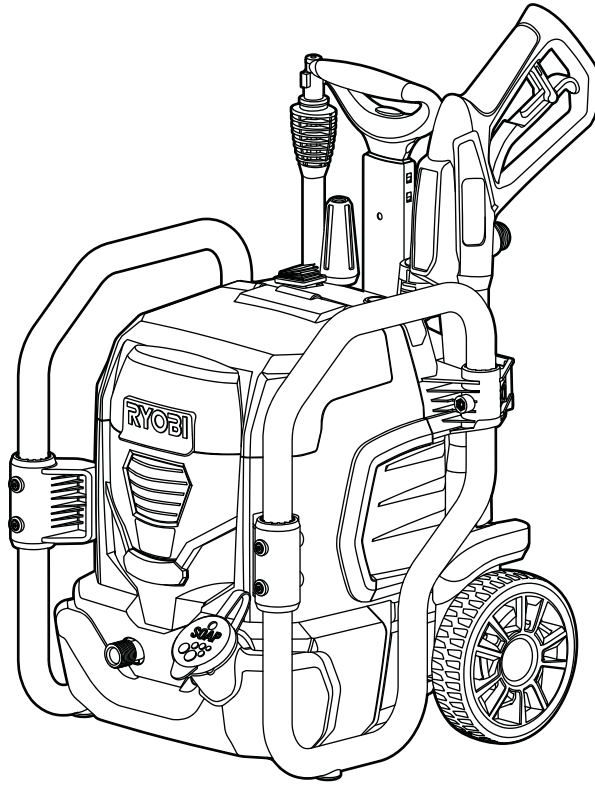
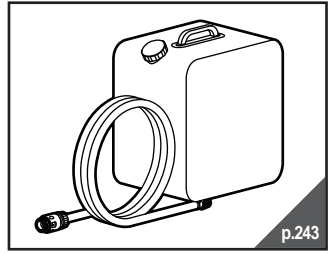
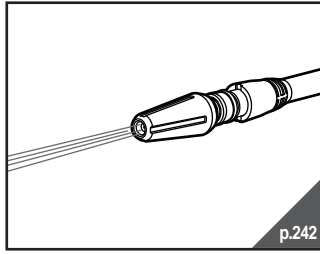
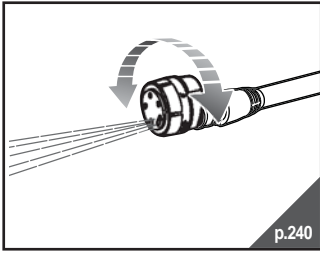

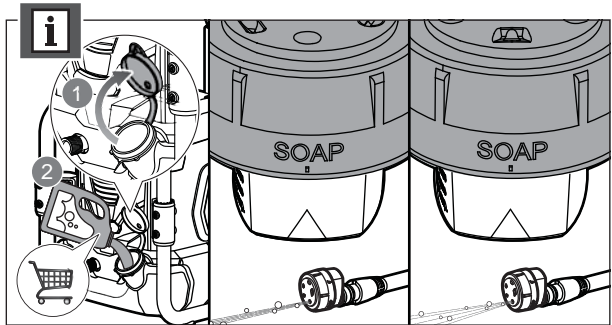
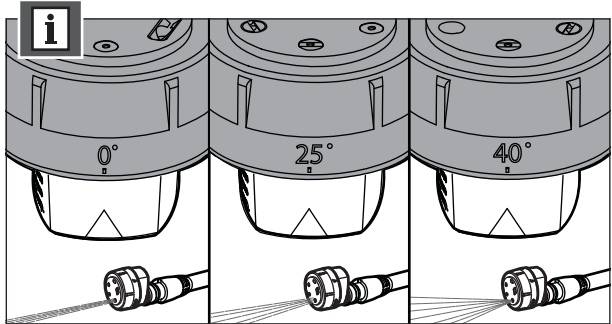
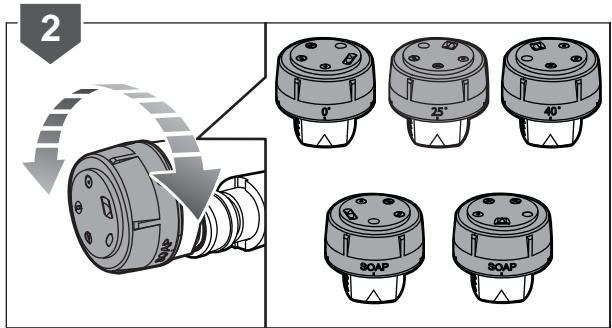
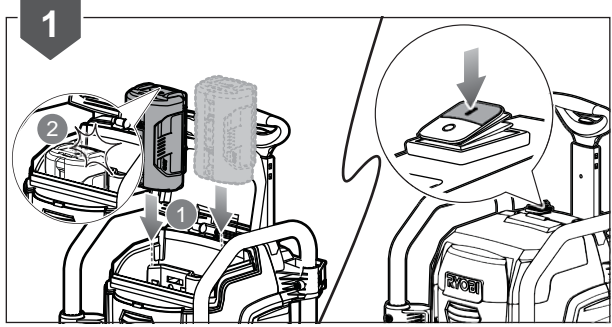
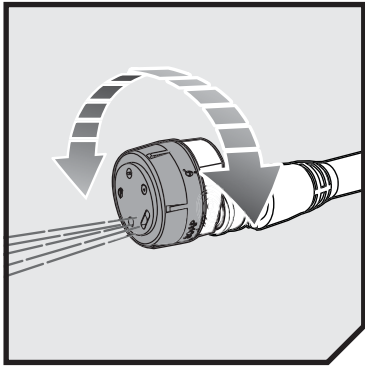

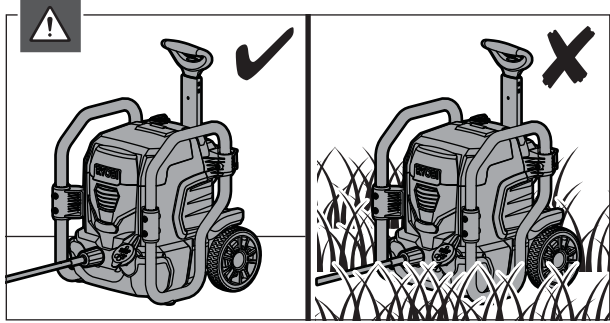
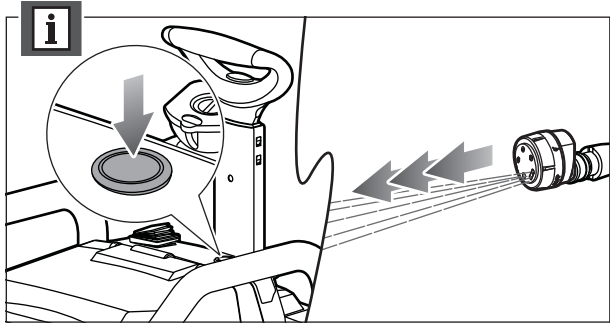
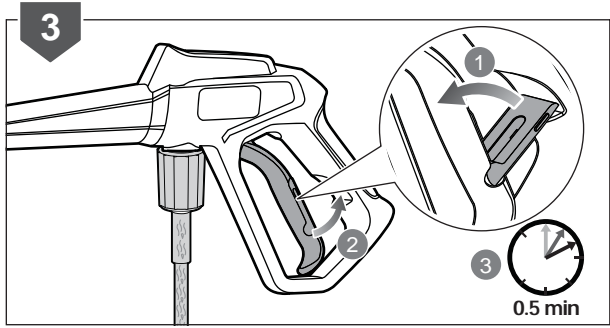

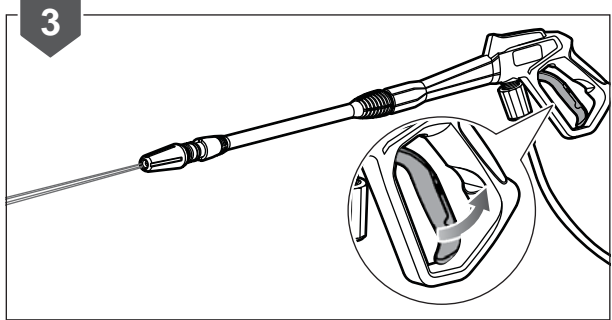
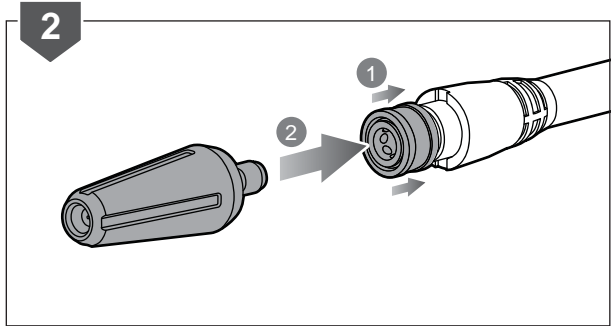
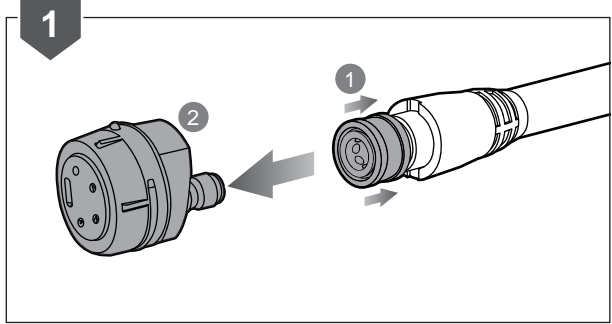
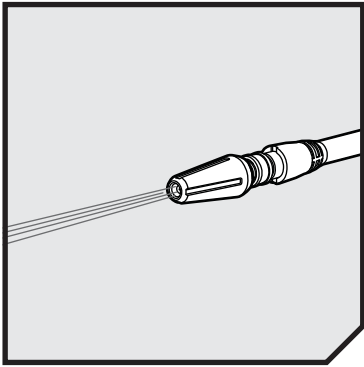

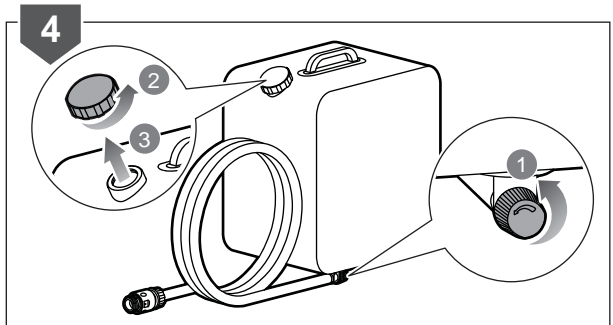
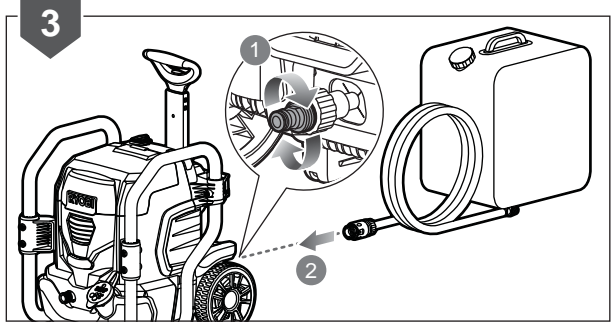
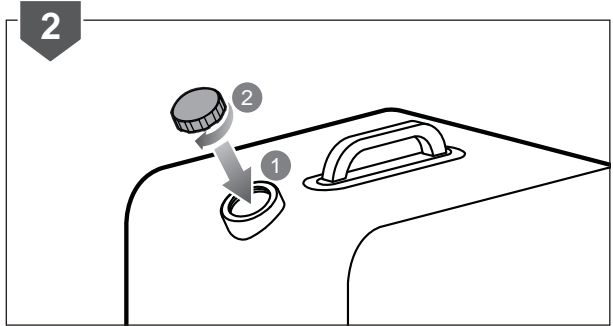
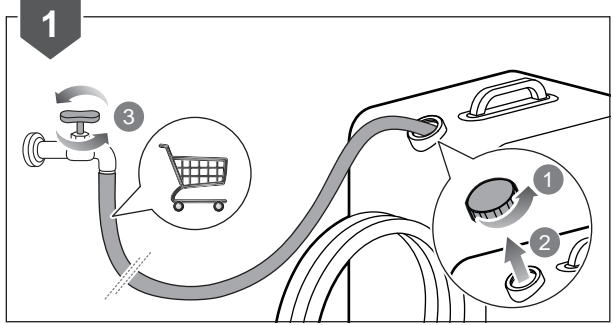
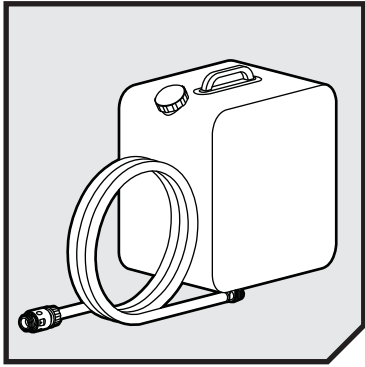

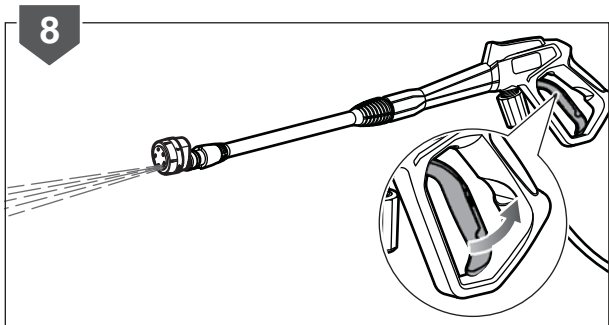
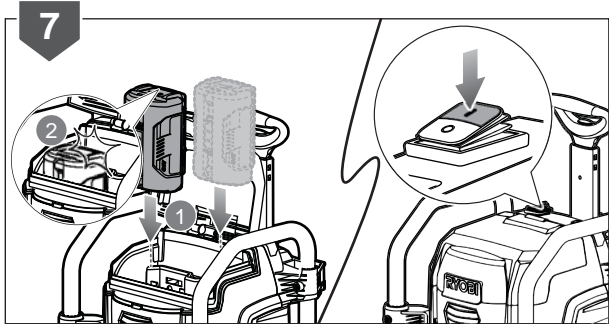
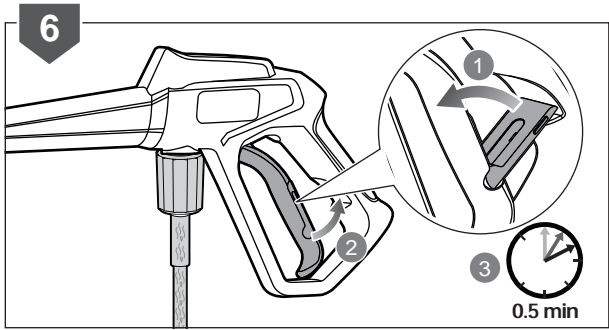
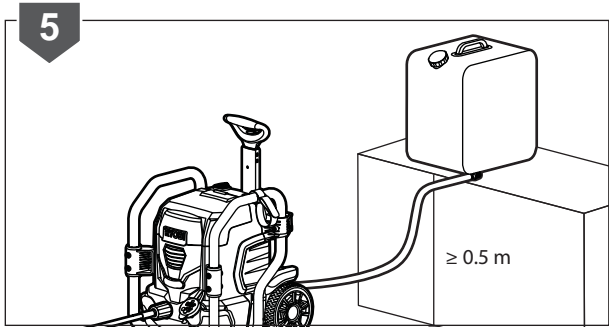

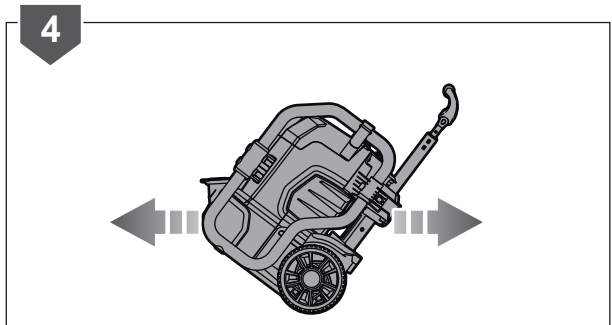
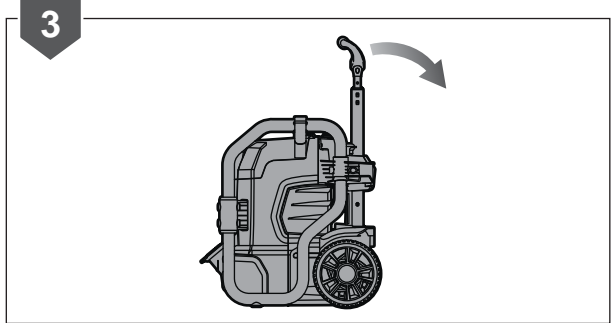
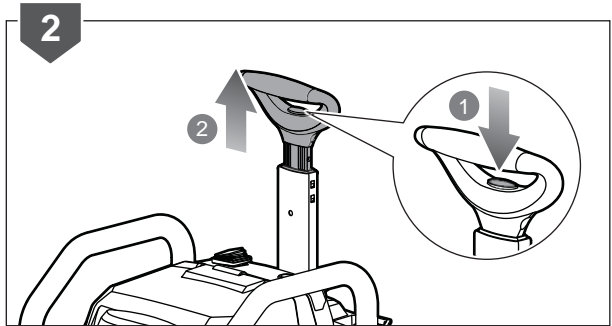
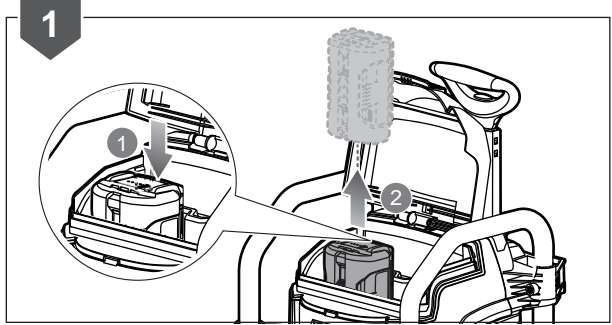
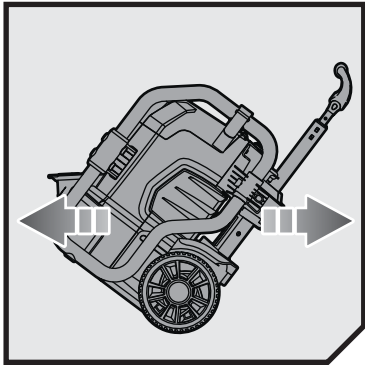

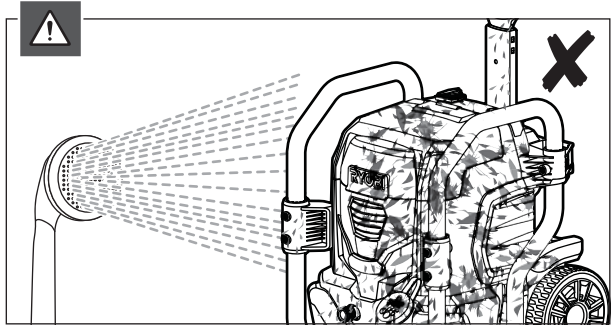
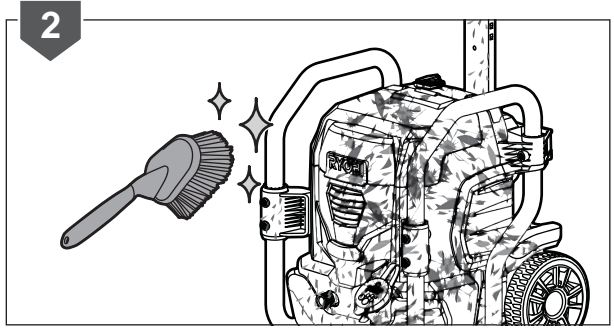
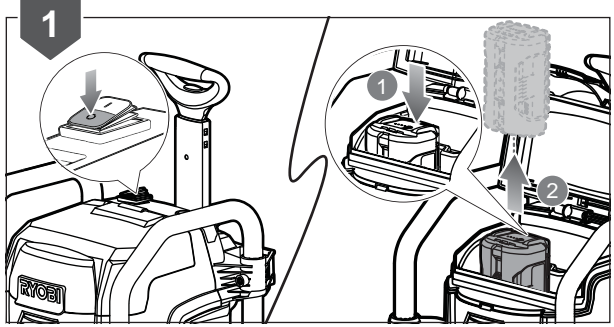
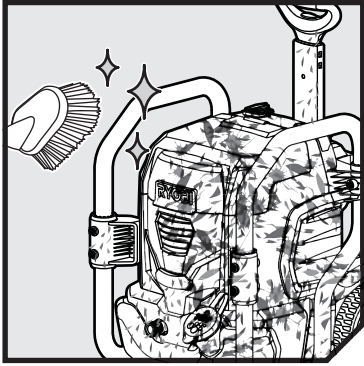



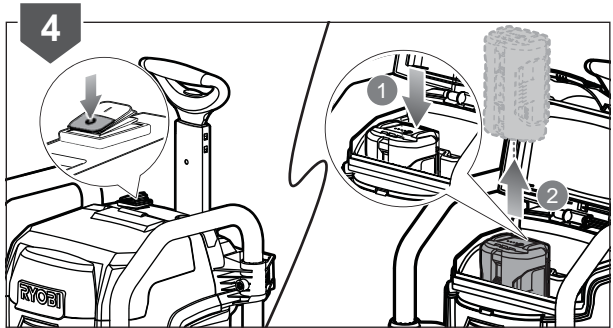
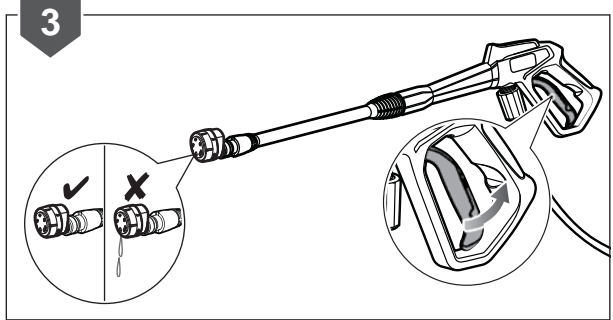
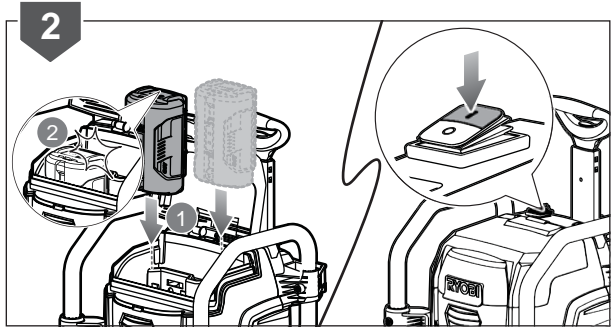
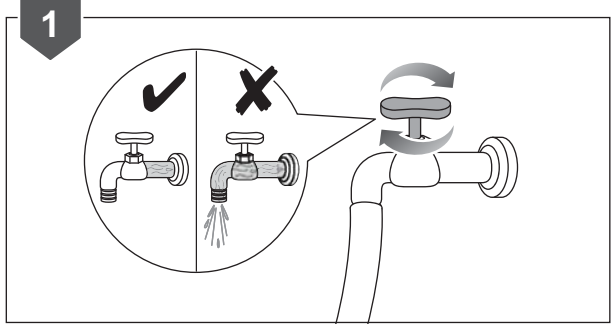
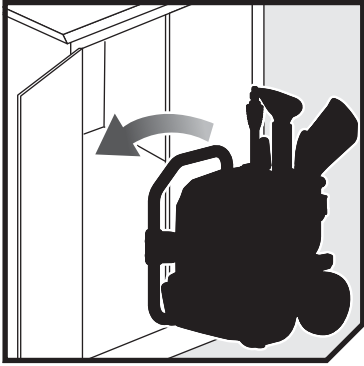

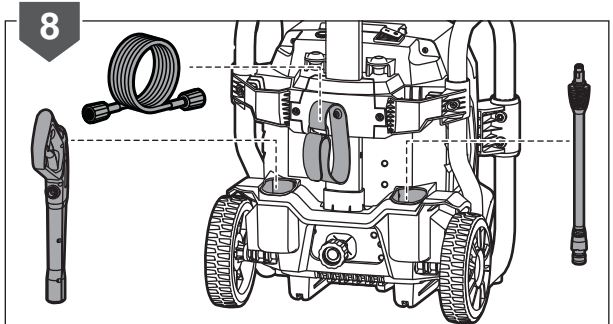
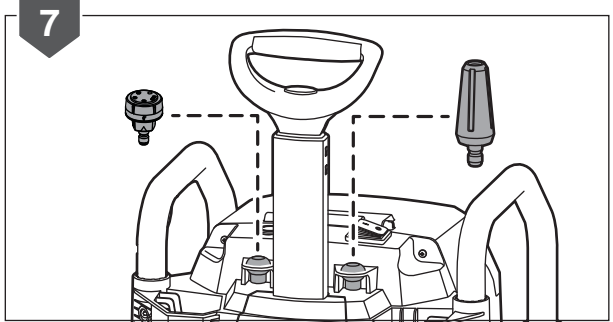
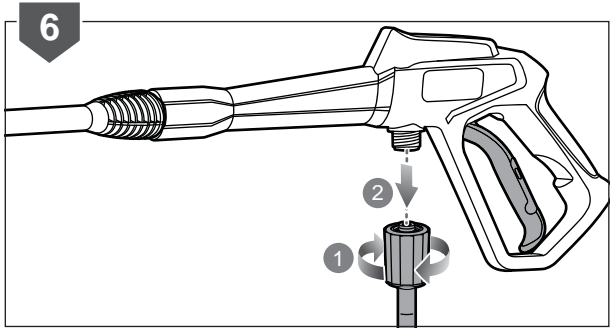
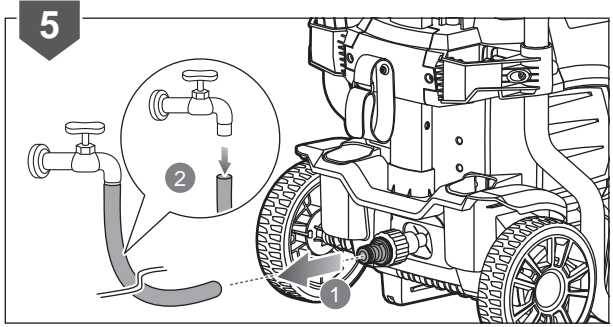

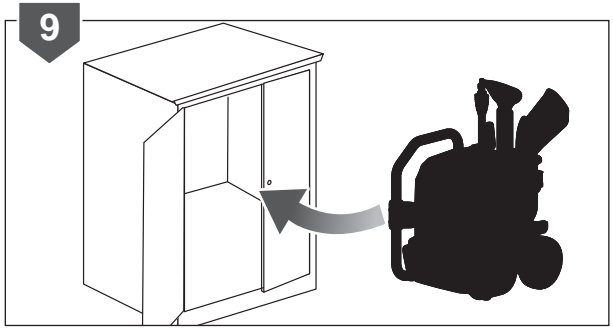

English	Français	Deutsch	Español	Italiano	Nederlands
<b>Product specifications</b>	<b>Caractéristiques produit</b>	<b>Produkt-spezifikationen</b>	<b>Características del producto</b>	<b>Caratteristiche del prodotto</b>	<b>Productgegevens</b>
Cordless high pressure cleaner	Nettoyeur à haute pression sans fil	Akku-Hochdruckreiniger	Limpiadora de alta presión inalámbrica	Pulitore ad alta pressione a batteria	Draadloze hogedrukreiniger
Model	Modèle	Modell	Modelo	Modello	Model
Rated voltage	Tension nominale	Nennspannung	Tensión nominal	Voltaggio nominale	Toegekende spanning
Power	Sous tension	Leistung	Conectado	Sotto tensione	Apparaat onder stroom
Maximum pressure	Pression maximale	Maximaler Druck	Presión máxima	Pressione massima	Maximale druk
Rated pressure	Pression nominale	Nenndruck	Presión nominal	Pressione nominale	Beoordeelde druk
Boost	Boost	Boost	Propulsión	Boost	Boost
Normal	Normal	Normal	Normal	Normale	Normaal
Degree of protection	Indice de protection	Schutzart	Grado de protección	Grado di protezione	Beschermgraad
Dilution ratio	Taux de dilution	Verdünnungsverhältnis	Proporción de disolución	Rapporto di diluizione	Verhouding voor verduunning
Rated flow	Flux nominal	Nennfluss	Flujo nominal	Portata nominale	Beoordeeld debiet
Max. flow	Flux max.	Max. Fluss	Flujo máx.	Portata massima	Max. debiet
Max. inlet water pressure	Pression d'entrée d'eau (maximum)	Einlasswasserdruck (maximal)	Presión de entrada de agua (máxima)	Pressione d'ingresso dell'acqua (massima)	Druk van watertoevoer (maximum)
High-pressure hose length	Longueur du tuyau à haute pression	Länge des Hochdruckschlauchs	Longitud de la manguera de alta presión	Lunghezza del tubo ad alta pressione	Lengte van hogedrukslang
Weight	Poids	Gewicht	Peso	Peso	Peso
Sound pressure level (in accordance with EN 60335-2-79)	Niveau de pression acoustique (selon EN 60335-2-79)	Schalldruckpegel (nach EN 60335-2-79)	Nivel de presión acústica (de acuerdo con la norma EN 60335-2-79)	Livello pressione acustica (secondo quanto indicato dalle norme EN 60335-2-79)	Geluidsdrukniveau (in overeenstemming met EN 60335-2-79)
Uncertainty	Incertitude	Unsicherheit	Incertidumbre	Incertezza	Onzekerheid
Sound power level (in accordance with EN 60335-2-79)	Niveau de puissance sonore (selon EN 60335-2-79)	Schallenergiepegel (nach EN 60335-2-79)	Nivel de la potencia sonora (de acuerdo con la norma EN 60335-2-79)	Livello potenza sonora (secondo quanto indicato dalle norme EN 60335-2-79)	Geluidsniveau (in overeenstemming met EN 60335-2-79)
Uncertainty	Incertitude	Unsicherheit	Incertidumbre	Incertezza	Onzekerheid
Vibration value (in accordance with EN 60335-2-79)	Niveau de vibration	Vibrationswert	Valor vibración	Valore di vibrazione	Vibratiewaarde
Maximum garden hose length	Longueur maximale: Tuyau de jardin	Maximale Länge: Gartenschlauch	Longitud máxima: Manguera de jardín	Lunghezza massima: tubo da giardino	Maximale lengte: Tuinslang
Minimum garden hose diameter	Diamètre minimum: Tuyau de jardin	Minimaler Durchmesser: Gartenschlauch	Diámetro mínimo: Manguera de jardín	Diametro minimo: tubo da giardino	Minimale diameter: Tuinslang



Português	Dansk	Svenska	Suomi	Norsk	Русский	
<b>Características do aparelho</b>	<b>Produktspecifikationer</b>	<b>Produktspecifikationer</b>	<b>Tuotteen tekniset tiedot</b>	<b>Produktspesifikasjoner</b>	<b>Характеристики изделия</b>	
Lavadora de alta pressão eléctrica recarregável	Ledningsfri højtryksrensere	Sladdlös högtryckstvätt	Johdoton painepesuri	Batteridrevet høytrykksspyler	Беспроводной очиститель высокого давления	
Modelo	Model	Modell	Malli	Modell	Модель	RPW36X120HI5 / RPW36120HI
Tensão nominal	Mærkespænding	Spänning	Nimellisännite	Nominell spenning	Номинальное напряжение	36 VDC
Em tensão	Strøm til stede	Under spänning	Jännite	Strømtilførsel	Под напряжением	1 500 W
Pressão máxima	Maksimaltryk	Maximalt tryck	Maksimipaine	Maksimalt trykk	Максимальное давление	12,4 MPa (124 bar)
Pressão nominal	Dimensioneringstryk	Nominellt tryck	Nimellisipaine	Nominelt trykk	Номинальное давление	
Reforço (Boost)	Boost	Boost	Teho	Turbo	Форсированный режим	10,3 MPa (103 bar)
Normal	Normal	Normal	Normaali	Normal	Нормальный режим	7,24 MPa (72,4 bar)
Grau de protecção	Beskyttelsesklasse	Grad av skydd	Suojausluokka	Grad av beskyttelse	Класс защиты	IPX5
Proporção de diluição	Fortyndingsforhold	Utpådningsfaktor	Laimennussuhde	Fortynningsforhold	Степень разбавления	20:1
Caudal nominal	Specificeret gennemstrømning	Nominellt flöde	Nimellisvirtaus	Nominell vannstrøm	Номинальная пропускная способность	5,3 L/min (318 L/h)
Caudal máx.	Maks. gennemstrømning	Max. flöde	Maksimivirtaus	Maks vannstrøm	Максимальная пропускная способность	6,0 L/min (360 L/h)
Pressão de água à entrada (máximo)	Vandindløbstryk (max)	Inloppsvattentryck (max)	Tuloveden paine (max.)	Inntakstrykk (maksimalt)	Давление воды на впуске (максимум)	0,7 MPa (7 bar)
Comprimento da mangueira de alta pressão	Højtryksslængens længde	Högtrycksslängens längd	Korkeapaineletkun pituus	Lengde på høytrykkssløngen	Длина шланга высокого давления	7,6 m
Gewicht	Vægt	Vægt	Vekt	Paino	Нмотност	12 kg
Nível de pressão sonora (de acordo com a norma EN 60335-2-79)	Lydtrykniveau (i henhold til EN 60335-2-79)	Ljudtrycknivå (i enlighet med EN 60335-2-79)	Äänenpainetaso (standardin EN 60335-2-79 -standardin mukaan)	Lydtrycknivå (i henhold til EN 60335-2-79)	Акустическое давление (в соответствии со стандартом EN 60335-2-79)	67 dB(A)
Incerteza	Usikkerhed	Osäkerhet	Epätarkkuus	Usikkerhet	Погрешность	3 dB
Nível da potência sonora (de acordo com a norma EN 60335-2-79)	Lydeffektniveau (i henhold til EN 60335-2-79)	Ljudnivå (i enlighet med EN 60335-2-79)	Ääniteho (standardin EN 60335-2-79 -standardin mukaan)	Lydeffektnivå (i henhold til EN 60335-2-79)	Уровень звуковой мощности (в соответствии со стандартом EN 60335-2-79)	80 dB(A)
Incerteza	Usikkerhed	Osäkerhet	Epätarkkuus	Usikkerhet	Погрешность	3 dB
Valor da vibração	Vibrationsværdi	Vibrationsvärde	Tärinäarvo	Vibrasjonsverdi	Величина вибрации	< 2,5 m/s <sup>2</sup>
Comprimento máximo: Mangueira de jardim	Maks. længde: Haveslange	Maximal längd: Trädgårdsslang	Maksimipituus: Puutarhaletku	Maks lengde: Hageslange	Максимальная длина: Садовый шланг	15 m
Diâmetro mínimo: Mangueira de jardim	Min. diameter: Haveslange	Minsta diameter: Trädgårdsslang	Minimihalkaisija: Puutarhaletku	Minste diameter: Hageslange	Минимальный диаметр: Садовый шланг	18 mm (3/4")





Polski	Čeština	Magyar	Română	Latviski	Lietuviškai	Eesti
<b>Parametry techniczne</b>	<b>Technické údaje produktu</b>	<b>Termék műszaki adatai</b>	<b>Specificațiile produsului</b>	<b>Produkta specifikācijas</b>	<b>Gaminio techninės savybės</b>	<b>Toote tehnilised andmed</b>
Bezprzewodowa myjka ciśnieniowa	Bateriový vysokotlaký čistič	Vezeték nélküli nagynyomású tisztító	Curățător de înaltă presiune cu acumulator	Bezvadu augstspiediena mazgātājs	Belaidis aukšto slėgio valytuvas	Juhtmeta survepesur
Model	Model	Tipus	Model	Modelis	Modelis	Mudel
Napięcie znamionowe	Jmenovité napětí	Névleges feszültség	Tensiunea nominală	Nominālais spriegums	Nominali įtampa	Nimipinge
Pod napięciem	Pod napětím	Feszültség alatt	Sub tensiune	Barošana	Energija	Toide
Ciśnienie maksymalne	Maximální tlak	Legnagyobb nyomás	Presiune maximă	Maksimālais spiediens	Maksimalus slėgis	Maksimaalne surve
Ciśnienie znamionowe	Jmenovitý tlak	Névleges nyomás	Presiune nominală	Nominālais spiediens	Nominalusis slėgis	Nimirõhk
Tryb intensywny	Zesilený režim	Nyomásfokozás	Boost	Turbo	Galios didinimas	Maksimaalne võimsus
Tryb normalny	Normální režim	Normál	Normal	Normāls	Įprastas	Tavaline
Stopień ochrony	Stupeň ochrany	Védelem foka	Gradul de protecție	Aizsardzības pakāpe	Apsaugos laipsnis	Kaitseklass
Współczynnik rozcieńczania detergentu	Poměr ředění	Hígítási arány	Raport de diluare	Atšķaidīšanas proporcija	Skiedimo santykis	Lahjendusaste
Znamionowe natężenie przepływu	Jmenovitý průtok	Névleges áramlás	Debit nominal	Nominālā plūsma	Vardinis srautas	Nominaalne vooluhulk
Maksimalne natężenie przepływu	Maximální průtok	Max. áramlás	Debit maxim	Maksimālā plūsma	Maks. srautas	Max vooluhulk
Włotowe ciśnienie wody (maks.)	Tlak přívodní vody (maximální)	Bemeneti víznyomás (maximális)	Presiune de alimentare (maximum)	Ūdens spiediens ieplūdē (maksimālais)	Tiekiamo vandens slėgis (maksimali)	Sisendvee rõhk (maksimum)
Długość węża wysokociśnieniowego	Délka vysokotlaké hadice	Nagynyomású tömlő hosszúsága	Lungime furtun de înaltă presiune	Augstspiediena šļūtenes garums	Aukšto slėgio žarnos ilgis	Surveooliku pikkus
Greutate	Waga	Bec	Tomog	Teža	Težina	Mass
Poziom ciśnienia akustycznego (zgodnie z normą EN 60335-2-79)	Úroveň akustického tlaku (v souladu s EN 60335-2-79)	Hangnyomás szintje (a EN 60335-2-79 szerint)	Nivel de presiune acustică (în conformitate cu EN 60335-2-79)	Skaņas spiediena līmenis (saskaņā ar EN 60335-2-79)	Akustinio slėgio lygis (pagal EN 60335-2-79)	Helirõhk (vastavalt standardile EN 60335-2-79)
Niepievnoš pmiaru	Nejistota	Bizonytalanság	Incertitudine	Neoteiktība	Nepastovumas	Määramatus
Poziom natężenia akustycznego (zgodnie z normą EN 60335-2-79)	Hladina akustického výkonu (v souladu s EN 60335-2-79)	Hangteljesítményszint (a EN 60335-2-79 szerint)	Nivel de putere a zgomotului (în conformitate cu EN 60335-2-79)	Skaņas jaudas līmenis (saskaņā ar EN 60335-2-79)	Garso galingumo lygis operatoriaus ausims (pagal EN 60335-2-79)	Helivõimsuse tase (vastavalt standardile EN 60335-2-79)
Niepievnoš pmiaru	Nejistota	Bizonytalanság	Incertitudine	Neoteiktība	Nepastovumas	Määramatus
Poziom vibracji	Úroveň chvění	Rezgési érték	Valoare vibrații	Vibrācijas vērtība	Vibracijos vertė	Vibratsiooniväärtus
Długość maksymalna: Wąż ogrodowy	Maximální délka: Zahradní hadice	Maximális hossz: Locsólőtömlő	Lungime maximă: Furtun de grădină	Maksimālais garums: Dārza šļūtene	Maksimalus ilgis: Sodo žarna	Maksimaalne pikkus: Aiavoolik
Średnica minimalna: Wąż ogrodowy	Minimální průměr: Zahradní hadice	Minimális átmérő: Locsólőtömlő	Diametru minim: Furtun de grădină	Minimālais diametrs: Dārza šļūtene	Minimalus skersmuo: Sodo žarna	Minimaalne läbimõõt: Aiavoolik





Hrvatski	Slovensko	Slovenčina	България	Українська	Turce	
<b>Specifikacije proizvoda</b>	<b>Specifikacije izdelka</b>	<b>Špecifikácie produktu</b>	<b>Технически характеристики</b>	<b>Технічні характеристики пристрою</b>	<b>Ürün teknik özellikleri</b>	
Bežični visokotlačni čistač	Brežični visokotlačni čistilec	Bezšnúrový vysokotlakový čistič	Безкабелна почистваща машина под високо налягане	Бездротова мийка високого тиску	Kablosuz yüksek basınçlı temizleyici	
Model	Model	Modelis	Модел	Модель	Model	RPW36X120HI5 / RPW36120HI
Nazivni napon	Nazivna napetost	Menovité napätie	Номинален волтаж	Номинална напруга	Nominal voltaj	36 VDC
Pod naponom	Moč	Zaprnuté	Захранване	Потужність	Güç	1 500 W
Maksimalni tlak	Najvišji tlak	Maximálny tlak	Максимално налягане	Максималний тиск	Maksimum basınç	12,4 MPa (124 bar)
Nazivni tlak	Nazivni tlak	Menovitý tlak	Номинално налягане	Номинальний тиск	Ölçülmüş basınç	
Pojačani način rada	Ojačani način	Zvýšenie výkonu	Форсиран	Форсування	İtme	10,3 MPa (103 bar)
Normalni način rada	Običajni način	Štandardný	Нормален	Нормальный	Normal	7,24 MPa (72,4 bar)
Stupanj zašтите	Stopnja zašтите	Stupeň ochrany	Степен на защита	Рівень захисту	Koruma derecesi	IPX5
Omjer razrjeđivanja	Razmerje redčenja	Pomer riedenia	Коефициент на разреждане	Коефіцієнт розведення	Sulandırma oranı	20:1
Nazivni protok	Nazivni pretok	Menovitý prietok	Номинален разход	Номинальний потік	Ölçülmüş akış	5,3 L/min (318 L/h)
Maks. protok	Največji pretok	Max. prietok	Макс. разход	Максималний потік	Maks. akış	6,0 L/min (360 L/h)
Tlak vode na ulazu (maksimalno)	Dovodni vodni tlak (največ)	Tlak vody na prívode (maximálne)	Налягане на водата на входа (максимална)	Макс. Впускний тиск води	Maks. Giriş su basıncı	0,7 MPa (7 bar)
Duljina visokotlačnog crijeva	Dolžina visokotlačne gibke cevi	Dĺžka vysokotlakovej hadice	Дължина на маркуча високо налягане	Довжина шланга високого тиску	Yüksek basınçlı hortum uzunluğu	7.6 m
Masé	Svars	Hmotnosť	Тегло	Вара	Ağırlık	12 kg
Razina pritiska zvuka (u skladu s EN 60335-2-79)	Raven zvočnega tlaka (skladno z EN 60335-2-79)	Úroveň akustického tlaku (podľa normy EN 60335-2-79)	Ниво на шумово налягане (в съответствие с EN 60335-2-79)	Рівень звукового тиску (відповідно до EN 60335-2-79)	Ses basıncı seviyesi (EN 60335-2-79 uyarınca)	67 dB(A)
Neodređenost	Negotovost	Neurčitost	Променливост	Похибка	Belirsiz	3 dB
Razina zvučne snage (u skladu s EN 60335-2-79)	Raven zvočne moči (skladno z EN 60335-2-79)	Hladina akustického výkonu (podľa normy EN 60335-2-79)	Ниво на сила на шума (в съответствие с EN 60335-2-79)	Рівень звукової потужності (відповідно до EN 60335-2-79)	Ses gücü seviyesi (EN 60335-2-79 uyarınca)	80 dB(A)
Neodređenost	Negotovost	Neurčitost	Променливост	Похибка	Belirsiz	3 dB
Vrijednost vibracija	Vrednost vibracij	Hodnota vibrácií	Стойност на вибрациите	Значения вибрації	Titreşim değeri	< 2.5 m/s <sup>2</sup>
Maksimalna duljina: Vrtno crijevo	Največja dolžina: Vrtna cev za zalivanje	Maximálna dĺžka: Záhradná hadica	Максимална дължина: Градински маркуч	Максимална довжина: Садовий шланг	Maksimum uzunluk: Bahçe hortumu	15 m
Minimalni promjer: Vrtno crijevo	Najmanjši premer: Vrtna cev za zalivanje	Minimálny priemer: Záhradná hadica	Минимален диаметър: Градински маркуч	Мінімальний діаметр: Садовий шланг	Minimum çap: Bahçe hortumu	18 mm (3/4")





English	Français	Deutsch	Español	Italiano	Nederlands	Português
<b>Battery and charger</b>	<b>Batterie et chargeur</b>	<b>Akku und Ladegerät</b>	<b>Batería y cargador</b>	<b>Batteria e caricatore</b>	<b>Accu en oplader</b>	<b>Bateria e carregador</b>
Model	Modèle	Modell	Modelo	Modello	Model	Modelo
Battery pack	Batterie	Akku	Batería	Batteria	Accu	Bateria
Weight	Poids	Gewicht	Peso	Peso	Peso	Gewicht
Charger	Chargeur	Ladegerät	Cargador	Caricatore	Lader	Carregador
Weight	Poids	Gewicht	Peso	Peso	Peso	Gewicht
Compatible battery pack	Packs Batterie Compatibles	Kompatible Akkus	Paquetes de batería compatibles	Gruppo batterie compatibili	Compatibele accupacks	Baterias Compatíveis
Compatible charger	Chargeur compatible	Kompatibles Ladegerät	Cargador compatible	Caricatore compatibile	Compatibele oplader	Carregador compatível
<b>NOTE:</b> Only battery pack model BPL3626D, BPL3640D, or BPL3650D allows the use of the boost mode functionality when installed to the high pressure cleaner.	<b>REMARQUE:</b> Seuls les modèles de pack batterie BPL3626D, BPL3640D, ou BPL3650D permettent d'utiliser la fonction boost lors de l'installation avec le nettoyeur haute pression.	<b>HINWEIS:</b> Nur die Akkumodelle BPL3626D, BPL3640D und BPL3650D ermöglichen die Nutzung des Boost-Modus bei Installation am Hochdruckreiniger.	<b>OBSERVACIÓN:</b> La funcionalidad del modo propulsión solo se puede usar cuando están instalados los modelos de baterías BPL3626D, BPL3640D o BPL3650D en la limpiadora de alta presión.	<b>NOTA:</b> Solo la batteria modello BPL3626D, BPL3640D o BPL3650D consente l'uso della funzione di modalità boost, se è installata in un pulitore ad alta pressione.	<b>OPMERKING:</b> Alleen accumodel BPL3626D, BPL3640D, of BPL3650D beschikken over de stand 'boost' bij installatie op de hogedrukreiniger.	<b>NOTA:</b> Apenas os modelos dos conjuntos de baterias BPL3626D, BPL3640D ou BPL3650D permitem a utilização da função do modo de reforço, quando instalados na lavadora de alta pressão.

Replacement parts	Pièces de Rechange	Ersatzteile	Piezas de repuesto	Parti di ricambio	Vervangonderdelen	Peças de substituição
Trigger handle	Poignée à gâchette	Auslösergriff	Empuñadura-gatillo	Impugnatura a pistola	Gashendel	Manípulo ativador
Spray wand	Lance de pulvérisation	Sprühlanze	Varilla del spray	Bacchetta spruzzatore	Spreier	Barra pulverizadora
5-in-1 nozzle	Embout 5 en 1	5-in-1-Düse	Boquilla 5-en-1	Ugello 5-in-1	5-in-1-spuitstuk	Bocal 5-em-1
Turbo nozzle	Buse turbo	Turbodüse	Boquilla turbo	Ugello turbo	Turbomondstuk	Bocal Turbo
High-pressure hose	Tuyau à haute pression	Hochdruckschlauch	Manguera de alta presión	Tubo flessibile ad alta pressione	Hogedrukslang	Mangueira de alta pressão
Non-pressurised water source supply kit	Kit d'alimentation en eau sans pression	Druckloses Wasserversorgungskit	Kit de fuente de suministro de agua no presurizada	Kit di alimentazione dell'acqua non in pressione	Kit voor drukloze toevoer van water vanaf bron	Kit de abastecimento de água não pressurizada
Collapsible water tank with non-pressurised hose (25 L)	Réservoir d'eau souple avec tuyau sans pression (25 L)	Faltbarer Wasserbehälter mit drucklosem Schlauch (25 L)	Depósito de agua desmontable con manguera no presurizada (25 L)	Serbatoio per acqua pieghevole con tubo flessibile per acqua non in pressione (25 L)	Inklapbare watertank met drukloze slang (25 L)	Depósito de água flexível, com mangueira não pressurizada (25 L)







Dansk	Svenska	Suomi	Norsk	Русский		
<b>Batteri og oplader</b>	<b>Batteri och batteriladdare</b>	<b>Akku ja laturi</b>	<b>Batteri og lader</b>	<b>Аккумуляторная батарея и зарядное устройство</b>		
Model	Modell	Malli	Modell	Модель	RPW36X120HI5	RPW36120HI
Batteri	Batteri	Akku	Batteri	Аккумулятор	BPL3650D	not included
Vikt	Vægt	Vekt	Paino	Нмотност	1.5 kg	-
Oplader	Batteriladdare	Laturi	Lader	Зарядное устройство	BCL3650F	not included
Vikt	Vægt	Vekt	Paino	Нмотност	1.2 kg	-
Kompatible batterier	Kompatibla batteripaket	Yhteensopivat akut	Kompatible batteripakker	Совместимая аккумуляторная батарея	BPL3615, BPL3626, BPL3626D, BPL3640, BPL3640D, BPL3650, BPL3650D	
Kompatibel oplader	Kompatibel laddare	Yhteensopiva laturi	Kompatibel lader	Совместимое зарядное устройство	BCL3620, BCL3620S, BCL3650F	
BEMÆRK: Kun batterimodel BPL3626D, BPL3640D eller BPL3650D giver mulighed for anvendelse af boost-funktionen, når det er monteret i højtryksrenseren.	ANMÄRKNING: Endast batterienheter av modell BPL3626D, BPL3640D eller BPL3650D tillåter användning av funktionen boost-läge när de installeras i högtryckstvätten.	HUOMAUTUS: Tehotila on käytettävissä vain silloin, kun akkumalli BPL3626D, BPL3640D tai BPL3650D on asennettuna painepesuriin.	MERK: Det er bare batterimodelle BPL3626D, BPL3640D eller BPL3650D som gir mulighet for å bruke turbo når de monteres på høytrykksspyleren.	ПРИМЕЧАНИЕ: Функция форсированного режима доступна только при использовании очистителя высокого давления с аккумуляторными блоками моделей BPL3626D, BPL3640D и BPL3650D.		

Reservevedele	Utbytsedelar	Varaosat	Erstatningsdeler	Зapные части		
Udløserhåndtag	Pistolgrepp	Liipaisinkahva	Avtrekkerhåndtak	Рукоятка с курком		5131040103
Sprøjtelanse	Spraystav	Suihkuputki	Spraystang	Штанга		5131039406
5-i-1-dyse	5-i-1 munstycke	5-in-1-suutin	Femfunksjonsdyse	Насадка 5-в-1	RAC714	5132003295
Turbodyse	Turbomunstycke	Turbosuutin	Turbodyse	Турбо-насадка	RAC715	5132003296
Højtryksslange	Högtrycksslang	Korkeapaineletku	Høytrykkslange	Шланг высокого давления	RAC702	5132003283
Trykløst vandforsyningssæt	Sats för försörjning med icke-trycksatt vatten	Paineetoman veden lähteen jakelupakkaus	Trykkløst vannforsyningssett	Комплект подачи воды без давления	RAC716	
Sammenklappelig vandbeholder med trykløs slange (25 L)	Hopfällbar vattenbehållare med icke-trycksatt slang (25 L)	Kokoontaitettava vesisäiliö, jossa paineeton letku (25 L)	Sammenfoldbar vanntank med trykløs slange (25 L)	Мягкий резервуар для воды со шлангом для работы при нормальном давлении (25 L)	RAC717	





Polski	Čeština	Magyar	Română	Latviski	Lietuviškai	Eesti
<b>Akumulator i ładowarka</b>	<b>Nabiječka a baterie</b>	<b>Akkumulátor és töltő</b>	<b>Bateria și încărcătorul</b>	<b>Akumulators un lādētājs</b>	<b>Akumulatorius ir įkroviklis</b>	<b>Aku ja laadija</b>
Model	Model	Tipus	Model	Modelis	Modelis	Mudel
Akumulator	Baterie	Akkumulátor	Acumulator	Akumulators	Baterija	Aku paketiga
Greutate	Waga	Bec	Tömeg	Teža	Težina	Mass
Ładowarka	Nabiječka	Töltő	Încărcător	Lādētājs	Įkroviklis	Laadija
Greutate	Waga	Bec	Tömeg	Teža	Težina	Mass
Pasujące akumulatory	Kompatibilni akumulatory	Kompatibilis akkumulátorok	Acumulatori compatibili	Savietojami akumulatoru komplekti	Suderinami baterijos paketai	Ühilduvad akupaketid
Odpowiednia ładowarka	Kompatibilni nabiječka	Kompatibilis töltő	Încărcător compatibil	Saderīgs lādētājs	Tinkamas įkroviklis	Ühilduv laadija
OBJAŚNIENIE: Tylko modele akumulatorów BPL3626D, BPL3640D lub BPL3650D pozwalają na stosowanie funkcji trybu intensywnego po zainstalowaniu w myjce ciśnieniowej.	POZNÁMKA: Pouze pokud je ve vysokotlakém čističi instalován model bateriového svazku BPL3626D, BPL3640D nebo BPL3650D, je možné používat zesílený režim.	MEGJEGYZÉS: Csak az ABPL3626D, BPL3640D illetve a BPL3650D akkucsomagmodell teszi lehetővé a nyomásfokozás funkcionálitást, ha fel van szerelve a nagynyomású tisztítóra.	OBSERVAȚIE: Doar acumulatorii BPL3626D, BPL3640D și BPL3650D permit utilizarea modului Boost (atunci când unul dintre acești acumulatori este instalat pe curățitorul de înaltă presiune).	PIEZĪME: Tikai BPL3626D, BPL3640D vai BPL3650D modeļu akumulatoru bloki ļauj izmantot turbo režīma funkciju, kad tie ir uzstādīti augstspiediena mazgātājam.	PASTABA: Galios didinimo režimo funkcija galima naudoti tik tada, jei aukšto slėgio valytuve sumontuotas BPL3626D, BPL3640D arba BPL3650D modelio akumulatorius.	MÄRKUS: Vaid siis kui paigaldada survepesurite akude mudelid BPL3626D, BPL3640D või BPL3650D, on võimalik kasutada maksimaalse võimsuse režiimi.



Zczęści zamienne	Náhradní díly	Cserealkatrészek	Piese de schimb	Rezerves daļas	Atsarginis detalės	Asendusosad
Uchwyt ze spustem	Rukojeť se spouští	Kioldó fogantyúja	Măner cu trăgaci	Trigera rokturis	Perjungiklio rankena	Päästiku käepide
Lanca natryskowa	Rozstřikovací trubice	Lándzsa	Vergea de stropit	Smidzināšanas stienis	Purškimo virvelė	Joatoru
Dysza „5 w 1”	Tryska 5-v-1	Ótfunkciós fúvóka	Duză 5-in-1	5-in-1 sprausla	5 padėčių antgalis	Viis-ühes-otsak
Dysza turbo	Tryska pro rychločistění	Turbó fúvóka	Duză turbo	Turbo sprausla	Turboantgalis	Turbodüüs
Wąż wysokociśnieniowy	Vysokotlaká hadice	Nagynyomású tömlő	Furtun de înaltă presiune	Augstspiediena šļūtene	Aukšto slėgio žarna	Surveoolik
Zestaw do zasilania wodą ze źródła beczkieniowego	Sada zdroje beztlaké vody	Nem túlnyomásos vízellátó készlet	Kit de alimentare cu apă (sursă nepresurizată)	Ūdens bez spiedienaapgādes komplekts	Beslėgis vandens tiekimo rinkinys	Mitte rõhu all oleva veeväruustuse komplekt
Składany zbiornik na wodę z węzłem beczkieniowym (25 L)	Składací vodní nádrž s beztlakou hadicí (25 L)	Összecskukható víztartály nem túlnyomásos tömlővel (25 L)	Rezervor de apă pliaibil cu furtun nepresurizat (25 L)	Salokāma ūdens tvertne ar pašteces ūdens šļūteni (25 L)	Sulankstoma vandens talpykla su beslėge žarna (25 L)	Kokkupandav veepaak koos mitte rõhu all oleva voolikuga (25 L)





Hrvatski	Slovensko	Slovenčina	България	Українська	Turce		
<b>Baterija i punjač</b>	<b>Baterija in polnilnik</b>	<b>Akumulátor a nabíjačka</b>	<b>Батерия и зарядно устройство</b>	<b>Акумулятор і зарядний пристрій</b>	<b>Pil ve şarj cihazı</b>		
Model	Model	Modelis	Модел	Модель	Model	RPW36X120H15	RPW36120H1
Baterija	Akumulator	Batéria	Батерия	Акумуляторна батарея	Pil	BPL3650D	not included
Masé	Svars	Hmotnosť	Тегло	Вага	Ağırlık	1.5 kg	-
Punjač	Polnilac	Nabíjačka	Зарядно устройство	Зарядний пристрій	Şarj cihazı	BCL3650F	not included
Masé	Svars	Hmotnosť	Тегло	Вага	Ağırlık	1.2 kg	-
Kompatibilna pakiranja baterija	Združljive baterije	Kompatibilné jednotky akumulátorov	Съвместими батерии	Сумісні акумуляторні блоки	Uyumlu pil takımları	BPL3615, BPL3626, BPL3626D, BPL3640, BPL3640D, BPL3650, BPL3650D	
Kompatibilni punjači	Združljivi polnilci	Kompatibilná nabíjačka	Съвместимо зарядно устройство	Сумісний зарядний пристрій	Uyumlu şarj cihazı	BCL3620, BCL3620S, BCL3650F	
NAPOMENA: Samo baterije modela BPL3626D, BPL3640D ili BPL3650D na uređaju omogućavaju funkcionalnost pojačanog načina rada visokotlačnog čistača.	OPOMBA: Samo akumulatorji modela BPL3626D, BPL3640D ali BPL3650D omogočajo uporabo ojačanega načina pri namestitvi na visokotlačni čistilnik.	POZNÁMKA: Režim Zvýšený výkon možno používať, len ak je vo vysokotlakovom čistíči nainštalovaný model súpravy batérií BPL3626D, BPL3640D alebo BPL3650D.	ЗАБЕЛЕЖКА: Само модел BPL3626D, BPL3640D или BPL3650D на акумулаторния блок позволява използването на функционалността на форсирания режим, когато е монтиран на почистващата машина под високо налягане.	ПРИМІТКА: Тільки акумулятори моделей BPL3626D, BPL3640D або BPL3650D, встановлені у мийку високого тиску, дозволяють використовувати режим форсованого заряджання.	NOT: Yalnızca BPL3626D, BPL3640D veya BPL3650D model pil paketi ile yüksek basınçlı temizleyiciye takıldığında itiş modu özelliği kullanımina izin verilir.		



Zamjena dijelova	Nadomestni deli	Náhradné diely	Резервни части	Запасні частини	Yedek Parça		
Ručka sklopke za pokretanje	Ročaj s stikalom za vklop	Rukoväť so spúšťou	Пистолетна ръкохватка	Ручка тригера	Tetik Kolu		5131040103
Kopljе za raspršivanje	Škropilna palica	Sprejovacia tyč	Пръскалка	Трубка обприскувача	Püskürtme çubuğu		5131039406
„5-u-1“ mlaznica	Šoba 5-v-1	Dýza 5 v 1	Разпръскваща дюза 5-в-1	Насадка 5-в-1	5 fonksiyonlu nozul	RAC714	5132003295
Turbo mlaznica	Šoba Turbo	Turbo tryska	Турбо дюза	Насадка для турбо-режима	Turbo nozul	RAC715	5132003296
Visokotlačno crijevo	Visokotlačna gibka cev	Vysokotlaková hadica	Маркуч за високо налягане	Шланг високого тиску	Yüksek basınçlı hortum	RAC702	5132003283
Komplet za dobavu vode koja nije pod tlakom	Komplet za dovod vode iz vira, ki ni pod tlakom	Súprava na prívod z beztlakového zdroja vody	Комплект за захранване от нехерметичен водоизточник	Водопровід, що не знаходиться під тиском	Basınsız su kaynağı tedarik kiti	RAC716	
Sklopivi spremnik za vodu s crijevom koje nije namijenjeno radu pod tlakom (25 L)	Zložljivi vodni rezervoar z gibko cevjo, ki ni pod tlakom (25 L)	Skladacia nádrž na vodu s netlakovou hadicou (25 L)	Сглоблям резервоар за вода с маркуч без налягане (25 L)	Розбірний бак для води із шлангом, що не знаходиться під тиском (25 L)	Basınsız hortumlu katlanır su deposu (25 L)	RAC717	



## EN RYOBI® WARRANTY APPLICATION CONDITIONS

In addition to any statutory rights resulting from the purchase, this product is covered by a guarantee as stated below.

- The warranty period is 24 months for consumers and commences on the date when the product was purchased. This date has to be documented by an invoice or other proof of purchase. The product is designed and dedicated to consumer and private use only. So there is no warranty provided in case of professional or commercial use.
- There is a possibility to extend for a part of the range of garden tools (AC/DC) the warranty period over the period described above using the registration on the [www.ryobitools.eu](http://www.ryobitools.eu) website. The eligibility of the tools for extension of the warranty period is clearly displayed in stores and / or on packaging / and contained within the product documentation. The end user needs to register his/her newly-acquired tools online within 30 days from the date of purchase. The end user may register for the extended warranty in his country of residence if listed on the online registration form where this option is valid. Furthermore, end users must give their consent to the storage of the data that are required to be entered online, and they have to accept the terms and conditions. The registration confirmation receipt, which is sent out by e-mail, and the original invoice showing the date of purchase will serve as proof of the extended warranty.
- The warranty covers all defects of the product during the warranty period due to defaults in workmanship or material at the purchase date. The warranty is limited to repair and/or replacement and does not include any other obligations including but not limited to incidental or consequential damages. The warranty is not valid if the product has been misused, used contrary to the instruction manual, or being incorrectly connected. This warranty does not apply to:
  - any damage to the product that is the result of improper maintenance
  - any product that has been altered or modified
  - any product where original identification (trade mark, serial number) markings have been defaced, altered or removed
  - any damage caused by non-observance of the instruction manual
  - any non CE product
  - any product that has been attempted to be repaired by a non-qualified professional or without prior authorization by Techtron Industries
  - any product connected to improper power supply (amps, voltage, frequency)
  - any product used with inappropriate fuel mixture (fuel, oil, percentage of oil)
  - any damage caused by external influences (chemical, physical, shocks) or foreign substances
  - normal wear and tear spare parts
  - inappropriate use, overloading of the tool
  - use of non-approved accessories or parts
  - Any periodic adjustments to or maintenance cleaning of carburetors
  - Components (parts and accessories) subject to natural wear and tear, including but not limited to bump knobs, drive belts, clutch, blades of hedge trimmers or lawn mowers, harness, cable throttle, carbon brushes, power cord, tines, felt washers, hitch pins, blower fans, blower and vacuum tubes, vacuum bag and straps, guide bars, saw chains, hoses, connector fittings, spray nozzles, wheels, spray wands, inner reels, outer spools, cutting lines, spark plugs, air filters, gas filters, mulching blades, etc.
- For servicing, the product must be sent or presented to a RYOBI authorized service station listed for each country in the following list of service station addresses. In some countries your local RYOBI dealer undertakes to send the product to the RYOBI service organisation. When sending a product to a RYOBI service station, the product should be safely packed without any dangerous contents such as petrol, marked with sender's address and accompanied by a short description of the fault.
- A repair / replacement under this warranty is free of charge. It does not constitute an extension or a new start of the warranty period. Exchanged parts or tools become our property. In some countries delivery charges or postage will have to be paid by the sender. Your statutory rights arising from the purchase of the tool remain unaffected
- This warranty is valid in the European Community, Switzerland, Iceland, Norway, Liechtenstein, Turkey and Russia. Outside these areas, please contact your authorized RYOBI dealer to determine if another warranty applies.

### AUTHORISED SERVICE CENTRE

To find an authorised service centre near you, visit <http://uk.ryobitools.eu/header/service-and-support/service-agents>.

## FR RYOBI® CONDITIONS D'APPLICATION DE LA GARANTIE

En plus des droits statutaires liés à l'achat, ce produit est couvert par une garantie telle que décrite ci-dessous.

- La durée de la garantie accordée au consommateur est de 24 mois à partir de la date d'achat. Cette date doit être authentifiée par une facture ou toute autre preuve d'achat. Le produit a été conçu en vue d'une utilisation strictement privée. Aucune garantie ne s'applique donc en cas d'utilisation professionnelle ou commerciale.
- Il existe pour une partie de la gamme « jardin » (AC/DC), une possibilité d'étendre la période de garantie au-delà de la période précédemment décrite en utilisant le formulaire d'enregistrement présent sur le site Internet [www.ryobitools.eu](http://www.ryobitools.eu). L'éligibilité d'un outil est clairement affichée dans les points de vente et/ou sur l'emballage et la documentation. L'utilisateur final doit enregistrer son/ses outil(s) nouvellement acheté(s) en ligne dans les 30 jours qui suivent la date d'achat. L'utilisateur a la possibilité de s'enregistrer pour l'extension de garantie dans son pays de résidence si celui-ci est listé dans le formulaire d'enregistrement en ligne où cette option est valide. L'utilisateur final doit donner son consentement pour l'enregistrement des données requises pour accéder au site et doit accepter les termes et conditions. La confirmation d'enregistrement, envoyée par courrier électronique, ainsi que la facture originale mentionnant la date d'achat serviront de preuve de l'extension de garantie.
- La garantie couvre pendant la période de garantie les défauts des produits liés à la fabrication et aux matériaux à la date d'achat. La garantie est limitée à la réparation et/ou au remplacement et n'inclut aucune autre obligation, tel que, mais sans s'y limiter, les dommages accessoires ou indirects. La garantie est non valable en cas de mauvaise utilisation du produit, d'utilisation contraire aux instructions du mode d'emploi, ou en cas de branchement incorrect. Cette garantie ne s'applique pas pour :
  - tout dommage au produit résultant d'un mauvais entretien
  - tout produit ayant été altéré ou modifié
  - tout produit dont les marquages originaux d'identification (marque, numéro de série) ont été dégradés, altérés ou retirés
  - tout dommage causé par le non-respect des instructions du mode d'emploi
  - tout produit non CE
  - tout produit ayant subi une tentative de réparation par du personnel non qualifié ou sans autorisation préalable de Techtron Industries
  - tout produit raccordé à une alimentation secteur non conforme (ampérage, voltage, fréquence)
  - tout produit utilisé avec un mélange inapproprié (essence, huile, pourcentage d'huile)
  - tout dommage causé par des influences extérieures (chimiques, physiques, chocs) ou par des substances étrangères
  - l'usure normale des pièces consommables
  - une utilisation inappropriée, une surcharge de l'outil
  - l'utilisation de pièces ou accessoires non agréés
  - Tout réglage périodique ou tout nettoyage de maintenance des carburateurs
  - les composants (pièces et accessoires) sujets à une usure naturelle, incluant de façon non exhaustive les têtes de fil à frapper, les courroies de transmission, les embrayages, les lames des taille-haies ou des tondeuses à gazon, les harnais, les câbles d'accélérateur, les charbons, les cordons d'alimentation, les fraises de cultivateurs, les rondelles feutre, les goupilles de fraise, les turbines et lame de broyage des souffleurs, les tubes de soufflage et d'aspiration des souffleurs, les sacs de souffleurs et leurs lanières, les guides-chaîne, les chaînes de tronçonneuses, les tuyaux et raccords, les buses et lances de nettoyeurs haute pression, les roues, les recharges de fil des têtes de coupe, les têtes de coupe, le fil de coupe, les bougies d'allumage, les filtres à air, les filtres à essence, etc.
- Si le produit doit être réparé, envoyez-le à un service après-vente agréé RYOBI dont vous trouverez ci-dessous la liste pour chaque pays. Dans certains pays, votre revendeur RYOBI se chargera d'envoyer le produit à un centre de réparation RYOBI. Lorsque vous envoyez un produit à un service après-vente RYOBI, celui-ci doit être correctement emballé, sans contenir aucun produit dangereux tel que de l'essence, et vous devez indiquer votre adresse ainsi qu'une courte description du problème.
- Une réparation / un remplacement sous garantie est gratuit(e). Ceci ne constituera pas une extension de garantie ni un nouveau départ de la période de garantie. Les pièces ou les outils remplacés deviennent notre propriété. Dans certains pays, les frais de port devront être assumés par l'expéditeur. Vos droits statutaires restent inchangés.
- Cette garantie est valable au sein de l'Europe, de la Suisse, de l'Islande, de la Norvège, du Liechtenstein, de la Turquie, de la Russie. En dehors de ces zones, veuillez contacter votre distributeur agréé RYOBI pour déterminer si une autre garantie s'applique.

### SERVICE APRÈS-VENTE AGRÉÉ

Pour trouver le service après-vente agréé le plus proche, rendez-vous sur <http://fr.ryobitools.eu/header/service-and-support/service-agents>.

## DE RYOBI® GARANTIEBEDINGUNGEN

Zusätzlich zu den gesetzlichen Rechten aus dem Kauf gilt für dieses Produkt die nachstehend aufgeführte Garantie.

- Der Garantiezeitraum beträgt für Verbraucher 24 Monate und beginnt mit dem Datum des Kaufs. Dieses Datum muss durch eine Rechnung oder einen anderen Kaufbeleg dokumentiert werden. Dieses Produkt wurde ausschließlich zur privaten Nutzung durch Verbraucher entwickelt. Für den Fall einer professionellen bzw. kommerziellen Nutzung besteht daher keine Garantie.
- Es besteht die Möglichkeit, für einen Teil des Sortiments der Gartenwerkzeuge (AC/DC) den Garantiezeitraum über den oben genannten Zeitraum hinaus zu verlängern, indem der Verbraucher die Registrierung auf der Website [www.ryobitools.eu](http://www.ryobitools.eu) durchführt. Die Berechtigung der Werkzeuge für die Garantieverlängerung ist deutlich im Geschäft und/oder auf der Verpackung beschrieben und in der Produktdokumentation erwähnt. Der Verbraucher muss das neu erworbene Gerät online innerhalb von 30 Tagen ab dem Kaufdatum registrieren. Der Verbraucher kann das Gerät zwecks Garantieverlängerung in seinem Wohnsitzland/Heimatland registrieren, wenn dieses Land auf dem Online-Registrierungsformular aufgeführt und die Option gültig ist. Darüber hinaus muss der Verbraucher seine Zustimmung zur Speicherung der Daten geben, die online eingegeben werden müssen, und er muss die allgemeinen Geschäftsbedingungen akzeptieren. Die Bestätigung der Registrierung, die per E-Mail versandt wird, und die Originale Rechnung mit dem Kaufdatum gelten als Beleg für die Garantieverlängerung.
- Die Garantie deckt alle Defekte des Geräts während des Garantiezeitraums ab, die auf zum Zeitpunkt des Kaufs bestehende Verarbeitungs- oder Materialfehler zurückzuführen sind. Die Garantie beschränkt sich auf Reparatur und/oder Ersatz und beinhaltet keine anderen Verpflichtungen, insbesondere keinen Schadenersatz für Folge- oder Nebenschäden. Die Garantie gilt nicht, wenn das Gerät fehlerhaft eingesetzt wurde, gegenseitlich zur Bedienungsanleitung eingesetzt wurde oder falsch angeschlossen wurde. Die Garantie gilt nicht für Folgendes:
  - Schäden am Gerät, die auf unkorrekte Wartung zurückzuführen sind
  - Geräte, an denen Veränderungen vorgenommen wurden
  - Produkte, bei denen die ursprüngliche Identifizierung (Handelsmarke, Seriennummer) unleserlich gemacht, verändert oder entfernt wurde
  - Schäden durch Nichtbeachtung der Bedienungsanleitung
  - nicht-CE-zertifizierte Geräte
  - Geräte, an denen durch nicht-qualifizierte Personen oder ohne vorherige Genehmigung von Techtronic Industries Reparaturversuche vorgenommen wurden
  - Geräte, die an unkorrekte Energiequellen (Ampere, Volt, Frequenz) angeschlossen wurden
  - Geräte, die mit einer fehlerhaften Treibstoffmischung (Treibstoff, Öl, Ölanteil) betrieben wurden
  - Schäden durch äußere Einflüsse (chemisch, physisch, Stöße) oder Fremdstoffe
  - normaler Verschleiß von Ersatzteilen
  - unangemessene Nutzung, Überlastung des Geräts
  - Nutzung nicht genehmigter Zubehörteile oder Ersatzteile
  - Regelmäßige Einstellung oder Wartungsreinigung des Vergasers
  - Komponenten (Ersatzteile und Zubehörteile), die natürlichem Verschleiß unterliegen, einschließlich, aber nicht beschränkt auf Pufferknäufe, Treibriemen, Kupplungen, die Klängen von Heckenscheren oder Rasenmähern, Kabelstränge, Gaszüge, Kohlebürsten, Stromkabel, Zinken, Filzunterlegscheiben, Steckbolzen, Gebläselüfter, Gebläse- und Vakuumschläuche, Vakuumbbeutel und -riemen, Führungsleisten, Kettensägen, Schläuche, Verbinder, Spraydüsen, Räder, Sprühstäbe, Innenrollen, Außenspulen, Schneideanlagen, Zündkerzen, Luftfilter, Gasfilter, Mulchenklängen usw.
- Zum Service muss das Gerät zu einer von RYOBI autorisierten Servicestation gebracht oder dorthin gesendet werden. Die Servicestationen für die einzelnen Länder sind in der folgenden Liste aufgeführt. In einigen Ländern sendet Ihr RYOBI-Händler vor Ort das Gerät an das RYOBI-Serviceunternehmen. Beim Einsenden an die RYOBI-Servicestation sollte das Gerät sicher verpackt sein, ohne gefährliche Inhalte wie Benzin, und es sollte mit der Adresse des Absenders und einer kurzen Beschreibung des Fehlers versehen sein.
- Eine Reparatur bzw. ein Ersatz gemäß dieser Garantie ist kostenlos. Hieraus ergibt sich weder eine Garantieverlängerung noch der Beginn eines neuen Garantiezeitraums. Die ausgetauschten Ersatzteile oder Werkzeuge gehen in unser Eigentum über. In einigen Ländern müssen die Zustellgebühren oder die Versandkosten vom Absender gezahlt werden. Ihre gesetzlichen Rechte aus dem Kauf des Geräts bleiben hiervon unberührt.
- Diese Garantie gilt in der Europäischen Union, der Schweiz, Island, Norwegen, Liechtenstein, der Türkei und Russland. Bitte wenden Sie sich außerhalb dieser Gebiete an Ihren autorisierten RYOBI-Händler, um festzustellen, ob eine andere Garantie gilt.

### AUTORISIERTER KUNDENDIENST

Besuchen Sie <http://de.ryobitools.eu/header/service-and-support/service-agents>, um einen autorisierten Kundendienst in Ihrer Nähe zu finden.

## ES CONDICIONES DE APLICACIÓN DE LA GARANTÍA DE RYOBI®

Además de cualquier derecho legal derivado de la compra, este producto está cubierto por una garantía que se indica a continuación.

- El periodo de garantía es de 24 meses para consumidores y comienza en la fecha en que se comprara el producto. Dicha fecha debe documentarse con una factura u otro comprobante de compra. El producto está diseñado y concebido únicamente para el uso privado del consumidor. Por lo tanto, no se ofrece garantía en caso de uso profesional o comercial.
- Existe la posibilidad de ampliar el periodo de garantía respecto a una parte de la gama de herramientas de jardinería (CA/CC) durante el periodo descrito más arriba y mediante el registro en el sitio web [www.ryobitools.eu](http://www.ryobitools.eu). La elegibilidad de las herramientas para que se amplie el periodo de garantía se muestra claramente en las tiendas o en el embalaje y está incluida en la documentación del producto. El usuario final tiene que registrar en línea sus herramientas recientemente adquiridas en un plazo de 30 días a partir de la fecha de compra. El usuario final podrá registrarse para obtener la garantía ampliada en su país de residencia si este aparece en la lista del formulario de registro en línea cuando esta opción sea válida. Además, los usuarios finales deberán dar su consentimiento al almacenamiento de los datos necesarios para el acceso en línea y tienen que aceptar los términos y condiciones. El recibo de confirmación de registro, que se envía por correo electrónico, y la factura original que muestra la fecha de compra servirán como comprobante para la garantía ampliada.
- La garantía cubre todos los defectos del producto durante el periodo de garantía debido a fallos de mano de obra o material en la fecha de compra. La garantía se limita a la reparación o sustitución y no incluye ninguna otra obligación como, por ejemplo, daños accidentales o consecuentes. La garantía no es válida si se ha usado mal el producto, se ha usado contraviniendo el manual de instrucciones o se ha conectado de forma incorrecta. Esta garantía no es aplicable a:
  - ningún daño en el producto que sea consecuencia de un mantenimiento inadecuado
  - ningún producto que haya sido alterado o modificado
  - ningún producto en el que los marcados de identificación originales (marca comercial, número de serie) se hayan borrado, modificado o eliminado
  - ningún daño provocado por no seguir el manual de instrucciones
  - ningún producto que no sea CE
  - ningún producto que haya sufrido un intento de reparación por parte de un profesional no cualificado o sin la autorización previa de Techtronic Industries.
  - ningún producto conectado a un suministro eléctrico inadecuado (amperios, voltaje, frecuencia)
  - ningún producto usado con una mezcla de combustible inadecuada (combustible, aceite, porcentaje de aceite)
  - ningún daño causado por influencias externas (químicas, físicas, impactos) o sustancias extrañas
  - desgaste normal de piezas de repuesto
  - uso inadecuado, sobrecarga de la herramienta
  - uso de accesorios o piezas no aprobados
  - Cualquier ajuste periódico o limpieza de mantenimiento de los carburadores
  - Componentes (piezas y accesorios) sujetos al desgaste natural incluyendo, entre otros, pomos de golpes, correas de transmisión, embragues, cuchillas de cortasetos o cortacésped, ameses, cable del acelerador, escobillas de carbono, cables eléctricos, púas, discos de fieltro, pasadores de enganche, ventiladores de soplador, tubos de aspiración y de soplado, bolsas y correas de aspiración, barras guías, cadenas de sierra, mangueras, herrajes de conectores, boquillas pulverizadoras, ruedas, lanzas pulverizadoras, bobinas interiores, carretes exteriores, líneas de corte, bujías, filtros de aire, filtros de gas, cuchillas de compostaje, etc.
- Para su mantenimiento, el producto debe enviarse o presentarse a una estación de servicio de RYOBI autorizada que figure en la siguiente lista de direcciones de estaciones de servicio por países. En algunos países, su distribuidor RYOBI local se responsabiliza de enviar el producto a la compañía de servicio de RYOBI. Cuando se envíe un producto a una estación de servicio de RYOBI, este debe estar empaquetado de forma segura sin contenidos peligrosos como gasolina, marcado con la dirección del remitente y acompañado de una breve descripción del fallo.
- Una reparación / sustitución con esta garantía es gratuita. No constituye una ampliación ni un nuevo comienzo del periodo de garantía. Las piezas o herramientas intercambiadas pasan a ser de nuestra propiedad. En algunos países, los gastos de envío o correo tendrá que pagarlos el remitente. Sus derechos legales derivados de esta compra de la herramienta no se verán afectados.
- Esta garantía es válida en la Unión Europea, Suiza, Islandia, Noruega, Liechtenstein, Turquía y Rusia. Fuera de estas zonas, póngase en contacto con su distribuidor de RYOBI autorizado para determinar si es aplicable otra garantía.

### SERVICIO TÉCNICO AUTORIZADO

Para encontrar el servicio técnico autorizado más cercano, visite <http://uk.ryobitools.eu/header/service-and-support/service-agents>.

## IT CONDIZIONI DI VALIDITÀ DELLA GARANZIA RYOBI®

In aggiunta ai diritti di legge risultanti dall'acquisto, il prodotto è coperto dalla garanzia sotto descritta.

- Il periodo di garanzia è di 24 mesi per i consumatori, a decorrere dalla data di acquisto del prodotto. La data deve essere documentata da una fattura o altra prova d'acquisto. Il prodotto è progettato e destinato solo all'utilizzo privato dei consumatori. Pertanto non viene fornita alcuna garanzia in caso di uso professionale o commerciale.
- Per una serie di utensili da giardino (CA/CC) è possibile prolungare il periodo di garanzia oltre quello descritto, registrandosi sul sito web [www.ryobitools.eu](http://www.ryobitools.eu). Gli utensili per i quali è possibile prolungare il periodo di garanzia sono chiaramente indicati nei negozi e/o sulle confezioni e nella documentazione dei prodotti. L'utente deve registrare online l'utensile acquistato entro 30 giorni dalla data di acquisto. L'utente può registrarsi per la garanzia prolungata nel proprio paese di residenza, se questo è elencato nel modulo di registrazione online dove questa opzione sia valida. Inoltre gli utenti devono fornire il proprio consenso alla conservazione dei dati da immettere online e devono accettare le condizioni generali. La conferma di registrazione, inviata tramite e-mail, e la fattura originale indicante la data di acquisto, costituiranno la prova della garanzia prolungata.
- La garanzia copre tutti i difetti del prodotto durante il periodo di garanzia, risultati da manodopera o materiali alla data di acquisto. La garanzia è limitata alla riparazione e/o sostituzione e non include alcun altro obbligo quali, a mero titolo esemplificativo, i danni incidentali o consequenziali. La garanzia non è valida se il prodotto è stato usato scorrettamente, in modo contrario al manuale di istruzioni o se è stato collegato in modo errato. La garanzia non è valida per:
  - qualsiasi danno al prodotto dovuto a manutenzione errata;
  - qualsiasi prodotto che sia stato alterato o modificato;
  - qualsiasi prodotto le cui marcature di identificazione originali (marchi di fabbrica, numero di serie) siano state cancellate, alterate o rimosse;
  - qualsiasi danno causato dalla non osservanza delle istruzioni del manuale;
  - qualsiasi prodotto privo di omologazione CE;
  - qualsiasi prodotto che sia stato sottoposto a un tentativo di riparazione da parte di un professionista non qualificato oppure senza la previa autorizzazione di Techtronic Industries;
  - qualsiasi prodotto collegato a un'alimentazione errata (per amperage, tensione, frequenza);
  - qualsiasi prodotto usato con una miscela di carburante errata (carburante, olio, percentuale di olio);
  - qualsiasi danno causato da influenze esterne (chimiche, fisiche, urti) o sostanze estranee;
  - la normale usura delle parti di ricambio;
  - uso inappropriato, sovraccarico dell'utensile;
  - uso di accessori o parti non omologate;
  - qualsiasi regolazione periodica o pulizia di manutenzione dei carburatori;
  - componenti (parti e accessori) soggetti alla normale usura compresi, a mero titolo esemplificativo, testine a filo, cinghie di trasmissione, frizioni, lame di tagliasiepi o tagliaerba, imbragature, cavi di accelerazione, spazzole al carbonio, cavi di alimentazione, denti, rondelle di feltro, perni di aggancio, ventole dei soffiatori, tubi di soffiatori e aspiratori, sacchetti e cinghie per aspirapolvere, barre guida, catene per seghe, tubi, raccordi di connessione, ugelli di spruzzo, ruote, erogatori, bobine interne ed esterne, linee di taglio, candele, filtri dell'aria, filtri del gas, lame per mulching ecc.
- Per la manutenzione il prodotto dev'essere spedito o portato presso uno dei centri assistenza autorizzati RYOBI elencati per ogni paese nel seguente elenco di indirizzi dei centri. In alcuni paesi il rivenditore locale RYOBI si incarica di inviare il prodotto all'organizzazione di assistenza RYOBI. Quando si invia un prodotto a un centro assistenza RYOBI, imballarlo in modo sicuro senza contenuti pericolosi come la benzina, apporre l'indirizzo del mittente e accompagnarlo da una breve descrizione del guasto.
- La riparazione/sostituzione ai sensi della presente garanzia è gratuita. Non costituisce un prolungamento o un nuovo inizio del periodo di garanzia. Le parti o gli utensili scambiati diventano di nostra proprietà. In alcuni paesi i costi di consegna o di spedizione postale devono essere pagati dal mittente. I diritti di legge derivanti dall'acquisto dell'utensile rimangono inalterati.
- La presente garanzia è valida in Unione Europea, Svizzera, Islanda, Norvegia, Liechtenstein, Turchia e Russia. Al di fuori di tali aree contattare il rivenditore autorizzato RYOBI per sapere se è valida un'altra garanzia.

### CENTRO SERVIZI AUTORIZZATO

Per individuare il più vicino centro servizi autorizzato, visitare il sito <http://uk.ryobitools.eu/header/service-and-support/service-agents>.

## NL RYOBI® GARANTIEVOORWAARDEN

Naast de wettelijke rechten die voortvloeien uit de aankoop, wordt dit product gedekt door een garantie, zoals hieronder staat vermeld.

- De garantietermijn voor consumenten bedraagt 24 maanden en gaat in op de datum waarop het product is gekocht. Deze datum moet worden gedocumenteerd met een factuur of een ander aankoopbewijs. Het product is uitsluitend ontworpen en bedoeld voor persoonlijk gebruik door consumenten. Er wordt dus geen garantie gegeven voor professioneel of commercieel gebruik.
- Voor een deel van ons aanbod van tuingereedschappen (AC/DC) is het mogelijk om de garantietermijn te verlengen over de boven beschreven termijn, met behulp van de website [www.ryobitools.eu](http://www.ryobitools.eu). De gereedschappen die in aanmerking komen voor de verlenging van de garantietermijn wordt duidelijk weergegeven in winkels en/of verpakkingen en staat beschreven in de productdocumentatie. De eindgebruiker moet zijn/haar nieuw gekochte gereedschappen binnen 30 dagen na aankoop online registreren. De eindgebruiker kan zich registreren voor de verlengde garantietermijn als zijn woonland staat vermeld op het online registratieformulier waar deze optie geldig is. Bovendien moeten eindgebruikers toestemming geven voor de opslag van de gegevens die online ingevuld moeten worden en moeten ze de algemene voorwaarden accepteren. Het ontvangstbewijs van de registratie, dat per e-mail wordt verzonden en de oorspronkelijke factuur met de aankoopdatum vormt het bewijs van de verlengde garantietermijn.
- De garantie dekt tijdens de garantietermijn alle gebreken van het product vanwege defecten in vakmanschap of materiaal op de aankoopdatum. De garantie is beperkt tot reparatie en/of vervanging en bevat geen andere verplichtingen, waaronder maar niet beperkt tot incidentele of gevolgschade. De garantie is niet geldig als het product is misbruikt, in strijd met de gebruiksaanwijzing wordt gebruikt of onjuist is aangesloten. Deze garantie geldt niet voor:
  - alle schade aan het product die het gevolg is van onjuist onderhoud
  - elk product dat is veranderd of aangepast
  - elk product waar de oorspronkelijke identificatie (handelsmerk, serienummer) is beschadigd, gewijzigd of verwijderd
  - alle schade die is veroorzaakt door het niet opvolgen van de gebruiksaanwijzing
  - elk niet-CE-product
  - elk product waar een poging tot reparatie is gedaan door een niet-erkende professional of zonder voorafgaande toestemming door Techtronic Industries.
  - elk product dat is verbonden met een verkeerde voeding (amperage, spanning, frequentie)
  - elk product dat wordt gebruikt met een verkeerd brandstofmengsel (brandstof, olie, oliegehalte)
  - alle schade die is veroorzaakt door externe invloeden (chemisch, fysisch, schokken) of vreemde stoffen
  - normale slijtage van reserveonderdelen
  - ongepast gebruik, overbelasting van het gereedschap
  - gebruik van niet-goedgekeurde accessoires of onderdelen
  - Alle periodieke aanpassingen aan of het onderhoud en reiniging van carburateurs
  - Componenten (onderdelen en accessoires) die onderhevig zijn aan natuurlijke slijtage, waaronder maar niet beperkt tot stootknoppen, aandrijfriemen, koppelingen, messen van hegtrimmers of grasmaaiers, harnas, gaskabel, koolstofborstels, stroomsoeren, tanden, viltringen, koppelingsspannen, blazers, blaas- en zuigbuizen, zuigzakken en -riemen, geleidingssystemen, zaagkettingen, slang, koppelingen, mondstukken, wielen, spuitstokken, binnenhaspels, buitenhaspels, snijdraden, bougies, luchtfilters, gasfilters, maaimessen, etc.
- Voor onderhoud moet het product worden verzonden of gebracht naar een erkend servicecentrum van RYOBI die voor elk land staan vermeld in de volgende lijst met adressen voor servicecentra. In sommige landen zal uw lokale RYOBI-dealer het product verzenden naar de RYOBI-serviceorganisatie. Wanneer u het product naar een servicecentrum van RYOBI verzendt, moet het product veilig worden verpakt zonder enige gevaarlijke inhoud, zoals benzine, met het adres van de afzender en vergezeld van een korte beschrijving van het defect.
- Een reparatie/vervanging die onder deze garantie valt is gratis. Het vormt geen verlenging of een nieuwe start van de garantietermijn. Verwisselde onderdelen of gereedschappen worden ons eigendom. In sommige landen moeten de verzendkosten door de afzender worden betaald. Uw wettelijke rechten die voortvloeien uit de aankoop van het gereedschap blijven onaangetaast.
- Deze garantie is geldig in de Europese Gemeenschap, Zwitserland, IJsland, Noorwegen, Liechtenstein, Turkije en Rusland. Buiten deze gebieden moet u contact opnemen met uw erkende RYOBI-dealer om vast te stellen of er een andere garantie van toepassing is.

### GEAUTORISEERD ONDERHOUDSCENTRUM

Om een geautoriseerd onderhoudscentrum in uw buurt te vinden, surf u naar <http://uk.ryobitools.eu/header/service-and-support/service-agents>.

## PT CONDIÇÕES DE APLICAÇÃO DA GARANTIA RYOBI®

Para além de quaisquer direitos previstos por lei resultantes da compra, este produto está coberto por uma garantia conforme descrição abaixo.

- O período da garantia é de 24 meses para consumidores particulares e inicia-se na data de compra do produto. Esta data tem de ser documentada por uma factura ou por outra prova de compra. O produto foi concebido para e destina-se apenas a consumidores particulares e uso privado. Assim, não é dada garantia em caso de utilização por profissionais ou uso comercial.
- Para uma parte da gama de ferramentas de jardim (AC/DC) existe a possibilidade de prolongamento do período da garantia para além do período descrito acima, mediante registo no Web site [www.ryobitools.eu](http://www.ryobitools.eu). A elegibilidade das ferramentas para prolongamento do período da garantia é claramente visível nas lojas e/ou nas embalagens e está contida na documentação do produto. O utilizador final tem de fazer o registo online das suas ferramentas recém-adquiridas no prazo de 30 dias após a data de compra. O utilizador final pode fazer o registo para prolongamento da garantia no seu país de residência, desde que esteja listado no formulário de registo online e para os casos em que esta opção seja válida. Para além disso, os utilizadores finais têm de autorizar o armazenamento dos dados cujo preenchimento lhes for solicitado online e têm de aceitar os termos e as condições. O recibo de confirmação do registo é enviado por e-mail e, em conjunto com a factura original ostentando a data de compra, servirá de prova do prolongamento da garantia.
- A garantia cobre todos os defeitos do produto durante o período da garantia devidos a defeitos de fabrico ou de material à data da compra. A garantia está limitada à reparação e/ou substituição e não inclui quaisquer outras obrigações, incluindo mas não se limitando a, perdas complementares ou indirectas. A garantia não é válida se o produto tiver sido utilizado incorrectamente, utilizado de forma contrária ao Manual de Instruções ou se as respectivas ligações tiverem sido feitas incorrectamente. Esta garantia não se aplica ao seguinte:
  - quaisquer danos ao produto que sejam resultado de manutenção incorrecta
  - qualquer produto que tenha sido alterado ou modificado
  - qualquer produto cujas marcações de identificação de origem (marca comercial, número de série) tiverem sido apagadas, alteradas ou retiradas
  - quaisquer danos causados pelo incumprimento do Manual de Instruções
  - qualquer produto que não seja da Comunidade Europeia
  - qualquer produto ao qual tenha sido feita, ou tentada fazer, uma reparação por outra pessoa que não um profissional habilitado ou sem autorização prévia da Technronic Industries.
  - qualquer produto ligado a uma fonte de alimentação eléctrica incorrecta (Amperes, Voltagem e Frequência)
  - qualquer produto utilizado com uma mistura de combustível incorrecta (combustível, óleo, percentagem de óleo)
  - qualquer dano causado por influências externas (químicas, físicas, impactos) ou substâncias estranhas
  - desgaste e degradação normal de sobresselentes
  - utilização incorrecta, sobrecarga da ferramenta
  - utilização de acessórios ou peças não aprovados
  - quaisquer ajustes periódicos a, ou limpeza de manutenção de, carburadores
  - Componentes (peças e acessórios) sujeitos a desgaste e degradação natural, incluindo mas não se limitando a, maçanetas anti-choque, correias de transmissão, embraiagens, lâminas de recortadores de sebes ou corta-relvas, arneses, cabos de acelerador, escovas de carvão, cabos eléctricos, dentes, anilhas de feltro, pinos de engate, ventoinhas do soprador, tubos do soprador e do aspirador, cintas e sacos do aspirador, barras de guia, correntes de serra, mangueiras, peças de ligação, bocais de pulverização, rodas, varinhas de pulverização, bobinas interiores, bobinas exteriores, linhas de corte, velas de ignição, filtros do ar, filtros de gasolina, lâminas trituradoras, etc.
- Para assistência, o produto tem de ser enviado para, ou apresentado em, um posto de assistência autorizado RYOBI, conforme listado para cada país na lista de moradas de postos de assistência seguinte. Nalguns países, o seu concessionário RYOBI local encarrega-se de enviar o produto para a organização de assistência RYOBI. Quando enviar um produto para um posto de assistência RYOBI, o produto deve ser embalado de forma segura, sem conter nenhuns conteúdos perigosos (por exemplo, gasolina), marcado com o endereço do remetente e acompanhado por uma breve descrição da avaria.
- Uma reparação/substituição ao abrigo desta garantia é gratuita. Não constitui um prolongamento a, nem um novo início de, o período da garantia. As peças ou ferramentas substituídas tornam-se propriedade nossa. Nalguns países, o remetente terá de pagar os custos de entrega ou a remessa postal. Os seus direitos previstos por lei resultantes da compra da ferramenta mantêm-se inalterados
- Esta garantia é válida na Comunidade Europeia, Suíça, Islândia, Noruega, Liechtenstein, Turquia e Rússia. Fora destas áreas, entre em contacto com o seu concessionário autorizado RYOBI para determinar se existe outra garantia aplicável.

### CENTRO DE ASSISTÊNCIA AUTORIZADO

Para encontrar um centro de assistência autorizado próximo de si, visite <http://uk.ryobitools.eu/header/service-and-support/service-agents>.

## DA RYOBI® BETINGELSER FOR GARANTI

Udover lovbestemte rettigheder, som resulterer af købet, er dette produkt dækket af en garanti, som anført herunder.

- Garantiperioden er 24 måneder for forbrugere og begynder på den dato, som produktet blev købt. Denne dato skal dokumenteres af en faktura eller andet bevis for køb. Produktet er udelukkende designet og dedikeret til forbrugere og privat brug. Så der ydes ingen garanti i tilfælde af professionel eller kommerciel brug.
- Der er en mulighed for at forlænge garantiperioden for en del af udvalget af haveværktøj (AC/DC), hen over den ovenfor beskrevne periode vha. registrering på hjemmesiden [www.ryobitools.eu](http://www.ryobitools.eu). Berettigelsen af værktøjet til forlængelse af garantiperioden er tydeligt vist i butikker og/eller på emballage/og indeholdt i produktokumentationen. Slutbruger skal registrere hans/hendes nyligt indkøbte værktøj online indenfor 30 dage efter købsdatoen. Slutbruger kan registrere sig for den forlængede garanti i sit land, hvis han/hun er opført på den online registreringsformular, hvor denne mulighed er gyldig. Derudover skal slutbrugere give deres samtykke til at opbevare data, som er påkrævet at indtaste online, og de er nødt til at acceptere vilkår og betingelser. Registreringsbekræftelseskvitteringen, som sendes ud på e-mail, og den originale faktura, som viser købsdatoen, vil fungere som bevis for den forlængede garanti.
- Garantien dækker alle defekter, som et produkt måtte have i løbet af garantiperioden, og som skyldes fejl i håndværk eller materiale på købsdatoen. Garantien er begrænset til reparation og/eller udskiftning og inkluderer ikke andre forpligtelser, inklusiv men ikke begrænset til tilfældige skader eller følgeskader. Garantien er ugyldig, hvis produktet er blevet misbrugt, brugt uden at overholde vejledningen, eller det er blevet forkert tilsluttet. Denne garanti gælder ikke:
  - Beskadigelse af produktet, som er et resultat af uegnet vedligeholdelse
  - Et produkt der er blevet ændret eller modificeret
  - Et produkt hvor de originale identifikationsmærkninger (varemærke, serienummer) er blevet ødelagt, ændret eller fjernet.
  - Enhver beskadigelse forårsaget af manglende overholdelse af vejledningen
  - Ethvert CE-produkt
  - Ethvert produkt som er blevet forsøgt repareret af en ukvalificeret professionel eller uden tidligere autorisation af Technronic Industries.
  - Ethvert produkt som er tilsluttet uegnet strømforsyning (ampere, spænding, frekvens)
  - Ethvert produkt som bruges med uegnet brændstofblanding (brændstof, olie, procentdel olie)
  - Enhver skade forårsaget af eksternt påvirkning (kemisk, fysisk, chok) eller fremmedlegemer
  - Normal slid på reservedele
  - Uegnet brug, overbelastning af værktøjet
  - Brug af ikke-godkendt tilbehør eller dele
  - Alle regelmæssige justeringer eller vedligeholdelsesrensning af karburatorer
  - Komponenter (dele og tilbehør) som er udsat for naturlig slid og ælde, inklusiv men ikke begrænset til drejeknapper, drivrem, greb, klinger til hækketrimmere eller plæneklypere, sele, kabel gasspjæld, kulbørster, elledning, tænder, filtskiver, ophængstapper, blæserventilatorer, blæser- og sugeslanger, sugesepe og stropper, styrestyngler, savkæder, slanger, forbindelsespakninger, sprøjtedyser, hjul, sprøjtetæve, indvendige ruller, udvendige ruller, udvendige spoler, skærelinjer, tændrør, luftfiltre, gasfiltre, tildekkningsblade etc.
- For eftersyn skal produktet sendes til eller præsenteres for en RYOBI-autoriseret servicestation, som er oplistet for hvert land i den følgende liste over servicestationsadresser. I nogle lande påtager din lokale RYOBI-forhandler sig ansvaret for at sende produktet til RYOBI-serviceorganisationen. Når et produkt sendes til en RYOBI-servicestation, skal det pakkes sikkert ind uden noget farligt indhold som benzin, mærkes med afsenderens adresse og med en kort beskrivelse af fejlen.
- En reparation/erstatning under denne garanti er gratis. Den udgør ikke en forlængelse eller en ny start på garantiperioden. Udvekslede dele eller værktøjer bliver vores ejendom. I nogle lande skal leveringsafgifter eller porto betales af afsenderen. Denne lovbestemte rettigheder i forbindelse med købet forbliver uanfægtede
- Denne garanti gælder i EU, Schweiz, Island, Norge, Liechtenstein, Tyrkiet og Rusland. Udover disse områder bedes du kontakte din autoriserede RYOBI-forhandler for at afgøre, om en anden garanti gælder.

### AUTORISEREDE SERVICE/VERKSTEDER

Find nærmeste autoriserede serviceværksted på <http://dk.ryobitools.eu/header/service-and-support/service-agents>.

## SV RYOBI® ANVÄNDNINGSVILLKOR FÖR GARANTI

Förutom eventuella lagstadgade rättigheter som uppstår genom köpet, täcks den här produkten av en garanti som anges nedan.

- Garantiperioden är 24 månader för konsumenter och börjar gälla från det datum då produkten köptes. Detta datum måste dokumenteras på en faktura eller annat köpbevis. Produkten är utformad och avsedd för konsumenter och privat bruk. Därmed tillhandahålls ingen garanti vid yrkesmässigt eller kommersiellt bruk.
- Det finns möjlighet att förlänga garantiperioden för en del av utbudet för trädgårdsverktyg (AC/DC) under den period som anges ovan genom att använda registreringen på webbplatsen [www.ryobitools.eu](http://www.ryobitools.eu). De verktyg som är berättigade till en förlängning av garantiperioden visas tydligt i butik och/eller på förpackningen/och anges i produktdokumentationen. Slut användaren behöver registrera hans/hennes nyförvärvade verktyg online inom 30 dagar från köpdatumet. Slut användaren kan registrera sig för den förlängda garantin i det land där han/hon bor om landet finns angivet i registreringsformuläret online och där detta alternativ är giltigt. Dessutom måste slut användaren ge sitt medgivande till lagring av data vilket krävs vid registrering online samt acceptera villkoren. Bekräftelsekvittot för registreringen som skickas ut via e-post och originalfakturan som visar köpdatumet kommer att gälla som bevis för den förlängda garantin.
- Garantin täcker alla produktdefekter under garantiperioden som beror på buster i utförande eller material vid köpdatumet. Garantin är begränsad gällande reparation och/eller utbyte och inkluderar inte några skyldigheter inklusive men inte begränsat till oförutsedda skador eller följdskador. Garantin är inte giltig om produkten har missbrukats, använts i strid med bruksanvisningen eller inte anslutits på rätt sätt. Denna garanti täcker inte:
  - eventuella skador på produkten som uppstått till följd av felaktigt underhåll
  - produkter som har ändrats eller modifierats
  - produkter där ursprungliga identifieringsmärkningar (varumärke, serienummer) har målats över, ändrats eller tagits bort
  - eventuella skador som uppstått till följd av att bruksanvisningen inte efterföljs
  - alla icke CE-produkter
  - eventuella produkter som har försökts repareras av en icke-kvalificerad yrkesman eller utan föregående medgivande från Techtron Industries.
  - eventuella produkter som anslutits till felaktig strömförsörjning (ampere, volt, frekvens)
  - eventuella produkter som använts med olämplig bränsleblandning (bränsle, olja, oljeprocent)
  - eventuella skador som uppstått till följd av yttre påverkan (kemisk, fysisk, stöt) eller främmande ämnen
  - normalt slitage av reservdelar
  - olämplig användning, överbelastning av verktyget
  - användningen av icke-godkända tillbehör eller delar
  - Eventuella periodiska justeringar av eller vid underhållsrengöring av förgasare
  - Komponenter (delar och tillbehör) är föremål för naturligt slitage, inklusive men inte begränsat till tryckknappar, drivremmar, koppling, blad till kantrimrar eller gräsclippare, sele, gasreglageväjare, kolborstar, strömladd, spetsar, filterbrickor, kopplingssprint, blåsfåkt, blås- och sugrör, sugpåse och remmar, styrskenor, sågkedjor, slangar, anslutningsdonrördel, spraymunstycken, hjul, spraystavar, innerrullar, ytterspolar, skärtråd, tändstift, luftfilter, gasfilter, sönderdelningsblad osv.
- Vid service måste produkten skickas eller uppvisas för en RYOBI- auktoriserad servicestation som står angiven för varje land i följande adresslista över servicestationer. I vissa länder tar din lokala RYOBI- återförsäljare på sig ansvaret att skicka produkten till RYOBI- serviceorganisationen. När en produkt skickas till en RYOBI- servicestation, ska produkten paketeras säkert utan något farligt innehåll såsom bensin, markeras med avsändarens adress samt en kort beskrivning av felet.
- En reparation/ett utbyte under denna garanti är kostnadsfri. Det utgör inte en förlängning eller förnyelse av garantiperioden. Utbyta delar eller verktyg blir vår egendom. I vissa länder måste leveranskostnader eller porto betalas av avsändaren. Dina lagstadgade rättigheter som härrör från köpet av verktyget förblir opåverkade
- Denna garanti är giltig i Europeiska gemenskapen: Schweiz, Island, Norge, Liechtenstein, Turkiet och Ryssland. Utanför dessa länder, kontakta din auktoriserade RYOBI-återförsäljare för att avgöra om en annan garanti gäller.

### AUKTORISERAT SERVICECENTER

Du hittar närmaste auktoriserade servicecenter genom att gå till <http://uk.ryobitools.eu/header/service-and-support/service-agents>.

## FI RYOBI®-TAKUUN SOVELTAMISEHDOT

Tällä tuotteella on oston luomien lakisäasteiden oikeuksien ohella alla mainitun mukainen takuu.

- Takuun kesto on kuluttajille 24 kuukautta ja takuuaika alkaa tuotteen ostohetkestä. Tämän päivämäärän tulee lukea laskussa tai muussa ostotositteessa. Tuote on suunniteltu ja tarkoitettu vain kuluttajien ja yksityiseen käyttöön. Takuu ei sisällä ammatti- eikä kaupallista käyttöä.
- Joidenkin puutarhatyökalujen (AC/DC) takuun kesto on mahdollista laajentaa yllä mainittua kestoja pidemmäksi verkkosivuston [www.ryobitools.eu](http://www.ryobitools.eu) rekisteröinnin kautta. Työkalujen kelpoisuus takuujakson laajennukseen näkyy selkeästi myymälössään jätäi pakkauksissa ja/ tai tämä tieto sisältyy tuotedokumentaatioon. Loppukäyttäjän täytyy rekisteröidä vasta hankitut työkalut internetissä 30 päivän kuluessa ostopäivämäärästä. Loppukäyttäjän voi rekisteröidä laajennettun takuun kotimaassaan, jos se on luetteluna online-rekisteröintilomakkeessa, jossa mainitaan, missä tämä vaihtoehto on voimassa. Loppukäyttäjien täytyy lisäksi hyväksyä tietojen tallennus, jotka heidän täytyy antaa online-tiassa sekä ehdot. Rekisteröintiin vahvistuskuitti, joka lähetetään sähköpostitse, ja alkuperäinen ostopäivämäärän ilmaiseva lasku toimivat laajennettun takuun tositteina.
- Takuu kattaa kaikki tuotteeseen takuuaikana tulevat vikat, joiden aiheuttajina ovat tuotteen ostopäivänä olleet valmistus- tai materiaaliavikat. Takuu on rajoitettu korjaukseen ja/tai vaihtoon eikä se sisällä mitään muita velvoitteita mukaan lukien satunnais- ja seurannaisvahinkoja, mutta rajoittumatta niihin. Takuu ei päde, jos tuotetta on käyretty väärin, käyttöohjeen vastaisesti tai jos se on liitetty virheellisesti. Tämä takuu ei kata:
  - virheellisestä huollosta johtuvia vaurioita
  - muunnettua tai muutettua tuotetta
  - tuotetta, jonka alkuperäiset tunnistemerkinnät (tavaramerkki, sarjanumero) on turmeltu, muutettu tai poistettu
  - tämän käyttöoppaan laiminlyönnistä johtuvia vaurioita
  - ei-CE-tuotetta
  - tuotetta, jota on yrittänyt korjata epäpätevä ammattilainen tai joka on korjattu ilman Techtron Industriesin ennakkolupaa.
  - tuotetta, joka on liitetty virheelliseen teholähteeseen (ampeirit, jännite, taajuus)
  - tuotetta, jossa on käyretty väärää polttoaineseosta (polttoaine, öljy, öljyprosentti)
  - ulkoisten vaikutusten (kemiallinen, fyysinen, iskut) tai vieraiden aineiden aiheuttamaa vauriota
  - normaleja kuluvia varaosia
  - virheellistä käyttöä, työkalun ylikuormitusta
  - ei-hyväksytyjen tarvikkeiden tai osien käyttöä
  - Kaasutinten säännöllistä säätöä tai ylläpitävää puhdistusta
  - Luonnollisesti kuluvia komponentteja (osia tai tarvikkeita), joihin sisältyvät puskunupit, käyttöohinat, kytkin, pensasleikkuriin tai ruohonleikkuriin terät, valjaat, kaasuvaijeri, hiiliharjat, virtajohto, piikit, huopatiivisteet, sokkapatit, puhallinten tuuletin, puhallin- ja imuputket, imuriin säkit ja hihnat, terälevyt, sahanketjut, letkut, liitinosat, suihkusuuttimet, pyörät, ruiskutusputket, siisä- ja ulkokeilat, leikkusuimat, hehkutulpat, ilmansuodattimet, kaasunsuodattimet, silpputerät yms. näihin kuitenkin rajoittumatta.
- Tuote on lähetettävä huollettavaksi valtuutettuun RYOBI-huoltoon tai näytettävä siellä. Niiden osoitteet kussakin maassa löytyvät seuraavasta luettelosta. Joissakin maissa paikallinen RYOBI-jälleenmyyjä huolehtii tuotteen lähetyksestä RYOBI-huolto-organisaatioon. Kun tuote lähetetään RYOBI-huoltoon, se täytyy pakata hyvin ilman vaarallisia aineita, kuten polttoainetta, ja pakkaukseen täytyy merkitä lähettäjän nimi sekä vian lyhyt kuvaus.
- Takuun kattama korjaus/vaihto on maksuton. Se ei tarkoita takuujakson laajennusta tai alkamista alusta. Vaihdetut osat tai työkalut siirtyvät valmistajan omistukseen. Joissakin maissa lähettäjän täytyy maksaa lähetyskustannukset tai postikulut. Työkalun oston luomat lakisäasteet oikeudet pysyvät koskemattomina
- Tämä takuu on voimassa Euroopan yhteisössä, Sveitsissä, Islannissa, Norjassa, Liechtensteinissa, Turkissa ja Venäjällä. Ota näiden alueiden ulkopuolella yhteyttä omaan valtuutettuun RYOBI-jälleenmyyjään ja selvitä, onko jatin muuta takuuta.

### VALTUUTETTU HUOLTO

Voit etsiä lähimmän valtuutetun huollon sivulta <http://fi.ryobitools.eu/header/service-and-support/service-agents>.



## NO RYOBI® GARANTIBETINGELSER

I tillegg til eventuelle lovbestemte rettigheter som følger av kjøpet, er dette produktet dekket av en garanti som angitt nedenfor.

- Garantiperioden er 24 måneder for konsumenter og gjelder fra den datoen som produktet ble kjøpt. Denne datoen skal dokumenteres med en faktura eller annet kjøpsbevis. Produktet er designet og beregnet kun til konsument- og privat bruk. Så det gis ingen garanti ved profesjonell eller kommersiell bruk.
- For en del av utvalget av hageverktøy (AC/DC) er det mulighet til å utvide garantiperioden i den perioden som er beskrevet ovenfor ved bruk av registreringen på nettsidene [www.ryobitools.eu](http://www.ryobitools.eu). Kvalifiseringen av verktøyene for en utvidelse av garantiperioden er tydelig vist i butikker og Teller på pakningen / og finnes innen produktdokumentasjonen. Sluttbrukeren må registrere sine nylig anskaffede verktøy online innen 30 dager etter kjøpsdato. Sluttbrukeren kan registrere seg for den utvidede garantien i sitt land hvis det er opplyst på online registreringsskjemaet der dette alternativet er gyldig. Videre må sluttbrukere gi sitt samtykke til oppbevaring av dataene som kreves for å gå online, og de må godta vilkår og betingelser. Registreringsbekreftelsen, som sendes ut på e-post, og den originale fakturaen som viser kjøpsdato, vil tjene som bevis for den utvidede garantien.
- Garantien dekker alle defekter i produktet under garantiperioden på grunn av defekter i utførelse eller materiale på kjøpsdato. Garantien er begrenset til å reparere og/eller erstatte og inkluderer ikke noen andre forpliktelser, inkludert, men ikke begrenset til, tilfældige eller følgesmessige skader. Garantien er ikke gyldig hvis produktet har blitt misbrukt, brukt på annen måte enn det som beskrives i bruksanvisningen eller er koblet til på feil måte. Denne garantien gjelder ikke for:
  - enhver skade på produktet som er resultat av utilstrekkelig vedlikehold
  - ethvert produkt som har blitt endret eller modifisert
  - ethvert produkt der de originale identifiseringsmerkene (varemerke, serienummer) har blitt uleselig, er endret eller fjernet
  - enhver skade som forårsakes av ikke-overholdelse av instruksjonshåndboken
  - ethvert ikke-CE-produkt
  - ethvert produkt som har blitt forsøkt reparert eller av en ikke-kvalifisert fagperson eller uten tidligere autorisasjon fra Techtronic Industries.
  - ethvert produkt tilkoblet feil strømforsyning (ampere, spenning, frekvens)
  - ethvert produkt som brukes med feil drivstoffblanding (drivstoff, olje, prosentandel olje)
  - enhver skade som er forårsaket av eksterne påvirkninger (kjemiske, fysiske, støt) eller fremmede stoffer
  - normal slitasje og sliitereservedeler
  - feil bruk, overbelastning av verktøyet
  - bruk av ikke-godkjent tilbehør eller deler
  - Eventuelle periodiske justeringer av eller vedlikeholdrensing/justering for forenning
  - Komponenter (deler og tilbehør) som er underlagt naturlig slitasje, inkludert, men ikke begrenset til bulknotter, drivreimer, clutch, blader på hekktrimmere eller gressklippere, seler, kabelspjeld, karbonborster, strømlledning, kniver, feltpakninger, heispinner, blåseviser, blåse- og vakuumslang, vakuumpose og reimer, førerstenger, sagkjeder, strømp, koblingsmonteringer, spraydyser, hjul, spraystenger, indre spoler, ytre spoler, kuttelinjer, tennplugg, luftfilter, gassfilter, mulchingblader osv.
- For service må produktet sendes eller fremlegges for en RYOBI-autorisert servicestasjon opplyst for hvert land i den følgende listen over servicestasjonsadresser. I noen land sender den lokale RYOBI-forhandleren produktet til RYOBI serviceorganisasjonen. Ved å sende et produkt til en RYOBI servicestasjon skal produktet være sikkert pakket uten noe farlig innhold, slik som bensin, merket med senderens adresse og fulgt av en kort beskrivelse av feilen.
- En reparasjon/erstatning under denne garantien er gratis. Den utgjør ingen forlengelse eller en ny start av garantiperioden. Utvekslede deler eller verktøy blir vår eiendom. I noen land vil leveringskostnader eller fraktering måtte betales av senderen. Dine lovbestemte rettigheter som oppstår fra kjøp av verktøyet forblir uberørt.
- Denne garantien er gyldig i EU, Sveits, Island, Norge, Liechtenstein, Tyrkia og Russland. Utenfor disse områdene ta kontakt med din autoriserte RYOBI-forhandler om en annen garanti gjelder.

### AUTORISERT SERVICESENTER

For å finne et autorisert servicecenter i nærheten, gå til <http://no.ryobitools.eu/header/service-and-support/service-agents>.

## RU УСЛОВИЯ ПРИМЕНЕНИЯ ГАРАНТИИ НА ПРОДУКЦИЮ RYOBI®

Помимо законных прав, возникающих при покупке, данное изделие покрывается гарантией в соответствии с приведенными ниже пунктами.

- Гарантийный период для покупателя составляет 24 месяца с даты покупки изделия. Дата покупки должна быть подтверждена полностью заполненным гарантийным талоном и чеком о покупке. Данное изделие предназначено только для частного использования покупателем. Поэтому гарантия не распространяется на использование в профессиональных или коммерческих целях.
- Предусмотрена возможность продления для части изделий линейки садовых инструментов (AC/DC) гарантийного периода с помощью регистрации на сайте [www.ryobitools.eu](http://www.ryobitools.eu). Право инструмента на продление гарантийного периода четко указано в магазинах и / или на упаковке / и содержится в сопутствующей инструменту документации. Конечный пользователь должен зарегистрировать свой приобретенный инструмент в течение 30 дней с даты покупки. Конечный пользователь может зарегистрировать свой инструмент на продление гарантии в стране своего проживания, если она указана в форме онлайн-регистрации. Кроме того, конечный пользователь должен дать свое согласие на хранение данных, которые необходимо ввести в онлайн-форму и принять правила и условия. Подтверждение регистрации, которое вы получите по электронной почте, заполненный гарантийный талон и оригинальный чек, в котором указана дата покупки, будут служить доказательством продленной гарантии.
- Гарантия покрывает в течение гарантийного периода все дефекты качества или материала изделия на дату покупки. Гарантия ограничена ремонтом и / или заменой и не включает никакие другие обязательства, включая, но не ограничиваясь случайными или косвенными убытками. Гарантия становится недействительной, если изделие использовалось не по назначению, вопреки инструкции, данным в Руководстве пользователя или было неправильно подключено. Настоящая гарантия не распространяется на:
  - любые повреждения изделия в результате неправильного технического обслуживания или недостаточного ухода за инструментом
  - любые изделия, подвергшиеся изменениям и модификации
  - любые изделия, оригинальные идентификационные отметки которого (торговая марка, серийный номер) были повреждены, изменены или удалены
  - любые повреждения, вызванные несоблюдением инструкций Руководства пользователя
  - любые изделия, не сертифицированные маркировкой "CE" для продажи в Европейском союзе
  - любые изделия, подвергшиеся попыткам ремонта неквалифицированным работником или без предварительного утверждения компаний Techtronic Industries.
  - любые изделия, подключенные к неправильному источнику питания (сила тока, напряжение, частота)
  - любые изделия, в которых использовались несоответствующие топливные смеси (топливо, масло, процент масла)
  - любые повреждения, вызванные внешними воздействиями (химические, физические, удары) или посторонними веществами
  - естественный износ запасных деталей
  - несоответствующее использование, перегрузка инструмента
  - использование неутвержденных аксессуаров и неоригинальных запасных деталей
  - любые регулярные регулировки, техническое обслуживание или чистка карбюраторов
  - компоненты (детали и аксессуары), подверженные естественному износу, включая, но не ограничиваясь ручки головки, приводные ремни, цепные муфты, лезвия триммеров и газонокосилок, плечевые ремни, кабельный дроссельный регулятор, угольные щетки, кабели питания, зубья, войлочные шайбы, пальцы сцепки, вентиляторы воздуходувки, трубки воздуходувки и пылесоса, мешки для сбора мусора и ремни, пыльные шины, пыльные щетки, шланги, соединительные детали, распылительные насадки, колеса, распылительные переходники, внутренние и внешние катушки, режущую леску, свечи зажигания, воздушные и топливные фильтры, мульчирующие лезвия и др.
- Для проведения технического обслуживания изделие следует направлять в авторизованные сервисные центры RYOBI, указанные для каждой страны в приведенном ниже списке адресов станций сервисного обслуживания. В некоторых странах местные дилеры RYOBI отправляют изделия в сервисные организации RYOBI. При отправке изделия в сервисный центр RYOBI, изделие должно быть безопасно упаковано и не содержать никаких опасных веществ, таких как бензин, должен быть подписан адрес отправителя и сопровождаться кратким описанием неисправности.
- Ремонт / замена проводится в рамках настоящей гарантии бесплатно. Он не продлевает гарантию и не начинает новый гарантийный период. Замененные детали и инструменты становятся нашей собственностью. В некоторых странах отправитель должен оплачивать стоимость отправки. Ваши законные права, возникшие при покупке инструмента, остаются неизменными
- Данная гарантия действительна в Европейском Сообществе, Швейцарии, Исландии, Норвегии, Лихтенштейне, Турции и России. Вне указанных территорий обращайтесь к своему авторизованному дилеру RYOBI, чтобы узнать, применяются ли условия каких-либо других гарантий.

### УПОЛНОМОЧЕННЫЙ СЕРВИСНЫЙ ЦЕНТР

Чтобы найти ближайший уполномоченный сервисный центр, обратитесь к веб-сайту <http://ru.ryobitools.eu/header/service-and-support/service-agents/>.

## PL WARUNKI GWARANCJI RYOBI®

Oprócz praw ustawowych wynikających z zakupu produkt jest objęty gwarancją, której warunki podano poniżej.

- Okres gwarancyjny wynosi 24 miesiące dla konsumentów i rozpoczyna się w dniu zakupu produktu. Datę zakupu należy udokumentować fakturą lub innym dowodem zakupu. Produkt został zaprojektowany i jest przeznaczony do użytku konsumenckiego i prywatnego. W związku z tym gwarancja nie obejmuje zastosowań profesjonalnych i komercyjnych.
- Istnieje możliwość wydłużenia okresu gwarancyjnego dla części asortymentu narzędzi ogrodniczych (AC/DC) poprzez zarejestrowanie produktu na stronie internetowej [www.ryobitools.eu](http://www.ryobitools.eu). Kwalifikowalność narzędzi do wydłużenia okresu gwarancyjnego jest wyraźnie określona w sklepach i/lub na opakowaniu oraz w dokumentacji produktu. Użytkownik końcowy musi zarejestrować nowo kupione narzędzia online w ciągu 30 dni od daty zakupu. Użytkownik końcowy może zarejestrować się w celu przedłużenia gwarancji w swoim kraju zamieszkania, jeżeli jest on wymieniony w formularzu rejestracji online, gdzie opcja ta obowiązuje. Ponadto użytkownicy końcowi muszą wyrazić zgodę na przechowywanie danych, wprowadzanych na stronie internetowej i zaakceptować regulamin. Dowodem wydłużenia gwarancji jest wysłane pocztą elektroniczną potwierdzenie rejestracji i oryginał faktury potwierdzającej datę zakupu.
- Gwarancja obejmuje wszystkie wady produktu ujawnione w okresie gwarancyjnym wynikające usterkę wykonania lub materiału obecnych w dniu zakupu. Gwarancja jest ograniczona do naprawy lub wymiany i nie obejmuje żadnych innych zobowiązań, w tym między innymi odpowiedzialności za szkody przypadkowe lub włorne. Gwarancja nie obowiązuje, jeżeli produkt był nieprawidłowo używany, używany niezgodnie z instrukcją lub nie był prawidłowo podłączony. Gwarancja nie obejmuje:
  - uszkodzenia produktu wynikającego z nieprawidłowej konserwacji,
  - produktu, który został zmieniony lub zmodyfikowany,
  - produktu, którego oryginalne oznaczenie (znak towarowy, numer seryjny) zostało zniszczone, zmienione lub usunięte,
  - jakiegokolwiek uszkodzeń wynikających z nieprzestrzegania instrukcji,
  - jakiegokolwiek produktu bez certyfikatu CE,
  - jakiegokolwiek produktu, który próbowano naprawiać z pomocą niewykwalifikowanej osoby lub bez uzyskania wcześniejszej zgody firmy Techtronic Industries,
  - jakiegokolwiek produktu podłączonego nie nieprawidłowego źródła zasilania (nieprawidłowe nateżenie prądu, napięcie, częstotliwość),
  - jakiegokolwiek produktu, który był używany z nieprawidłową mieszanką paliwową (paliwo, olej, procentowy udział oleju),
  - jakiegokolwiek uszkodzeń spowodowanych wpływem czynników zewnętrznych (chemicznych, fizycznych, drgań) lub substancji obcych,
  - normalnego zużycia części zamiennych,
  - nieprawidłowego użycia, przeciążenia narzędzia,
  - stosowania niezatwierdzonych akcesoriów lub części,
  - jakiegokolwiek okresowych regulacji lub czyszczenia gaźników w ramach konserwacji
  - elementów (części i akcesoriów) podlegających naturalnemu zużyciu, obejmujących, między innymi, kopułki do zwalniania żyłki, pasy napędowe, sprzęgło, ostrza przycinarek do żywopłotów lub kosiarek do trawy, uprząż, przepustnicę linkową, szczołki węglowe, przewód zasilania, zęby, podkładki filcowe, kołki podnośnika, wentylatory dmuchawy, rury nadmuchowe i ssawne, worek na śmieci i paski, prowadnice, łańcuchy piły, węże, mocowanie złączki, dysze natryskowe, kółka, przęty natryskowe, szpule wewnętrzne, szpule zewnętrzne, filtry gazu, ostrza do ściółkowania itp.
- W celu serwisowania produkt należy wysłać lub okazać w autoryzowanym punkcie serwisowym RYOBI znajdującym się na przedstawionym poniżej wykazie punktów serwisowych w poszczególnych krajach. W niektórych krajach lokalny dystrybutor produktów RYOBI podejmuje się wysyłki produktu do centrum serwisowego RYOBI. W przypadku wysyłki do punktu serwisowego RYOBI produkt — pozbawiony jakiegokolwiek niebezpiecznych substancji, na przykład benzyny — należy bezpiecznie zapakować i dołączyć adres nadawcy oraz krótki opis usterki.
- Naprawa/wymiana w ramach niniejszej gwarancji jest bezpłatna. Nie stanowi jednak o przedłużeniu lub rozpoczęciu od nowa biegu okresu gwarancyjnego. Wymienione części lub narzędzia stają się naszą własnością. W przypadku niektórych krajów nadawca będzie musiał uregulować koszty dostawy lub opłaty pocztowe. Prawa ustawowe wynikające z zakupu narzędzia pozostają niezmiennione.
- Niniejsza gwarancja obowiązuje w Unii Europejskiej, Szwajcarii, Islandii, Norwegii, Liechtensteinie, Turcji i Rosji. Poza tymi obszarami należy skontaktować się z autoryzowanym dostawcą produktów RYOBI i ustalić, czy obowiązuje inna gwarancja.

### AUTORYZOWANY PUNKT SERWISOWY

Najbliższy autoryzowany punkt serwisowy można wyszukać w witrynie internetowej <http://uk.ryobitools.eu/header/service-and-support/service-agents>.

## CS ZÁRUČNÍ PODMÍNKY RYOBI®

Kromě zákonných práv vyplývajících z koupě výrobku se na tento výrobek vztahuje také níže uvedené záruka.

- Záruční doba pro spotřebitele je 24 měsíců a začíná datem nákupu výrobku. Datum musí být zaznamenáno na fakturě nebo jiném dokladu o koupi. Tento výrobek je navržen a určen pouze pro soukromé účely spotřebitelů. Záruka se tedy nevztahuje na profesionální nebo komerční využití výrobku.
- U některých zahradních nástrojů (AC/DC) je možné záruční dobu prodloužit. K tomu je nutná registrace na stránkách [www.ryobitools.eu](http://www.ryobitools.eu). Možnost prodloužené záruční doby výrobku je jasně uvedena v probejácích, popř. na obalech nebo v dokumentech o výrobku. Koncový uživatel musí svůj nový nástroj zaregistrovat online do 30 dnů od data nákupu. Koncový uživatel se může k prodloužené záruční době zaregistrovat v zemi trvalého pobytu, pokud je tato uvedena na internetovém registračním formuláři u výrobku, kde je tato možnost dostupná. Koncový uživatel musí dále souhlasit s uložením osobních údajů, která musí zadat na internetu, a přijmout obchodní podmínky. E-mail s potvrzením registrace a původní faktura s datem koupě poslouží jako důkaz o prodloužené záruce.
- Záruka se vztahuje na veškeré vady na výrobku v rámci záruční doby způsobené výrobními vadami nebo vadami materiálu v době koupě. Záruka je omezena na opravu, popřípadě výměnu a nezáhměnou žádnými dalšími povinnostmi, včetně mimo jiné vedlejších či následných odškodnění. Záruka neplatí při použití výrobku k nevhodným účelům, v rozporu s uživatelskou příručkou nebo při nesprávném zapojení. Záruka se nevztahuje na:
  - veškeré škody na výrobku způsobené nesprávnou údržbou
  - veškeré produkty, které byly poškozeny nebo upraveny
  - veškeré produkty, kde byly původní identifikační prvky (obchodní značka, sériové číslo) poničeny, pozměněny nebo odstraněny
  - veškeré škody způsobené nedodrženými pokyny uživatelské příručky
  - veškeré produkty bez CE certifikace
  - veškeré produkty, které se pokusil opravit nekvalifikovaný odborník nebo opravy bez předchozího svolení společnosti Techtronic Industries,
  - veškeré produkty zapojené do nesprávného elektrického zdroje (proud, napětí, frekvence)
  - veškeré produkty používané s nevhodnou palivovou směsí (palivo, olej, procento oleje)
  - veškeré škody způsobené externími vlivy (chemickými, fyzickými, nárazy) nebo cizími látkami
  - běžné opotřebování dílů
  - nevhodné použití, přetěžování nástroje
  - použití neschválených příslušenství nebo dílů
  - veškerá pravidelná seřízení nebo čištění v rámci údržby karburátoru
  - komponenty (díly a příslušenství) podléhající opotřebení, včetně mimo jiné nárazových koleček, posuvných pásů, spojek, nožů plotových nůžek a sekaček na trávu, popruhu, plynového lanka, karbonových kartáčů, napájecího kabelu, zubů, plstěných podložek, závěsných kolků, větráků fukaru, trubíc fukaru a vysavače, vaku a popruhu vysavače, vodičů lišt, pilových řetězů, hadic, konektorů, trysek, kol, stříkaček tyčí, vnitřních cívek, vnějších koločků, řezných strun, zapalovacích svíček, vzduchových filtrů, plynových filtrů, mulčovacích nožů atd.
- K provedení servisu musí být výrobek zaslán nebo předán do autorizovaného servisního centra společnosti RYOBI, jejichž adresy jsou uvedeny podle země v seznamu servisních center. V některých zemích za vás výrobek pošle servisní organizaci RYOBI sám prodejce výrobků této značky. Při zasílání výrobku do servisního centra RYOBI je potřeba výrobek bezpečně zabalit bez nebezpečného obsahu jako benzin, opatřit adresou odesílatele a přiložit krátký popis závady.
- Oprava, popř. výměna v rámci této záruky je zdarma. Neznamená to prodloužení nebo začátek nové záruční lhůty. Vyměněné díly nebo nástroje přejdou do našeho vlastnictví. V některých zemích platí postovné odesílatel. Vaše zákonná práva vyplývající z koupě tohoto nástroje zůstávají nedotčena.
- Tato záruka platí v Evropském Společenství, Švýcarsku, Norsku, Lichtenštejnsku, Turecku, Rusku a na Islandu. Mimo tato území kontaktujte autorizovaného prodejce značky RYOBI, který zjistí, zda se na výrobek vztahuje jiná záruka.

### POVĚŘENÉ SERVISNÍ STŘEDISKO

Pro nalezení nejbližšího pověřeného servisního střediska navštivte <http://uk.ryobitools.eu/header/service-and-support/service-agents>.

## HU A RYOBI® GARANCIA ALKALMAZÁSÁNAK FELTÉTELEI

A vásárlásból addó törvényben rögzített jogok mellett a termékre az alábbi garancia vonatkozik.

1. A fogyasztói garancia tartama 24 hónap, mely a termék vásárlásának napjával kezdődik. Ezt a dátumot számlával vagy a vásárlást igazoló egyéb dokumentummal kell bizonyítani. A termék rendelkezése csak fogyasztói és magáncélt használhat. Ezért professzionális vagy kereskedelmi használat esetén a garancia nem érvényes.
2. A kerti szerszámok (egyenáramú/váltóáramú) egy részénél a garancia időtartama a [www.ryobitools.eu](http://www.ryobitools.eu) weblapon regisztrálva meghosszabbítható. Az áruházakban, a csomagolásban, illetve a termék dokumentációjában egyértelműen jelezve van, hogy az adott termék garanciája meghosszabbítható-e. A végfelhasználónak a vásárlás dátumától számított 30 napon belül regisztrálnia kell az újonnan vásárolt szerszámot. A végfelhasználó akkor regisztrálhat a kiterjesztett garanciára, ha az ország, ahol lakik, fel van sorolva az online regisztrációs űrlapon azon országok között, ahol választható ez az opció. Ezenkívül a végfelhasználónak bele kell egyeznie az online regisztrálás során szükséges adatok tárolásába, és el kell fogadnia a felhasználási feltételeket. A kiterjesztett garanciát a regisztráció beérkezésétől e-mailben küldött visszaigazolás és a vásárlás dátumát tartalmazó eredeti számla igazolja.
3. A garancia a termék vásárlásakor fennálló, a gyártás során keletkezett hibákra és anyaghibákra érvényes a garanciális időtartamon belül. A garancia csak a javításra/cserére korlátozódik, és nem terjed ki semmilyen egyéb kötelezettségre, nem kizárólagosan ideértve a véletlen vagy szándékos rongálást. A garancia nem érvényes, ha a terméket nem megfelelően, a használati utasításban foglaltakkal ellentétben, illetve nem megfelelően csatlakoztatva használták. A garancia nem vonatkozik:
  - a terméket a nem megfelelő karbantartás következtében ért károsodásra
  - megváltoztatott vagy átalakított termékre
  - olyan termékre, melyben az eredeti azonosítókat (védjegy, sorozatszám) megrongálták, megváltoztatták vagy eltávolították
  - a használati utasítás be nem tartásából eredő kárra
  - CE jelöléssel nem rendelkező termékekre
  - olyan termékre, melyet nem képzett, illetve a Techtronic Industries által nem feljogosított szerelő javított
  - nem megfelelő (áramerősségű, feszültségű, frekvenciájú) áramforrásra csatlakoztatott termékre
  - nem megfelelő üzemanyag-keverékkel (üzemanyag, olaj, olaj aránya) használt termékre
  - külső (vegyi, fizikai, ütés) hatásokból vagy idegen anyagokból eredő károkra
  - a cserélhető alkatrészek természetes kopására és elhasználódására a szerszám helytelen használatára, túlterhelésére
  - nem jóváhagyott tartozékok és alkatrészek használatára
  - A karburátorok rendszeres beállítása, karbantartása, tisztítása
  - A természetes kopásnak és elhasználódásnak kitett alkatrészek és kiegészítők, például (de nem kizárólag) damildobok, ékszíjak, foglalatok, sövényvágók és fűnyírók kése, heveder, gázbowden, szénkéfék, tápkábel, kultivátorfogak, filcálátétek, akasztószegek, fűvókészülékek ventilátora, fűvő- és szívócseppek, szívózsák és pántok, terelőrudak, fűrészláncok, tömlők, csatlakozószerelvények, permetezőfejek, kerekek, permetezőszárak, belső dobok, külső csévék, vágódamiliok, gyújtógyertyák, légszűrők, gázsűrők, mulcsözőkék stb.
4. A terméket javításra el kell vinni egy meghatalmazott RYOBI szervizbe; ezeket az egyes országokhoz a következő listában találja. Egyes országokban a helyi RYOBI kereskedő vállalja a termék elszállítását a RYOBI szervizbe. A terméket veszélyes tartalom, például benzín nélkül csomagolva, a feladó címét feltüntetve, a hiba rövid leírásával együtt küldje el a RYOBI szervizbe.
5. A jelen garancia hatálya alatt végzett javítás, illetve csere ingyenes. Nem jelenti a garanciális időtartam újraindulását. A kicserélt alkatrészek és szerszámok a mi tulajdonunkba kerülnek. Egyes országokban a szállítás vagy postázás költségét a feladó viseli. A vevőnek a szerszám megvásárlásából addó törvényes jogai nem változnak.
6. Jelen garancia az Európai Közösségben, Svájcban, Izlandon, Norvégiában, Liechtensteinben, Törökországban és Oroszországban érvényes. E területen kívül kérdezze meg a RYOBI forgalmazót, hogy milyen garancia van érvényben.

### HIVATALOS SZERVIZKÖZPONT

A legközelebbi hivatalos szervizközpont megtalálásához látogasson el a <http://uk.ryobitools.eu/header/service-and-support/service-agents>.

## RO CONDIȚII DE APLICARE A GARANȚIEI PENTRU PRODUSELE RYOBI®

În plus față de condițiile statutare rezultate din achiziționarea acestui produs, acesta este acoperit de garanția stipulată mai jos.

1. Perioada de garanție este de 24 de luni pentru consumatori și începe de la data achiziționării produsului. Data de începere a garanției trebuie demonstrată cu o factură sau altă dovadă a cumpărării produsului. Produsul este destinat și conceput doar pentru utilizare în scopuri personale. Din acest motiv, nu se oferă garanție pentru utilizarea sa în scop profesional sau comercial.
2. Există posibilitatea de extindere a perioadei de garanție pentru gama de unelte electrice pentru grădina (de CA/CC) peste perioada stipulată mai sus prin înscrierea produsului pe website-ul [www.ryobitools.eu](http://www.ryobitools.eu). Eligibilitatea pentru perioada de extindere a garanției este afișată în mod clar în magazinele de vânzare și/sau pe ambalaj sau este inclusă în documentația livrată împreună cu produsul. Utilizatorul final este obligat să-și înregistreze produsul online în termen de maxim 30 de zile de la achiziția acestuia. Utilizatorul final poate înregistra produsul pentru garanția extinsă oferită în țara sa de rezidență dacă aceasta este listată în formularul de înregistrare online și dacă această opțiune este validă. În plus, utilizatorul final trebuie să-și dea acordul pentru stocarea datelor personale solicitate la înregistrarea online și trebuie să accepte termenii și condițiile. Mesajul de confirmare a înregistrării, trimis prin e-mail și factura originală cu data achiziției vor dovedi perioada de garanție extinsă.
3. Garanția acoperă toate defecțiunile produsului survenite în perioada de garanție datorate defectelor de execuție sau materialelor folosite, începând cu data achiziției acestuia. Garanția este limitată la reparare și/sau înlocuire și nu include alte obligații, inclusiv, dar fără a se limita la daune accidentale sau rezultate pe cale de consecință. Garanția își pierde valabilitatea dacă produsul este utilizat necorespunzător, utilizat neconform cu instrucțiunile de utilizare din manualul cu instrucțiuni sau conectat incorect. Garanția nu se aplică în cazul:
  - oricărei defecțiuni survenite în urma întretinerii necorespunzătoare a produsului
  - oricărui produs alterat sau modificat
  - oricărui produs la care inscripțiile cu datele de identificare (marca comercială, numărul de serie) au fost șterse, modificate sau îndepărtate
  - oricărei defecțiuni datorate neconformării cu instrucțiunile din manualul de utilizare
  - oricărui produs necertificat CE
  - oricărui produs asupra căruia au fost efectuate tentative de reparare de către personal necalificat sau fără autorizație prealabilă din partea Techtronic Industries.
  - oricărui produs conectat la o sursă de alimentare necorespunzătoare (curent, tensiune, frecvență)
  - oricărui produs utilizat cu un amestec de carburant necorespunzător (combustibil, ulei, proporții de adaos ulei)
  - oricăror defecțiuni datorate unor influențe externe (chimice, fizice, socuri) sau substanțe străine
  - uzurii și fisurării normale a pieselor de rezervă
  - utilizării neadecvate, suprasolicitării uneltei
  - utilizării de piese și accesorii neaprobate
- Orice operații de curățare sau reglare periodică a carburatoarelor
- Componentele (piese și accesorii) supuse uzurii și defecțiilor normale, care includ, fără a se limita la manșoane de protecție, curele de transmisie, ambreiaj, lamele de la tăietoarele de arbore sau gazon, furturnuri, accesorii de conectare, bare de pulverizare, volante, baghete de pulverizare, moșoare interne, carcassă exterioară pentru moșoare, fire tăietoare, bujii, filtre de aer, filtre de gaz, lame de tocător, etc.
4. Pentru efectuarea reparațiilor, produsul trebuie trimis sau adus la un centru de reparații autorizat RYOBI din lista următoare de centre de reparații prezentate pentru fiecare țară. În anumite țări, reprezentatul local RYOBI va trimite produsul spre reparare la sediul centrului de reparații RYOBI. Atunci când trimiteți produsul spre reparare la un centru de reparații RYOBI, acesta trebuie ambalat în siguranță, fără conținut periculos (cum ar fi benzina), marcat cu adresa expeditorului și însoțit de o scurtă descriere a defectului.
5. Repararea/înlocuirea în perioada de garanție este gratuită. Aceasta nu este însoțită de o prelungire sau o reințiere a perioadei de garanție. Piese sau unelte schimbate devin proprietatea dvs. În anumite țări, taxele de expediție sau poștale vor fi suportate de expeditor. Drepturile dvs. statutare rezultate din achiziția produsului rămân neschimbate
6. Această garanție este valabilă în Comunitatea Europeană, Elveția, Islanda, Norvegia, Liechtenstein, Turcia și Rusia. În afara acestor zone, vă rugăm să contactați reprezentantul dvs. local RYOBI pentru a determina dacă se aplică alt tip de garanție.

### CENTRU DE SERVICE AUTORIZAT

Pentru a găsi un centru de service autorizat lângă dvs., vizitați <http://uk.ryobitools.eu/header/service-and-support/service-agents>.

## LV RYOBI® GARANTIJAS PIEMĒROŠANAS NOSACĪJUMI

Papildus jebkādam likumiskajam tiesībām, kuras rodas, veicot pirkumu, izstrādājums tiek nodrošināts ar tālāk tekstā noteikto garantiju.

- Garantijas periods patērētājiem ir 24 mēneši, tā atskaitē tiek sākta no datuma, kad veikta izstrādājuma iegāde. Šim datumam jābūt dokumentētam rēķinā vai citā pirkumu apliecināšā dokumentā. Izstrādājums ir radīts un paredzēts tikai patērētāja privātai lietošanai. Saistībā ar iepriekšminēto, garantija netiek nodrošināta profesionālas vai komerciālas lietošanas gadījumā.
- Pastāv iespēja pagarināt daļas no dārza instrumentu klāsta (Maigstrāvas/akumulatoru) garantiju ilgāk par iepriekš minēto periodu, izmantojot reģistrāciju interneta vietnē [www.ryobitools.eu](http://www.ryobitools.eu). Instrumenti, kas pakļauti garantijas perioda pagarināšanai, tiek skaidri apzīmēti veikalos un/vai uz iepakojuma un izstrādājumu komplektējošajā dokumentācijā. Gala lietotājam nepieciešams reģistrēt tālruni jauno instrumentu 30 dienu laikā no pirkuma datuma. Gala lietotājs var reģistrēties pagarinātajai garantijai savā mītnes valstī, ja tā minēta tiešsaistes reģistrācijas veidlapā, kurā šī iespēja ir aktīva. Bez tam, gala lietotājam ir jāsniedz pierādīšana tiešsaistes ievadīšanai nepieciešamo datu glabāšanai un jāpiekrīt noteikumiem un nosacījumiem. Reģistrācijas apstiprinājums, kas tiek nosūtīts, izmantojot e-pastu, un rēķina oriģināls, kurā norādīts iegādes datums, kalpo kā pagarinātās garantijas apstiprinājums.
- Garantija attiecas uz visiem izstrādājuma defektiem garantijas periodā, kas saistīti ar ražošanas vai materiālu defektiem no pirkuma datuma. Šī garantija tiek ierobežota ar remontu un/vai nomaiņu un neietver jebkādas citas saistības, tajā skaitā, bet ne tikai, cēloņsakarīgos vai saistītos bojājumus. Garantija nav spēkā, ja izstrādājums ir nepareizi lietots, izmantots pretēji norādēm lietošanas rokasgrāmātā vai bijis nepareizi pieslēgts. Šī garantija netiek attiecināta uz:
  - jebkādiem izstrādājuma bojājumiem, kas radušies nepareizas uzturēšanas rezultātā
  - jebkuru izstrādājumu, kas ticis pārveidots vai mainīts
  - jebkuru izstrādājumu, kura oriģinālās identifikācijas (preču zīme, sērijas numurs) marķējums ir ticis nodzēsts, mainīts vai noņemts
  - jebkādiem bojājumiem, kuri radušies neievērojot norādes lietošanas rokasgrāmātā
  - jebkādam izstrādājumam bez CE sertifikācijas
  - jebkuru izstrādājumam, kura remontu mēģinājis veikt nekvalificēts personāls vai bez Techtronic Industries iepriekšējas autorizācijas.
  - jebkuru izstrādājumam, kurš bijis pieslēgts neatbilstošam parametru (strāvas, sprieguma, frekvences) sprieguma avotam
  - jebkuru izstrādājumam, kurš bijis izmantots ar nepareizu degvielas maisījumu (degviela, eļļa, eļļas procentuālais saturs)
  - jebkuriem bojājumiem, kuri radušies ārējas iedarbības (ķīmiskas, fiziskas, triecieni) vai vielu ietekmē
  - detāļu normāla lietošanas nodiluma rezultātā
  - nepareizas lietošanas vai instrumentu pārslozdes rezultātā
  - neapstiprinātu detaļu vai aprīkojuma lietošanas rezultātā
  - jebkādos periodiskus karburatoru regulēšanas darbus vai apkopes tīrīšanu
  - Komponentus (daļas un aksesuārus), kas pakļauti dabīgam nodilumam, ieskaitot, bet neaprobežojoties ar atsītienu pogām, piedziņas siksnām, sajūgiem, krūmu šķēru un plaujmašīnu asmeņiem, uzkabēm, droseļu trosītēm, oglekļa sukām, elektrības vadiem, tapām, filca aplākšņiem, sakabes tapām, pūtēja ventilatoriem, pūtēja un sūkšanas caurulēm, savākšanas maisiem un siksnām, vadotju plankām, zāģu ķēdēm, šļūtenēm, savienoju uzgaļiem, izsmidzinātāja uzgaļiem, rīteņiem, izsmidzinātāja caurulēm, iekšējām spolēm, ārējām spolēm, plaušanas auklām, aizdedzes svēcēm, gaisa filtriem, degvielas filtriem, mulčēšanas asmeņiem, utt.
- Servisa nodrošināšanai, izstrādājums ir jānodod pilnvarotā RYOBI servisa centrā, kas norādīts katrai valstij tālāk minētajā servisa centru adresē sarakstā. Dažās valstīs jūsū vietējās RYOBI izplatītājs uzņemas izstrādājuma nosūtīšanu uz RYOBI servisa organizāciju. Nosūtīt izstrādājumu uz RYOBI servisa centru, izstrādājuma jābūt droši iepakotam, tas nedrīkst saturēt bīstamas vielas kā degvielu, sūļļijumam jābūt marķētam ar sūļļijāja adresi un tisu kļūmes aprakstu.
- Remonts/nomaņa šīs garantijas ietvaros ir bezmaksas. Tas nerada garantijas perioda pagarināšanu vai jaunu garantiju. Nomainītais daļas vai instrumentu kļūst par mūsu īpašumu. Dažās valstīs piegādes vai pasta izmaksas būs jāapmaksā sūļļijātājam. Jūsū likumiskās tiesības, kas nodibinās, iegādājoties instrumentu, paliek nesamainīgas
- Šī garantija ir spēkā Eiropas Kopienā, Šveicē, Islandē, Norvēģijā, Līhtenšteinā, Turcijā un Krievijā. Arpus šīm teritorijām, lūdzu, sazinieties ar jūsu pilnvaroto RYOBI izplatītāju, lai noteiktu, vai ir piemērojama cita garantija.

### AUTORIZĒTS APKALPOŠANAS CENTRS

Lai atrastu tuvāko autorizēto apkalpošanas centru, apmeklējiet <http://uk.ryobitools.eu/header/service-and-support/service-agents>.

## LT „RYOBI®“ GARANTIJOS TAIKĪMO SALYĖGOS

Papildant bet kokias įstatymuose numatytas perkant atsirandančias teises, šiam įrenginiui taikoma toliau nurodyta garantija.

- Vartotojams suteikiama 24 mėnesių trukmės garantija nuo įrenginio įsigijimo datos. Ši data turi būti nurodyta sąskaitoje faktūroje ar kitame pirkimą įrodančiame dokumente. Šis įrenginys skirtas tik vartotojų rinkai ir asmeniniam naudojimui. Todėl garantija netaikoma, jei įrenginys naudojamas profesionaliems ar komerciniams reikmėms.
- Įsigijus tam tikrus sodo įrenginius (AC/DC), suteikiama galimybė pratešti garantiją, kad ji galėtų ilgiau, nei nurodyta pirmiau, naudojantis registracija interneto svetainėje [www.ryobitools.eu](http://www.ryobitools.eu). Ar galima pratešti įrenginio garantinį laikotarpį, aiškiai nurodoma parduotuvėse ir (arba) ant įrenginio pakuočių, ir (arba) įrenginio dokumentuose. Galutinis naudotojas turi užregistruoti savo naujai įsigytą įrenginį per 30 dienų nuo įsigijimo datos. Galutinis naudotojas gali registruotis išplėstinei garantijai savo gyvenamojoje šalyje, jei ji nurodyta internetinėje registracijos formoje, kurioje siūloma tokia galimybė. Be to, galutiniai naudotojai turi sutikti su duomenų, kuriuos reikia įvesti internetu, saugojimu ir svetainės naudojimo sąlygomis. Kaip išplėstinės garantijos įrodymas naudojamas registracijos patvirtinimo kvitas, atsiunčiamas e. paštu, ir originali sąskaita faktūra, kurioje nurodyta įsigijimo data.
- Ši garantija apima visus garantiniu laikotarpiu aptiktus įrenginio trūkumus, atsiradusius dėl gamybos arba medžiaginių defektų nuo įsigijimo datos. Ši garantija ribojama remontu ir (arba) pakeitimu, ji neapima jokių kitų įsipareigojimų, įskaitant (bet tuo neapsiribojant) šalutinio arba antininio nuostolio. Garantija anuliuojama, jei įrenginys buvo naudojamas netinkamai, naudojamas ne pagal naudojimo instrukciją arba netinkamai prijungtas. Ši garantija netaikoma:
  - jokiai įrenginiui padarytai žalai, kurią lėmė netinkama techninė priežiūra;
  - jokiam įrenginiui, kuris buvo keičiamas ar modifikuojamas;
  - jokiam įrenginiui, kurio originalūs identifikavimo ženklai (prekės ženklas, serijos numeris) buvo sugadinti, pakeisti arba pašalinti;
  - jokiai žalai, kurią lėmė naudojimo instrukcijos nesilaikymas;
  - jokiems CE ženklui nepažymėtiems įrenginiams;
  - jokiam įrenginiui, kurį bandė remontuoti nekvalifikuoti asmenys arba kuris buvo remontojamas be „Techtronic Industries“ leidimo;
  - jokiam įrenginiui, kuris buvo prijungtas prie netinkamo maitinimo tinklo (netinkamos srovės, įtampos, dažnio);
  - jokiam įrenginiui, kuris buvo naudojamas su netinkamu degalų mišiniu (degalai, alyva, mašinos santykis);
  - jokiai žalai, kurią lėmė išorinis poveikis (cheminis, fizinis, smūgiai) arba pašalinės medžiagos;
  - dėvimosioms dalims;
  - netinkamam naudojimui, įrenginio perkrovai;
  - nepatvirtintų priedų arba dalių naudojimui;
  - Jokiam reguliariam karbiuriatorių reguliavimui arba priežiūros ir valymo darbams
  - Komponentams (dalims ir priedams), kurie natūraliai dėvėsi, įskaitant (bet tuo neapsiribojant) spyruoklines galvutes, pavarų diržus, sankabą, gyvatvorio gėntėvų ar žoliapjovių geležtes, diržus, trosinį drošelį, anglinius šepetėlius, maitinimo kabelį, virbus, fetro poveržles, prikabinimo kaiščius, pūstuvo ventilatorius, pūstuvo ir siurblio vamzdžius, siurblio maišą ir diržus, kreipiamuosius strypus, pjūklų grandines, žarnėles, jungiamąsias detales, purškimo antgalius, ratus, purškimo liestukus, vidines rites, išorines rites, pjovimo vielą, uždegimo žvakės, oro filtras, dujų filtras, mulčiavimo geležtes ir pan.
- Prereikus atlikti priežiūros darbus, įrenginį reikia siųsti arba atvežti RYOBI įgaliotajam priežiūros centrui, nurodytam kiekvienos šalies priežiūros centrų adresų sąrašė. Kai kuriose šalyse vietinis RYOBI atstovas siunčia įrenginį RYOBI priežiūros organizacijai. Siunčiant įrenginį RYOBI priežiūros centrui, reikia saugiai jį supakuoti pašalinant visas pavojingas medžiagas, pvz., benzina, nurodyti ant pakuočių siuntėjo adresą ir pridėti trumpą gedimo aprašymą.
- Pagal šią garantiją remontas / keitimas atliekami nemokamai. Tokie veiksmai netaikomi garantijos pratesimui arba naujo garantinio laikotarpio pradžiai. Dalys arba įrenginiai, kuriuos pakeitėme, tampa mūsų nuosavybe. Kai kuriose šalyse pristatymo ir pašto išlaidas turi padengti siuntėjas. Įstatymuose numatytos jūsų teisės, atsirandančios perkant įrenginį, lieka nepakeistos
- Ši garantija galioja Europos bendrijoje, Šveicarijoje, Islandijoje, Norvegijoje, Lichtenšteine, Turkijoje ir Rusijoje. Jei gyvenate ne šiose šalyse, kreipkitės į įgaliotąjį RYOBI atstovą ir sužinokite, ar jums taikoma kita garantija.

### ĮGALIOTAS TECHINIS PRIEŽIŪROS CENTRAS

Jei norite surasti įgaliotą techninės priežiūros centrą netoli Jūsų, apsilankykite interneto svetainėje <http://uk.ryobitools.eu/header/service-and-support/service-agents>.

## ET RYOBI® GARANTIIINGIMUSED

Lisaks toote ostust tulenevatele seadusjärgsetele õigustele, kehtib tootele ka alltoodud garantiiga.

- Tarbijatele on garantiiaeg 24 kuud ja algab sellel kuupäeval, mil toode osteti. Selle kuupäeva tähtsuseks on vaja arvet või mõnda teist tõendit ostu sooritamise kohta. Toode on mõeldud eratarbijatele ainult isiklikeks kasutamiseks. Seega ei kehti garantiid ostu kasutamisel kutsetegevuses või kaubanduslikel eesmärkidel.
- Teatud osale (vahelduvvoolu/alalisvoolu) aiatööriistadele on võimalik pikendada eespool toodud garantiiaega, kasutades toote registreerimist veebilehel [www.ryobitools.eu](http://www.ryobitools.eu). Teave tööriista võimaliku pikendatud garantiiaja kohta on selgelt esile toodud poodides ja/või pakendil / ning see sisaldub toote dokumentatsioonis. Lõpptarbijaja peab registreerima oma uued tööriistad interneti teel 30 päeva jooksul pärast ostupäeva. Lõppkasutaja võib registreerida pikendatud garantiiaja saamise oma elukohariigis, kui veebis olevas registreerimisvormis on see valik lubatud. Lisaks peavad kasutajad andma oma nõusoleku veebis nõutud sissetatavate andmete säilitamiseks ning nad peavad nõustuma tingimustega. E-posti teel saadetak registreerimise kinnitus ja arve originaal, kus on näha ostu sooritamise kuupäev, on pikendatud garantiiaja tähtsuseks.
- Garantii katab kõik defektid toote garantiiaja jooksul, kui ostu kuupäeval ilmuvad talitus- või materjalivead. Garantii piirub toote remondi ja/või väljavahetamisega ning ei sisalda muid kohustusi, muu hulgas ettenägematuid või kaudeise kahjusid. Garantii ei kehti, kui toodet ei ole kasutatud sihtotstarbelselt või kooskõlas kasutusjuhendiga või see on valesti ühendatud. Garantii ei kehti järgmistel põhjustel:
  - toode on kahjustatud vale hoolduse tõttu
  - toodet on muudetud
  - toote algapärased identifitseerimismärgised (kaubamärk, seerianumber) on rikutud, muudetud või eemaldatud
  - kahju on tekkinud kasutusjuhendi mittejärgimisest
  - tootel puudub CE-märgis
  - toodet on püüdnud remontida vastavalt kvalifikatsiooni mitte omav isik või ilma firma Techtronic Industries eelneva loata.
  - toode on ühendatud valesse toiteallikasse (voolutugevus, pinge, sagedus)
  - tootega kasutati sobimatut kütusesegu (kütus, õli, õli protsent)
  - välismõjude (keemilised, füüsilised, elektrilöögid) või võõrkehade tekitatud kahju
  - tavapärase kulumine ja katkised varuosad
  - ebaõige kasutamine, tööriista ülekoormamine
  - hea kiitmata tarvikute või osade kasutamine
  - Karbuaraatorite korralised reguleerimistööd või hooldus- ja puhastustööd
  - Komponendid (osad ja tarvikud), mida iseloomustab kulumine ja vananemine, muu hulgas puutenupud, killirihmad, sidur, heklõikurite või muruniidukite lõiketerad, rakmed, gaasross, süsinikharjad, toitejuhe, freestiterad, vildist seibid, tihvtid, õhuventilaatorid, puhuri- ja imuritruud, kogumiskott ja rihmad, juhikud, säeketid, voolikud, liitmikud, pihusti otsakud, rattad, pritsi varred, sisemised poolid, välismised poolid, jõhvõid, sütekeetõulad, õhufiltrid, gaasifiltrid, multšimisterad jne.
- Hoolduseks peab toode saatma või viima RYOBI volitatud teenindusse, mille aadressi leiata järgnevast teeninduspunkti nimekirjast vastava riigi alt. Mõnedes riikides võtab kohalik RYOBI edasimüüja enda kanda kohustuse saata toode RYOBI teenindusorganisatsiooni. Toote saatmisel RYOBI teenindusse peab toode olema ohutult pakitud ja ei tohi sisaldada ohtlikke aineid (nt bensiini), kirjas peab olema saatja aadress ja lisatud vea lühikirjeldus.
- Garantii alusel tehtavad remonditööd / asendamised on tasuta. See ei pikenda garantii kehtivusaega ega tähista uue garantiiaja algust. Väljavahetatud osad või tööriistad kuuluvad meile. Mõnedes riikides maksab kättevõetlemis- ja postikulud saatja. Teile jäävad kehtima tööriista ostust tulenevad seadusjärgsed õigused.
- See garantii kehtib Euroopa Ühenduse territooriumil, Šveitsis, Islandil, Norras, Liechtensteinis, Türgis ja Venemaal. Väljaspool neid piirkondi võtke ühendust volitatud RYOBI edasimüüjaga, et teha kindlaks kas kehtib mõni teine garantii.

## VOLITATUD HOOLDUSKESKUS

Oma volitatud hoolduskeskuse leiate veebisaidilt <http://uk.ryobitools.eu/header/service-and-support/service-agents>.

## HR UVJETI PRIMJENE JAMSTVA TVRTKE RYOBI®

Osim svim zakonskim pravima koja proizlaze iz kupnje, ovaj je proizvod pokriven jamstvom kako je navedeno u nastavku.

- Jamstveno razdoblje za potrošače traje 24 mjeseca i počinje s datumom na koji je proizvod kupljen. Taj datum mora se dokumentirati računom ili drugim dokazom o kupnji. Proizvod je konstruiran i namijenjen samo za privatnu upotrebu korisnika. Stoga se jamstvo ne daje u slučaju profesionalne ili komercijalne uporabe.
- Postoji mogućnost da se za dio asortimana vrtnih alata pokretanih izmjeničnom strujom (AC/DC) proizvodi gore navedeno jamstveno razdoblje putem registriranja na mrežnom mjestu [www.ryobitools.eu](http://www.ryobitools.eu). Uvjeti koje je potrebno zadovoljiti kako bi se proizvelo jamstveno razdoblje jasno su istaknuti u prodaivaonicama i / ili na pakiranju / i nalaze se unutar dokumentacije proizvoda. Krajnji korisnik mora registrirati svoje novo kupljene alate na mreži u roku od 30 dana od datuma kupnje. Krajnji korisnik može se registrirati za proizvedeno jamstvo u svojoj zemlji boravišta ako se nalazi na popisu u mrežnom obrascu za registraciju gdje je ta opcija važeća. Nadalje, krajnji korisnik mora dati svoj pristanak na pohranu podataka koji su potrebni za mrežni ulazak i moraju prihvatiti odredbe i uvjete. Potvrda o prijemu registracije, koja se šalje putem e-pošte, kao i originalni račun s vidljivim datumom kupnje poslužiti će kao dokaz proizvedenog jamstva.
- Jamstvo pokriva sve nedostatke proizvoda tijekom jamstvenog razdoblja koji su nastali zbog neispravnosti prilikom izrade ili materijala s datumom kupnje. Jamstvo je ograničeno na popravak i/ili zamjenu i ne obuhvaća nikakve druge obveze, uključujući, ali ne ograničavajući se na slučajne ili posljedične štete. Jamstvo ne vrijedi ako je proizvod bio zlorabljivan, korišten u suprotnosti s priručnikom s uputama ili ako je pogrešno spojeno. Ovo jamstvo ne primjenjuje se na:
  - svako oštećenje proizvoda koje je rezultat nepravilnog održavanja
  - svaki proizvod koji je izmijenjen ili modificiran
  - svaki proizvod gdje su originalne identifikacijske oznake (zaštitni znak, serijski broj) izbrisane, zamijenjene ili uklonjene
  - svako oštećenje uzrokovano neprirodno korištenjem priručnika
  - svaki proizvod koji nije CE
  - svaki proizvod koji je pokušao popraviti nekvalificirani profesionalac ili bez prethodnog odobrenja od strane Techtronic Industries
  - svaki proizvod priključen na nepravilno napajanje energijom (amperi, napon, frekvencija)
  - svaki proizvod korišten s neodgovarajućom mješavinom (gorivo, ulje, postotak ulja)
  - svako oštećenje uzrokovano vanjskim utjecajima (kemijsko, fiziko, udar) ili stranim stvarima
  - normalno trošenje i habanje rezervnih dijelova
  - nepravilno korištenje, preopterećenje alata
  - korištenje neodobrenog dodatnog pribora ili dijelova
  - raspljnjaka nakon 6 mjeseci, podešavanje raspljnjaka nakon 6 mjeseci
  - komponente (dijelovi i dodatni pribor) koji su predmet prirodnog trošenja i habanja, uključujući no ne ograničavajući se na gumbce za otpuštanje, pogonske remene, spojku, oštrice trimera za grmlje ili kosilicu, kope, sajle gasa, ugljene četke, kabele za napajanje, noževe, podloške, ztike za zglobnu vezu, ventilatore puhalića, cijevi za ispuhavanje i usisavanje, vakuumske vrećice i trake, vodilice, lance pile, crijeva, priključne elemente, mlaznice za raspršivanje, kogače, koplja za raspršivanje, unutarnje kolote, vanjske kaleme, flaksove, svjećice, filtre za zrak, filtre za plin, oštrice za ustinjavanje itd.
- Za potrebe servisiranja, proizvod se mora poslati ili odnijeti u ovlaštenu servisnu postaju tvrtke RYOBI navedenu na sljedećem popisu s adresama servisnih postaja u svakoj zemlji. U nekim zemljama, vaš lokalni RYOBI zastupnik obvezuje se da će poslati proizvod u servisnu organizaciju tvrtke RYOBI. Kada se proizvod šalje u neku servisnu postaju tvrtke RYOBI, proizvod se mora sigurno pakirati bez jednog od opasnih sadržaja kao što je benzin, na njemu mora pisati adresa pošiljatelja i mora biti popraćen kratkim opisom kvara.
- Popravak / zamjena pod ovim jamstvom su besplatni. Oni ne predstavljaju produženje ili novi početak jamstvenog razdoblja. Zamijenjeni dijelovi ili alati postaju naše vlasništvo. U nekim državama troškove isporuke ili poštarinu mora platiti pošiljatelj. Vaša zakonska prava koja proizlaze iz kupnje alata ostaju nepromijenjena.
- Ovo jamstvo vrijedi u Europskoj uniji, Švicarskoj, Islandu, Norveškoj, Lihtenštajnu, Turskoj i Rusiji. Izvan tih područja vas molimo da se obratite svojem ovlaštenom zastupniku tvrtke RYOBI kako biste utvrdili primjenjive li se drugo jamstvo.

## OVLAŠTENI SERVISNI CENTAR

Za pronalaženje ovlaštenog servisnog centra pored vas posjetite <http://uk.ryobitools.eu/header/service-and-support/service-agents>.

## SL POGOJI ZA VELJAVNOST GARANCIJE RYOBI®

Poleg morebitnih zakonsko določenih pravic, ki izvirajo iz nakupa, za ta izdelek velja spodaj navedena garancija.

- Garancijsko obdobje je za potrošnike 24 mesecev in začne teči z dnem nakupa izdelka. Ta datum mora biti dokumentiran z računom ali drugim dokazilom o nakupu. Izdelek je zasnovan in namenjen izključno za potrošniško zasebno uporabo. V primeru strokovne oziroma komercialne uporabe izdelka garancija ne velja.
- Obstaja možnost podaljšanja garancije na del naše ponudbe vrtnih orodij (AC/DC) prek obdobja garancije, opisanega zgoraj, s pomočjo registracije na spletnem mestu [www.ryobitools.eu](http://www.ryobitools.eu). Ustreznost orodij za podaljšanje garancijskega obdobja je jasno prikazana v trgovinah in/ali na embalaži oziroma je navedena v dokumentaciji izdelka. Končni uporabnik mora registrirati svoje novo orodje na spletu v 30 dneh po datumu nakupa. Končni uporabnik lahko registrira podaljšano garancijo v svoji državi bivanja, če je na obrazcu spletne registracije navedeno, da ta možnost velja za njegovo državo. Poleg tega morajo končni uporabniki podati svoje soglasje za shranjevanje podatkov, ki so potrebni za spletni dostop in morajo sprejeti pogoje in določila uporabe spletnega mesta. Potrdilo o registraciji, ki ga pošljemo prek e-pošte, in originalni račun, ki prikazuje datum nakupa, služita kot dokazilo o podaljšanji garanciji.
- Garancija krije vse okvare izdelka, do katerih pride v garancijskem obdobju zaradi napak v izdelavi ali materialu, ki so bile prisotne ob datumu nakupa. Garancija je omejena na popravilo in/ali zamenjavo in ne vključuje nobenih drugih obveznosti, med drugim vključno z naključno ali posledično škodo. Garancija ne velja, če je bil izdelek napako uporabljen, uporabljen v nasprotju z navodili iz priročnika za uporabo ali če ni bil pravilno povezan. Ta garancija ne velja za:
  - škodo na izdelku, ki je posledica neustreznega vzdrževanja
  - spremenjen ali prilagojen izdelek
  - izdelek, katerega originalna identifikacijska oznaka (blagovna znamka, serijska številka) je bil poškodovan, spremenjena ali odstranjena
  - škodo, ki je posledica neupoštevanja navodil iz priročnika za uporabo
  - izdelek, ki nima oznake CE
  - izdelek, ki ga je poskušal popraviti nekvalificiran strokovnjak ali ki je bil popravljen brez predhodne odobritve s strani družbe Techtronic Industries.
  - izdelek, ki je bil povezan na neustrezno napajanje (amperska moč, napetost, frekvenca)
  - izdelek, ki je bil uporabljen z neustrezno mešanico goriva (gorivo, olje, odstotek olja)
  - škodo, ki jo povzročijo zunanji vplivi (kemični, fizični, mehanski) ali tuje snovi
  - rezervne dele, ki so podvrženi običajni uporabi
  - neprimerno uporabo, preobremenitev orodja
  - uporabo neodobrenih dodatkov ali delov
  - Vsako redno prilagajanje ali vzdrževalno čiščenje uplinjačev
  - Komponente (sestavni in rezervni deli), ki so podvrženi običajni obrabi, med drugim vključno z gumbi odbijača, pogonskimi jermeni, sklopko, rezili obrezovalnikov za žive meje ali kosilnic za trato, nosilnimi pasovi, kablji, dušilnimi ventili, oglikovimi krtačami, napajalnimi kablji, zobci, tesnilni iz filca, veznimi zatiči, ventilatorji pihalnika, cevmi pihalnika in sesalnika, vrečko in pasovi sesalnika, vodilnimi palicami, verigami motorne žage, cevmi, priključki, razpršilnimi šobami, kolesi, razpršilnimi palicami, notranjimi kolesci, zunanji motki, rezalnimi vrvicami, vžigalnimi svečkami, zračnimi filtri, plinskimi filtri, rezili za mulčenje itd.
- Za servisiranje morate izdelek poslati ali prinesiti v pooblaščen servisni center družbe RYOBI, ki je naveden za vsako državo na naslednjem seznamu naslovov servisnih centrov. V nekaterih državah se vaš lokalni posrednik družbe RYOBI obveže, da bo poslal izdelek na servis družbe RYOBI. Ko pošiljate izdelek v servisni center družbe RYOBI, mora biti izdelek varno zapakiran in ne sme vsebovati nobenih nevarnih snovi, kot je npr. bencin, opravljen pa mora biti z naslovom pošiljatelja in vsebovati kratek opis napake.
- Popravilo/zamenjava v skladu s to garancijo sta brezplačni storitvi. To pa ne predstavlja podaljšanja ali ponovnega začetka garancijskega obdobja. Zamenjani deli ali orodja postanejo naša last. V nekaterih državah stroške dostave ali poštno plačilo pošiljatelja. Naše zakonsko določene pravice, ki izvirajo iz nakupa orodja, ostajajo nespremenjene.
- Ta garancija velja v Evropski skupnosti, Švici, Islandiji, na Norveškem, v Lichtenštajnu, v Turčiji in Rusiji. Izven teh območij se obrnite na svojega pooblaščenega posrednika izdelkov RYOBI, dealer ki vam bo povedal, ali velja kakšna druga garancija.

### POOBLAŠČEN SERVISNI CENTER

Pooblaščen servisni center blizu vas poiščite na <http://uk.ryobitools.eu/header/service-and-support/service-agents>.

## SK ZÁRUČNÉ PODMIENKY RYOBI®

Na tento výrobok sa okrem všetkých zákonných práv, vyplývajúcich z nákupu, vzťahuje záruka v nasledovnom znení.

- Záručná doba pre spotrebiteľa je 24 mesiacov a začína plynúť odo dňa, kedy bol výrobok zakúpený. Tento dátum musí byť doložený faktúrou alebo iným dokladom o zakúpení. Výrobok je navrhnutý a určený pre spotrebiteľa a len na súkromné používanie. Preto sa záruka sa neposkytuje v prípade použitia na profesionálne a komerčné účely.
- V prípade záhradného náradia (na striedavý/jednosmerný prúd AC/DC), existuje možnosť predĺženia záručnej doby oproti záručnej dobe, uvedenej vyššie, s využitím on-line registrácie na webovej stránke [www.ryobitools.eu](http://www.ryobitools.eu). Označenie na náradí o nároku na predĺženie záručnej doby je zreteľne uvedené v obchodoch a/alebo na obale a je uvedené v dokumentácii k výrobku. Koncový používateľ musí zaregistrovať svoje novozískané náradie on-line do 30 dní odo dňa nákupu. Koncový používateľ sa môže zaregistrovať na predĺženie záruku v krajine svojho bydliska, ak je v on-line registračnom formulári uvedená táto možnosť. Ďalej musia koncoví používatelia ešte dať svoj súhlas k uchovávaniu údajov, ktoré je potrebné zadať on-line a musia súhlasiť s podmienkami. Potvrdenie o prijatí registrácie, ktorý je zaslané e-mailom a originál faktúry, v ktorej je uvedený dátum nákupu, slúžia ako dôkaz o predĺžení záruke.
- Záruka sa vzťahuje na všetky poruchy výrobku v záručnej dobe, spôsobené chybami materiálů alebo spracovania k dátumu nákupu. Táto záruka je obmedzená na opravu a/alebo výmenu a nezahŕňa ďalšie povinnosti, vrátane, okrem iných, náhodné alebo následné škody. Táto záruka je neplatná, ak bol výrobok nesprávne používaný, bol používaný v rozpore s návodom na použitie alebo bol nesprávne zapojený. Táto záruka sa nevzťahuje na:
  - akékoľvek poškodenie výrobku, ktoré bolo spôsobené nesprávnou obsluhou
  - akýkoľvek výrobok, ktorý bol zmenený alebo upravený
  - akýkoľvek výrobok, na ktorom bolo poškodené, upravené alebo odstránené identifikačné označenie (ochranná známka, výrobné číslo)
  - akékoľvek škody, spôsobené nedodržaním návodu na obsluhu
  - akýkoľvek výrobok, ktorý neobsahuje označenie CE
  - akýkoľvek výrobok, ktorý sa pokúšajú opraviť nekvalifikovaný odborník alebo bol opravovaný bez predchádzajúceho súhlasu so strany spoločnosti Techtronic Industries.
  - akýkoľvek výrobok, pripojený k nesprávnemu napájaciemu zdroju (ampéry, napätie, frekvencia)
  - akýkoľvek výrobok, používaný s nesprávnou palivovou zmesou (palivo, olej, percento oleja)
  - akékoľvek poškodenia, spôsobené vonkajšími vplyvmi (chemickými, fyzikálnymi, nárazmi) alebo cudzorodými látkami
  - bežné opotrebovanie náhradných dielov
  - nevhodné použitie, preťažovanie nástroja
  - použitie neschváleného príslušenstva a dielov
  - Akékoľvek pravidelné úpravy alebo čistenie karburátorov, vykonávaných vrámci údržby
  - Súčiastky (diely a príslušenstvo), ktoré podliehajú prirodzenému opotrebeniu, okrem iných, otočné gombíky, hnače remene, spojka, nože na nožnice na živý plot alebo kosačky na trávu, popruhy, lanko škrtačnej klapky, uhľiky, napájaci kábel, radičky, pistené podložky, závesné klice, lopatky fúkačov, trubice vysávača a fúkača, vak do vysávača a popruhy, vodiace lišty, reťazové pily, hadice, spojovacie armatúry, trysky, kolesá, striekacie rúrky, mútorné cievy, vonkajšie cievy, žacie lanká, zapalovacie sviečky, zduchovacie filtre, benzínové filtre, mulčovacie nože atď.
- Na opravu musí byť výrobok odoslaný alebo doručený do autorizovaného servisného strediska RYOBI, uvedeného pre každú krajinu v nasledovnom zozname adries servisných stredísk. V niektorých krajinách miestny zástupca RYOBI preberá na seba záväzok zaslať tovar do servisnej organizácie RYOBI. Pri odoslaní výrobku do servisného strediska RYOBI je potrebné výrobok bezpečne zabaliť bez akéhokoľvek nebezpečného obsahu, ako je benzín, s vyznačením adresy odosielateľa, s krátkym popisom poruchy.
- Oprava/výmena je vrámci tejto záruky bezplatná. Neznamená to predĺženie záruky alebo spôsobenie novej záručnej doby. Vymenené diely alebo nástroje sa stávajú našim vlastníctvom. V niektorých krajinách náklady na odoslanie alebo poštné musí zaplatiť odosielateľ. Všetchné zákonné práva, vyplývajúce z nákupu náradia, zostávajú nedotknuté.
- Táto záruka platí v Európskej únii, Švajčiarsku, Islande, Nórsku, Lichtenštajnsku, Turesku a Rusku. Ak sa nachádzate mimo týchto oblastí, obráťte sa na autorizovaného predajcu RYOBI na určenie, či sa dá uplatniť iná záruka.

### AUTORIZOVANÉ SERVISNÉ CENTRUM

Ak chcete nájsť najbližšie autorizované servisné centrum, navštívte stránku <http://uk.ryobitools.eu/header/service-and-support/service-agents>.

## **BG** УСЛОВИЯ ЗА ВАЛИДНОСТ НА ГАРАНЦИЯТА НА RYOBI®

В допълнение към законоустановените права, произтичащи от покупката, този продукт е обхванат от гаранция, както е изложено по-долу.

- Гаранционният срок е 24 месеца за клиенти и започва да тече от деня на закупуване на продукта. Тази дата трябва да се докаже с фактура или друго доказателство за покупка. Продуктът е изработен и предназначен само за потребителска и лична употреба. Следователно не се дава гаранция в случай на използване от професионалисти или с търговска цел.
- Съществува възможност за удължаване на гаранционния срок за част от диапозона на гаранцията на градински инструменти (AC/DC) след изтичането на описания тук чрез регистрация на уеб сайта [www.ryobitools.eu](http://www.ryobitools.eu). В магазините и/или на опаковката или вътре в документацията на продукта е показано ясно дали инструментът отговаря на условията за такова удължаване на гаранционния срок. Крайният потребител трябва да регистрира своите новопридобити инструменти онлайн в рамките на 30 дни от датата на покупка. Крайният потребител може да се регистрира за удължена гаранция в държавата си на пребиваване, ако е посочена във формуляра за онлайн регистрация като място, където тази опция е валидна. Освен това крайните потребители трябва да дават съгласието си за съхранение на данните, които са задължителни за попълване онлайн, и трябва да приемат общите условия. Полученото потвърждение за регистрация, изработено по електронна поща, и оригиналната фактура, показваща датата на покупка, ще служат като доказателство за удължената гаранция.
- Гаранцията покрива всички дефекти на продукта по време на гаранционния срок, които се дължат на проблеми в изработката или материалите към момента на покупката. Гаранцията е ограничена до ремонт и/или замяна и не включва други задължения, включително, но не само, случайни или косвени щети. Гаранцията е невалидна, ако продуктът е използван неправилно или в противоречие с ръководството с инструкции, както и ако е свързан неправилно. Тази гаранция не важи за:
  - щети по продукта в резултат на неправилна профилактика
  - продукти, които са били изменени или модифицирани
  - продукт, при който оригиналните маркировки за идентификация (търговска марка, серийн номер) са изтрити, променени или премахнати
  - повреда, причинена от неспазване на ръководството с инструкции
  - продукт без CE маркировка
  - продукт, за който е направен опит за ремонт от невалифициран специалист или без предварително разрешение от Techtronic Industries.
  - продукт, свързан към неподходящо електрохранване (ампераж, волтаж, честота)
  - продукт, използван с неподходяща горивна смес (гориво, масло, процент масло)
  - щети, причинени от външни влияния (химични, физични, удари) или чужди вещества
  - нормално износване на резервни част
  - неподходяща употреба, претоварване на инструмента
  - използване на неподходящи аксесоари или части
  - Всякакви периодични настройки или почистване с цел извършване на поддръжка на карбуратори
  - Компоненти (част и аксесоари), подложени на естествено износване, включително, но не само, копчета за тласкане, задвижващи ремъци, съединител, остриета на ножици за жив плет или косачки за трева, презарамки, кабелен дросел, карбонови четки, захранващ кабел, остриета, филцови шайби, осигурителни щифтове, вентилатори на уреди за обдухване, тръби за обдухване и всмукване, торба за отпадъци и ремъци, водещи шини, вериги за триони, маркучи, филтинги на конектори, дюзи, копела, пръскалки, вътрешни и външни макари, рещоце влакно, запалителни свещи, въздушни филтри, горивни филтри, остриета за мулчиране и др.
- За обслужване продуктът трябва да се изпрати или занесе на авторизиран сервиз на RYOBI, посочен за всяка държава в следния списък с адреси на сервизи. В някои държави местният търговец на RYOBI поема отговорността да изпрати продукта до сервизен център на RYOBI. При изпращане на продукт до сервиз на RYOBI той трябва да е опакован безопасно без опасен съдържание, напр. бензин, да е маркиран с адреса на подателя и придружен от кратко описание на повредата.
- Ремонтът/замяната по силата на тази гаранция са безплатни. Те не водят до удължаване или подновяване на гаранционния срок. Сменените части или инструменти стават наша собственост. В някои държави таксите за доставка или изпращане трябва да се платят от подателя. Законоустановените ви права, произтичащи от закупуването на инструмента, остават незаесгнати
- Тази гаранция е валидна в Европейската общност, Швейцария, Исландия, Норвегия, Лихтенщайн, Турция и Русия. Извън тези области се свържете с упълномощения търговец на RYOBI, за да се установи дали е приложима друга гаранция.

### УПЪЛНОМОЩЕН СЕРВИЗЕН ЦЕНТЪР

За да намерите упълномощен сервизен център близо до вас, посетете <http://uk.ryobitools.eu/header/service-and-support/service-agents>.

## **UK** ГАРАНТИЙНИ УМОВИ ДЛЯ RYOBI®

Окрім загалом установлених законом прав, що стосуються покупки, цей пристрій покривається гарантією, що зазначено нижче.

- Гарантійний період для споживачів складає 24 місяці і починається з моменту придбання цього пристрою. Ця дата повинна бути задокументована у гарантійному талоні або чеку. Цей пристрій був розроблений і призначений тільки для споживчого та приватного використання. У разі професійного або комерційного використання цього пристрою, він втрачає гарантію.
- Існує можливість продовжити гарантійний період, понад період описаний вище, для частини лінійки садових інструментів (перемінного/постійного струму) за допомогою реєстрації на сайті [www.ryobitools.eu](http://www.ryobitools.eu). Пристрої, які мають право на подовження гарантійного періоду, мають чіткі позначки щодо цього в магазинах і / або на опаковці / та документації до пристрою. Кінцевий користувач повинен зареєструвати його/її новопридбаний пристрій онлайн протягом 30 днів з дати покупки. Кінцевий користувач може зареєструватися для подовження гарантійного періоду в своїй країні постійного перебування, якщо вона є доступною і відповідною опції онлайн форм реєстрації. Крім того, кінцеві користувачі повинні дати свою згоду на зберігання даних, які необхідні для введення онлайн, а також вони повинні прийняти правила та умови. Отримання підтвердження реєстрації, яке відправляється на адресу електронної пошти, та оригінал гарантійного талона і зазначеною датою покупки буде слугувати доказом подовженої гарантії.
- Гарантія поширюється на всі дефекти пристрою протягом гарантійного терміну щодо недотримання стандартів виробництва або матеріалів на дату придбання. Гарантія обмежується ремонтом та/або заміною, та не включає в себе будь-яких інших зобов'язань, в тому числі, але необмежена у разі випадкових та подальших пошкоджень. Гарантія не діє, якщо пристрій використовувався неналежним чином, всупереч інструкції з експлуатації або був неправильно підключений до мережі. Дана гарантія не поширюється на:
  - пристрій, що був пошкоджений у результаті неправильного технічного обслуговування;
  - пристрій, що був відозмінений або модифікований;
  - пристрій, оригінальне ідентифікаційне (товарний знак, серійний номер) маркування яких було пошкоджене, змінене або видалено;
  - будь-які пошкодження, заподіяні недотриманням інструкції з експлуатації;
  - пристрої, що не мають маркування CE;
  - пристрої, що були відремонтовані неваліфікованим фахівцем або за відсутності попереднього дозволу від Techtronic Industries;
  - пристрої, підключені до невідповідного джерела живлення (сила току, напруження, частота);
  - пристрої, що використовувались із невідповідною паливною сумішшю (паливом, оливою, відсотковою часткою оливи);
  - будь-які пошкодження спричинені зовнішнім впливом (хімічними, фізичними, стрибком напруги) або сторонніми речовинами;
  - нормальну амортизацію запасних частин;
  - невідповідне використання, перевантаження пристрою;
  - використання невідтверджених запасних частин або аксесуарів;
  - Будь-які періодичні коригування або технічне очищення карбураторів
  - Компоненти (частини та аксесоари) з урахуванням нормального зношування, враховуючи але без обмеження на імпульсні кнопки, ремені приводу, зчеплення, леза कुшоріза або газонокосарки, ремені, тросоі дросельного клапану, вугільні штирки, шнурки живлення, зубці, фетрові підкладки, зчіпні штирки, вентилятори повітрядувки, трубки пилюсоа та повітрядувки, вакуумні мішки та накладки, напрямні, ланцюги, гнучкі шланги, з'єднувальні фітинги, розпилювальні насадки, колеса, жорсткі сопла, внутрішні котушки, зовнішні золотники, річкові волосінні, свчки запалення, повітряні фільтри, протигазові фільтри, мультывальні леза, т.д.
- Для обслуговування, пристрій має бути відправлений або поданий до одного з авторизованих сервісних центрів RYOBI, які перелічені для кожної країни у наступному переліку адрес сервісних центрів. У деяких країнах місцевий дилер RYOBI зобов'язується відправити пристрій до сервісного центру RYOBI. При відправленні пристрою до сервісного центру RYOBI, пристрій має бути надійно упакований без будь-якого небезпечного вмісту, наприклад бензину, з позначеною адресою відправника та супроводжуватися коротким описом несправності.
- Ремонт / заміна відповідно до цієї гарантії здійснюється безкоштовно. Це не є основою для подовження або початку нового гарантійного періоду. Замінені частини або прилади переходять до власності компанії. У деяких країнах вартість доставки або поштові витрати повинні бути сплачені відправником. Загально встановлені права покупця на пристрій залишаються незмінними
- Ця гарантія діє в Європейському Союзі, Швейцарії, Ісландії, Норвегії, Лихтенштейні, Туреччині та Росії. За межами цих зон, будь ласка, зверніться до офіційного дилера RYOBI, щоб визначити, чи застосовується інша гарантія.

### АВТОРИЗОВАНІ СЕРВІСНІ ЦЕНТРИ

Для отримання оновленого переліка авторизованих сервісних центрів, відвідайте <http://ru.ryobitools.eu/header/service-and-support/service-agents/>

## TR RYOBI® GARANTİ UYGULAMA KOŞULLARI

Alımdan kaynaklanan yasal haklara ek olarak, ürün aşağıda belirtilen garanti kapsamındadır.

1. Tüketiciler için 24 ay olan garanti süresi, ürünün satın alındığı tarihte başlar. Bu tarihin bir fatura ya da alım kanıtıyla belgelenmesi gerekir. Ürün sadece tüketim ve özel kullanım için geliştirilmiş ve adanmıştır. Bu nedenle, profesyonel ya da ticari kullanım halinde garanti kapsamı sağlanmaz.
2. Bahçe aletlerinin bir bölümü (AC/DC) için [www.ryobitools.eu](http://www.ryobitools.eu) sayfasındaki kayıt işlemini kullanarak garantinin belirtilen sürenin ötesine uzatma imkanı mevcuttur. Aletlerin garanti süresinin uzatılmasına uygun olup olmadığı mağazalarda ve / veya ambalajda açıkça belirtilmiş olup, ürün dokümantasyonunda gösterilir. Son kullanıcının yeni aldığı aletleri satın alma tarihini izleyen 30 gün içinde kaydettirmesi gerekir. Son kullanıcı ikamet ettiği ülkede, bu seçeneğin geçerli olduğu çevrimiçi kayıt formunda belirtilmişse, uzatılmış garanti süresi için kayıt yaptırabilir. Dahası, son kullanıcıların çevrimiçi giriş için gerekli verilerin kaydedilmesine izin vermeli ve hüküm ve koşulları kabul etmelidir. E-posta ile gönderilen kayıt teyit makbuzu ve alım tarihini gösteren orijinal fatura uzatılmış garantinin kanıtı olarak değerlendirilir.
3. Garanti, ürünün alım tarihindeki işçilik ve malzeme kusurları nedeniyle garanti süresi içinde oluşacak bütün arızalarını kapsar. Bu garanti onarım ve değiştirmeyle sınırlı olup, tesadüfi ya da dolaylı hasarlar da dahil, ancak bunlarla kısıtlı olmayan başka hiçbir taahhüdü kapsamaz. Garanti, ürünün kötü, kullanıcı kılavuzuna aykırı kullanılmış ya da yanlış bağlanmış olması halinde geçerli değildir. Bu garanti aşağıdakileri kapsamaz:
  - üründe, yanlış bakımdan kaynaklanan herhangi bir hasar
  - değiştirilmiş ya da modifiye edilmiş herhangi bir ürün
  - orijinal tanıtm işaretleri (ticari marka, seri numarası) silinmiş, değiştirilmiş ya da kaldırılmış herhangi bir ürün
  - kullanma kılavuzuna uymamaktan kaynaklanmış herhangi bir hasar
  - herhangi bir AT dışı ürün
  - kalifiye olmamış personel tarafından ya da önceden Techtronic Industries onayı alınmadan onarılmış herhangi bir ürün.
  - uygunsuz güç kaynağına (amper, voltaj, frekans) bağlanmış herhangi bir ürün
  - uygunsuz bir yakıt karışımıyla (yakıt, yağ, yap yüzdesi) kullanılmış herhangi bir ürün
  - harici etkenlerden (kimyasal, fiziksel, darbe) veya yabancı cisimlerden kaynaklanan her türlü hasar
  - normal aşınır ve yıpranır aksam
  - uygunsuz kullanım, aletin aşırı yüklenmesi
  - onaysız aksesuar veya parça kullanımı
  - Karbüratörlere uygulanacak her türlü periyodik ayar, bakım veya temizlik
  - Darbe Düğmeleri, Tahrir Kayışları, Kavrama, Çit Budama ya da Çim Bıçma Makinelerinin Bıçakları, Kayış Koşumlar, Kablo Gaz, Kömür Fırçalar, Güç Kablosu, Dişler, Keçe Rondelalar, Bağlantı Pimleri, Üfleyci Pervaneleri, Üfleyci ve Vakum Boruları, Vakum Torbası ve Kayışları, Kılavuz Çubuklar, Zincir Testere, Hortumlar, Konektör bağlantıları, Püskürtme Memeleri, Çarklar, Püskürtme Çubukları, Dahili Makaralar, Harici Makaralar, Kesme Telleri, Bujiler, Hava Filtreleri, Gaz Filtreleri, Malçlama Bıçakları vb. gibi parçaları kapsayan, ancak bunlarla sınırlı olmayan, aşınma ve yıpranmaya tabi bileşenler (aksam ve aksesuarlar).
4. Ürünün servis için her ülkede aşağıdaki servis istasyonları adres listesinde yer alan yetkili bir RYOBI servis istasyonuna gönderilmesi ya götürülmesi gereklidir. Bazı ülkelerde, yerel RYOBI distribütörünüz ürünü RYOBI servis teşkilatına göndermeyi üstlenir. Bir ürün bir RYOBI servis istasyonuna gönderilirken, ürünün güvenli bir biçimde ambalajlanması, benzin gibi tehlikeli maddeler içermemesi, gönderenin adresini taşıması ve arızanın kısa bir açıklamasını içermesi gerekir.
5. Bu garanti kapsamında yapılacak onarım / değişiklik ücretsizdir. Garanti süresinin uzatılması ya da yeniden başlatılması anlamına gelmez. Değiştirilmiş parçalar veya aletler bize ait olur. Bazı ülkelerde teslim ücretleri veya posta giderlerinin gönderici tarafından ödenmesi gerekir. Alımdan kaynaklanan yasal haklarınız etkilenmez.
6. Bu Garanti Avrupa Topluluğu, İsviçre, İzlanda, Norveç, Liechtenstein, Türkiye ve Rusya'da geçerlidir. Bu alanların dışında, başka bir garantinin geçerli olup olmadığını belirlemek için lütfen yetkili RYOBI distribütörünüzle irtibata geçin.

### YETKİLİ SERVİS MERKEZİ

En yakın yetkili servis merkezini öğrenmek için <http://uk.ryobitools.eu/header/service-and-support/service-agents> sitesine girin.



**EN** EC DECLARATION OF CONFORMITY

Techtronic Industries GmbH  
Max-Eyth-Straße 10, 71364 Winnenden, Germany

*Herewith we declare that the product*

Cordless High Pressure Cleaner  
Brand: Ryobi  
Model number: RPW36120HI/RPW36X120HI5  
Serial number range: 46219901000001 - 46219901999999

*is in conformity with the following European Directives and harmonised standards*  
2006/42/EC, 2014/30/EU, 2000/14/EC, 2005/88/EC, 2011/65/EU,  
EN 60335-1:2012+A11, EN 60335-2-79:2012, EN 62233:2008, EN  
55014-1:2006+A1:2009+A2:2011, EN 55014-2:2015, EN 50581:2012

Measured sound power level: 80 dB(A)  
Guaranteed sound power level: 83 dB(A)

Conformity assessment method to Annex V Directive 2000/14/EC amended by 2005/88/EC.

Sven Eschrich  
Senior Director of Engineering - TTI Outdoor Power Division  
Winnenden, Feb. 15, 2017

Authorised to compile the technical file:  
Alexander Krug, Managing Director  
Techtronic Industries GmbH  
Max-Eyth-Straße 10, 71364 Winnenden, Germany



**DE** EC KONFORMITÄTSERKLÄRUNG

Techtronic Industries GmbH  
Max-Eyth-Straße 10, 71364 Winnenden, Germany

*Hiermit erklären wir, dass die Produkte*

Akku-Hochdruckreiniger  
Marke: Ryobi  
Modellnummer: RPW36120HI/RPW36X120HI5  
Seriennummernbereich: 46219901000001 - 46219901999999

*mit den folgenden europäischen Richtlinien und harmonisierten Normen entspricht*  
2006/42/EC, 2014/30/EU, 2000/14/EC, 2005/88/EC, 2011/65/EU,  
EN 60335-1:2012+A11, EN 60335-2-79:2012, EN 62233:2008, EN  
55014-1:2006+A1:2009+A2:2011, EN 55014-2:2015, EN 50581:2012

Gemessener Schalleistungspegel: 80 dB(A)  
Garantierter Schalleistungspegel: 83 dB(A)

Konformitätsbeurteilungsmethode zu Anhang V Richtlinie 2000/14/EC wie durch 2005/88/EC.

Sven Eschrich  
Generaldirektor Technik - TTI Outdoor Power Division  
Winnenden, Feb. 15, 2017

Autorisiert die technische Datei zu erstellen:  
Alexander Krug, Geschäftsführer  
Techtronic Industries GmbH  
Max-Eyth-Straße 10, 71364 Winnenden, Germany



**FR** DÉCLARATION DE CONFORMITÉ EC

Techtronic Industries GmbH  
Max-Eyth-Straße 10, 71364 Winnenden, Germany

*Déclarons par la présente que le produit*

Nettoyeur à haute pression sans fil  
Marque: Ryobi  
Numéro de modèle: RPW36120HI/RPW36X120HI5  
Étendue des numéros de série: 46219901000001 - 46219901999999

*est conforme aux Directives Européennes et Normes Harmonisées suivantes*  
2006/42/EC, 2014/30/EU, 2000/14/EC, 2005/88/EC, 2011/65/EU,  
EN 60335-1:2012+A11, EN 60335-2-79:2012, EN 62233:2008, EN  
55014-1:2006+A1:2009+A2:2011, EN 55014-2:2015, EN 50581:2012

Niveau de puissance sonore mesuré: 80 dB(A)  
Niveau de puissance sonore garanti: 83 dB(A)

Méthode d'évaluation de conformité de l'annexe V Directive 2000/14/EC modifiée 2005/88/EC.

Sven Eschrich  
Directeur Principal de l'ingénierie - TTI Outdoor Power Division  
Winnenden, Feb. 15, 2017

Autorisé à rédiger le dossier technique:  
Alexander Krug, Directeur Général  
Techtronic Industries GmbH  
Max-Eyth-Straße 10, 71364 Winnenden, Germany



**ES** DECLARACIÓN EC DE CONFORMIDAD

Techtronic Industries GmbH  
Max-Eyth-Straße 10, 71364 Winnenden, Germany

*Por la presente declaramos que los productos*

Limpiadora de alta presión inalámbrica  
Marca: Ryobi  
Número de modelo: RPW36120HI/RPW36X120HI5  
Intervalo del número de serie: 46219901000001 - 46219901999999

*se encuentra en conformidad con las siguientes Directivas Europeas y normas armonizadas*  
2006/42/EC, 2014/30/EU, 2000/14/EC, 2005/88/EC, 2011/65/EU,  
EN 60335-1:2012+A11, EN 60335-2-79:2012, EN 62233:2008, EN  
55014-1:2006+A1:2009+A2:2011, EN 55014-2:2015, EN 50581:2012

Nivel de potencia acústica medido: 80 dB(A)  
Nivel de potencia acústica garantizado: 83 dB(A)

Método de evaluación de conformidad con el anexo V Directiva 2000/14/EC modificada por la 2005/88/EC.

Sven Eschrich  
Director sénior de Ingeniería - TTI Outdoor Power Division  
Winnenden, Feb. 15, 2017

Autorizado para elaborar la ficha técnica:  
Alexander Krug, Administrador ejecutivo  
Techtronic Industries GmbH  
Max-Eyth-Straße 10, 71364 Winnenden, Germany





## IT DICHIARAZIONE DI CONFORMITÀ EC

Techtronic Industries GmbH  
Max-Eyth-Straße 10, 71364 Winnenden, Germany

### Si dichiara con la presente che il prodotto

Pulitore ad alta pressione a batteria  
Marca: Ryobi  
Numero modello: RPW36120HI/RPW36X120HI5  
Gamma numero seriale: 46219901000001 - 46219901999999

è conforme alle seguenti Direttive Europee e ai seguenti standard armonizzati  
2006/42/EC, 2014/30/EU, 2000/14/EC, 2005/88/EC, 2011/65/EU,  
EN 60335-1:2012+A11, EN 60335-2-79:2012, EN 62233:2008, EN  
55014-1:2006+A1:2009+A2:2011, EN 55014-2:2015, EN 50581:2012

Livello di potenza acustica misurato: 80 dB(A)  
Livello di potenza sonora garantita: 83 dB(A)

Metodo di valutazione sulla conformità all'allegato V Direttiva 2000/14/EC modificata  
con la 2005/88/EC.

Sven Eschrich  
Direttore Senior Sezione Ingegneria - TTI Outdoor Power Division  
Winnenden, Feb. 15, 2017

Autorizzato per compilare il file tecnico:  
Alexander Krug, Direttore Amministrativo  
Techtronic Industries GmbH  
Max-Eyth-Straße 10, 71364 Winnenden, Germany



## PT DECLARAÇÃO EC DE CONFORMIDADE

Techtronic Industries GmbH  
Max-Eyth-Straße 10, 71364 Winnenden, Germany

### Pelo presente declaramos que os produtos

Lavadora de alta pressão eléctrica recarregável  
Marca: Ryobi  
Número do modelo: RPW36120HI/RPW36X120HI5  
Intervalo do número de série: 46219901000001 - 46219901999999

se encontra em conformidade com as seguintes Directivas Europeias e normas  
harmozizadas  
2006/42/EC, 2014/30/EU, 2000/14/EC, 2005/88/EC, 2011/65/EU,  
EN 60335-1:2012+A11, EN 60335-2-79:2012, EN 62233:2008, EN  
55014-1:2006+A1:2009+A2:2011, EN 55014-2:2015, EN 50581:2012

Nível de potência sonora medido: 80 dB(A)  
Nível de potência sonora garantido: 83 dB(A)

Método de avaliação de conformidade para o anexo V Directiva 2000/14/EC  
alterada por 2005/88/EC.

Sven Eschrich  
Director Sênior de Engenharia - TTI Outdoor Power Division  
Winnenden, Feb. 15, 2017

Autorizado para compilar o ficheiro técnico:  
Alexander Krug, Administrador Executivo  
Techtronic Industries GmbH  
Max-Eyth-Straße 10, 71364 Winnenden, Germany



## NL EC CONFORMITEITSVERKLARING

Techtronic Industries GmbH  
Max-Eyth-Straße 10, 71364 Winnenden, Germany

### Hierbij verklaren wij dat het product

Draadloze hogedrukreiniger  
Merk: Ryobi  
Modelnummer: RPW36120HI/RPW36X120HI5  
Serienummerbereik: 46219901000001 - 46219901999999

is in overeenstemming met de volgende Europese Richtlijnen en geharmoniseerde  
normen

2006/42/EC, 2014/30/EU, 2000/14/EC, 2005/88/EC, 2011/65/EU,  
EN 60335-1:2012+A11, EN 60335-2-79:2012, EN 62233:2008, EN  
55014-1:2006+A1:2009+A2:2011, EN 55014-2:2015, EN 50581:2012

Gemeten geluidsniveau: 80 dB(A)  
Gegarandeerd geluidsniveau: 83 dB(A)

Evaluatiemethode conformiteit volgens bijlage V Richtlijn 2000/14/EC gewijzigd  
door 2005/88/EC.

Sven Eschrich  
Directeur Ontwerp - TTI Outdoor Power Division  
Winnenden, Feb. 15, 2017

Afgevaardigde voor het samenstellen van de technische fiche:  
Alexander Krug, Directeur  
Techtronic Industries GmbH  
Max-Eyth-Straße 10, 71364 Winnenden, Germany



## DA EC OVERENSSTEMMELSESERKLÆRING

Techtronic Industries GmbH  
Max-Eyth-Straße 10, 71364 Winnenden, Germany

### Vi erklærer hermed, at produktet

Ledningsfri højtryksrensner  
Brand: Ryobi  
Modelnummer: RPW36120HI/RPW36X120HI5  
Serienummerområde: 46219901000001 - 46219901999999

er i overensstemmelse med følgende EU-direktiver og harmoniserede standarder  
2006/42/EC, 2014/30/EU, 2000/14/EC, 2005/88/EC, 2011/65/EU,  
EN 60335-1:2012+A11, EN 60335-2-79:2012, EN 62233:2008, EN  
55014-1:2006+A1:2009+A2:2011, EN 55014-2:2015, EN 50581:2012

Målt støjniveau: 80 dB(A)  
Garanteret støjniveau: 83 dB(A)

Overensstemmelsesvurderingsmetode til bilag V Direktiv 2000/14/EC ændret ved  
2005/88/EC.

Sven Eschrich  
Maskinteknisk underdirektør - TTI Outdoor Power Division  
Winnenden, Feb. 15, 2017

Bemyndiget til at udarbejde det tekniske kartotek:  
Alexander Krug, Administrerende Direktør  
Techtronic Industries GmbH  
Max-Eyth-Straße 10, 71364 Winnenden, Germany



**SV EC-KONFORMITETSDEKLARATION**

Techtronic Industries GmbH  
Max-Eyth-Straße 10, 71364 Winnenden, Germany

**Härmed deklarerar vi att produkterna**

Sladdlös högrtryckstvätt  
Märke: Ryobi  
Modellnummer: RPW36120HI/RPW36X120HI5  
Serienummerintervall: 46219901000001 - 46219901999999

**är i enlighet med följande EU-direktiv och harmoniserade standarder**

2006/42/EC, 2014/30/EU, 2000/14/EC, 2005/88/EC, 2011/65/EU,  
EN 60335-1:2012+A11, EN 60335-2-79:2012, EN 62233:2008, EN  
55014-1:2006+A1:2009+A2:2011, EN 55014-2:2015, EN 50581:2012

Uppmätt ljudeffektnivå: 80 dB(A)  
Garanterad ljudeffektnivå: 83 dB(A)

Konformitetsbedömning gjord enligt metod i V Direktiv 2000/14/EC samt tilläggen  
i 2005/88/EC.

Sven Eschrich  
Senior Director of Engineering - TTI Outdoor Power Division  
Winnenden, Feb. 15, 2017

Godkänd att sammanställa den tekniska filen:  
Alexander Krug, VD  
Techtronic Industries GmbH  
Max-Eyth-Straße 10, 71364 Winnenden, Germany



**NO EC-SAMSVARERKLÆRING**

Techtronic Industries GmbH  
Max-Eyth-Straße 10, 71364 Winnenden, Germany

**Herved erklærer vi att produktet**

Batteridrevet høytrykksspyler  
Märke: Ryobi  
Modellnummer: RPW36120HI/RPW36X120HI5  
Serienummerserie: 46219901000001 - 46219901999999

**er i samsvar med følgende europeiske direktiver og harmoniserte standarder**

2006/42/EC, 2014/30/EU, 2000/14/EC, 2005/88/EC, 2011/65/EU,  
EN 60335-1:2012+A11, EN 60335-2-79:2012, EN 62233:2008, EN  
55014-1:2006+A1:2009+A2:2011, EN 55014-2:2015, EN 50581:2012

Målt lydeffektnivå: 80 dB(A)  
Garantert lydeffektnivå: 83 dB(A)

Metode for vurdering av konformitet til Tillegg V Direktiv 2000/14/EC endret ved  
2005/88/EC.

Sven Eschrich  
Seniorleder ingeniøravdeling - TTI Outdoor Power Division  
Winnenden, Feb. 15, 2017

Autorisert til å sette sammen den tekniske filen:  
Alexander Krug, Administrerende Direktør  
Techtronic Industries GmbH  
Max-Eyth-Straße 10, 71364 Winnenden, Germany



**FI EC-SÄÄNNÖSTEN NOUDATTAMINEN**

Techtronic Industries GmbH  
Max-Eyth-Straße 10, 71364 Winnenden, Germany

**Ilmoitamme täten, että tuotteet**

Johdoton painepesuri  
Tuotemerkki: Ryobi  
Mallinumero: RPW36120HI/RPW36X120HI5  
Sarjanumeroalue: 46219901000001 - 46219901999999

**noudattaa seuraavia EU-direktiivejä ja harmonoituja standardeja**

2006/42/EC, 2014/30/EU, 2000/14/EC, 2005/88/EC, 2011/65/EU,  
EN 60335-1:2012+A11, EN 60335-2-79:2012, EN 62233:2008, EN  
55014-1:2006+A1:2009+A2:2011, EN 55014-2:2015, EN 50581:2012

Mittattu äänenteho: 80 dB(A)  
Taattu ääniteho: 83 dB(A)

Säännösten noudattaminen tarkastettu direktiivin 2000/14/EC liitteen V mukaisesti  
muunnettu direktiivillä 2005/88/EC.

Sven Eschrich  
Suunnitteluosaston pääjohtaja - TTI Outdoor Power Division  
Winnenden, Feb. 15, 2017

Valtuutettu kokoamaan tekninen tiedosto:  
Alexander Krug, Toimitusjohtaja  
Techtronic Industries GmbH  
Max-Eyth-Straße 10, 71364 Winnenden, Germany



**RU ЗАЯВЛЕНИЕ О СООТВЕТСТВИИ ТРЕБОВАНИЯМ ЕС**

Techtronic Industries GmbH  
Max-Eyth-Straße 10, 71364 Winnenden, Germany

**Настоящим мы заявляем, что данный продукт**

Беспроводной очиститель высокого давления  
Марка: Ryobi  
Номер модели: RPW36120HI/RPW36X120HI5  
Диапазон заводских номеров: 46219901000001 - 46219901999999

**соответствует требованиям следующих Директив ЕС и согласованных стандартов**

2006/42/EC, 2014/30/EU, 2000/14/EC, 2005/88/EC, 2011/65/EU,  
EN 60335-1:2012+A11, EN 60335-2-79:2012, EN 62233:2008, EN  
55014-1:2006+A1:2009+A2:2011, EN 55014-2:2015, EN 50581:2012

Измеренный уровень звуковой мощности: 80 dB(A)  
Гарантируемый уровень звуковой мощности: 83 dB(A)

Способ оценки соответствия, приложение V к директиве 2000/14/EC с  
изменениями 2005/88/EC.

Sven Eschrich  
Старший технический директор - TTI Outdoor Power Division  
Winnenden, Feb. 15, 2017

Лицо, ответственное за подготовку технической документации:  
Alexander Krug, Директор  
Techtronic Industries GmbH  
Max-Eyth-Straße 10, 71364 Winnenden, Germany





## PL DEKLARACJA ZGODNOŚCI EC

Techtronic Industries GmbH  
Max-Eyth-Straße 10, 71364 Winnenden, Germany

*Niniejszym deklarujemy, że produkt*

Bezprzewodowa myjka ciśnieniowa

Marka: Ryobi

Numer modelu: RPW36120HI/RPW36X120HI5

Zakres numerów seryjnych: 46219901000001 - 46219901999999

*jest zgodny z następującymi dyrektywami europejskimi i zharmonizowanymi normami*

2006/42/EC, 2014/30/EU, 2000/14/EC, 2005/88/EC, 2011/65/EU,  
EN 60335-1:2012+A11, EN 60335-2-79:2012, EN 62233:2008, EN  
55014-1:2006+A1:2009+A2:2011, EN 55014-2:2015, EN 50581:2012

Zmierzony poziom natężenia hałasu: 80 dB(A)  
Maksymalny poziom natężenia hałasu: 83 dB(A)

Metoda ocena zgodności zgodnie z aneksem V Dyrektywa 2000/14/EC zmieniona przez dyrektywę 2005/88/EC.

Sven Eschrich  
Dyrektor Techniczny - TTI Outdoor Power Division  
Winnenden, Feb. 15, 2017

Osoba upoważniona do sporządzenia dokumentu technicznego:  
Alexander Krug, Dyrektor Zarządzający  
Techtronic Industries GmbH  
Max-Eyth-Straße 10, 71364 Winnenden, Germany

## HU EC MEGFELELŐSÉGI NYILATKOZAT

Techtronic Industries GmbH  
Max-Eyth-Straße 10, 71364 Winnenden, Germany

*Ezúton kijelentjük, hogy a termék*

Vezeték nélküli nagynyomású tisztító

Marka: Ryobi

Típusszám: RPW36120HI/RPW36X120HI5

Sorozatszám tartomány: 46219901000001 - 46219901999999

*megfelel az alábbi Európai Irányelvek és harmonizált szabványok vonatkozó rendelkezéseinek*

2006/42/EC, 2014/30/EU, 2000/14/EC, 2005/88/EC, 2011/65/EU,  
EN 60335-1:2012+A11, EN 60335-2-79:2012, EN 62233:2008, EN  
55014-1:2006+A1:2009+A2:2011, EN 55014-2:2015, EN 50581:2012

Mért hangteljesítményszint: 80 dB(A)  
Garantált hangteljesítményszint: 83 dB(A)

A megfelelőségi értékelési eljárás a 2000/14/EC irányelv V. függeléké szerint történt által módosított 2005/88/EC irányelv.

Sven Eschrich  
Senior Tervezési igazgató - TTI Outdoor Power Division  
Winnenden, Feb. 15, 2017

A műszaki dokumentáció összeállítására felhatalmazott:  
Alexander Krug, Ügyvezető igazgató  
Techtronic Industries GmbH  
Max-Eyth-Straße 10, 71364 Winnenden, Germany

## CS PROHLÁŠENÍ O SHODĚ EC

Techtronic Industries GmbH  
Max-Eyth-Straße 10, 71364 Winnenden, Germany

*Tímto prohlašujeme, že výrobky*

Bateriový vysokotlaký čistič

Značka: Ryobi

Číslo modelu: RPW36120HI/RPW36X120HI5

Rozsah sériových čísel: 46219901000001 - 46219901999999

*že tento výrobek je v souladu s evropskými a harmonizovanými standardy*

2006/42/EC, 2014/30/EU, 2000/14/EC, 2005/88/EC, 2011/65/EU,  
EN 60335-1:2012+A11, EN 60335-2-79:2012, EN 62233:2008, EN  
55014-1:2006+A1:2009+A2:2011, EN 55014-2:2015, EN 50581:2012

Změřená hladina akustického výkonu: 80 dB(A)  
Zaručená hladina akustického výkonu: 83 dB(A)

Soulad s metodou určování pro přílohu V směrnice 2000/14/EC upravená 2005/88/EC.

Sven Eschrich  
Vedoucí feditel pro strojní zařízení - TTI Outdoor Power Division  
Winnenden, Feb. 15, 2017

Pověření ke kompilaci technického souboru:  
Alexander Krug, Generální Reditel  
Techtronic Industries GmbH  
Max-Eyth-Straße 10, 71364 Winnenden, Germany

## RO DECLARAȚIE DE CONFORMITATE EC

Techtronic Industries GmbH  
Max-Eyth-Straße 10, 71364 Winnenden, Germany

*Prin prezenta, declarăm că produsele*

Curățător de înaltă presiune cu acumulator

Marca: Ryobi

Număr serie: RPW36120HI/RPW36X120HI5

Gamă număr serie: 46219901000001 - 46219901999999

*este în conformitate cu următoarele Directive Europene și standarde armonizate*

2006/42/EC, 2014/30/EU, 2000/14/EC, 2005/88/EC, 2011/65/EU,  
EN 60335-1:2012+A11, EN 60335-2-79:2012, EN 62233:2008, EN  
55014-1:2006+A1:2009+A2:2011, EN 55014-2:2015, EN 50581:2012

Nivelul măsurat al puterii acustice: 80 dB(A)  
Nivel garantat al puterii acustice: 83 dB(A)

Metoda de evaluare a conformității cu Anexa V Directiva 2000/14/EC modificată prin 2005/88/EC.

Sven Eschrich  
Director general de inginerie - TTI Outdoor Power Division  
Winnenden, Feb. 15, 2017

Autorizat să completeze fișa tehnică:  
Alexander Krug, Director General  
Techtronic Industries GmbH  
Max-Eyth-Straße 10, 71364 Winnenden, Germany



**LV EC ATBILSTĪBAS DEKLARĀCIJA**

Techtronic Industries GmbH  
Max-Eyth-Straße 10, 71364 Winnenden, Germany

*Ar šo paziņojam, ka produkti*

Bezvadu augstspiediena mazgātājs  
Zīmols: Ryobi  
Modeļa numurs: RPW36120HI/RPW36X120HI5  
Sērijas numura intervāls: 46219901000001 - 46219901999999

*atbilst šādām Eiropas direktīvām un saskaņotajiem standartiem*

2006/42/EC, 2014/30/EU, 2000/14/EC, 2005/88/EC, 2011/65/EU,  
EN 60335-1:2012+A11, EN 60335-2-79:2012, EN 62233:2008, EN  
55014-1:2006+A1:2009+A2:2011, EN 55014-2:2015, EN 50581:2012

Izmērītās skaņas jaudas līmenis: 80 dB(A)  
Garantētais skaņas intensitātes līmenis: 83 dB(A)

Atbilstības novērtēšanas metode pielikumam V Direktīvai 2000/14/EC labota  
2005/88/EC.

Sven Eschrich  
Inženieru nodaļas vadītājs - TTI Outdoor Power Division  
Winnenden, Feb. 15, 2017

Pilnvarots sastādīt tehnisko failu:  
Alexander Krug, Izpilddirektors  
Techtronic Industries GmbH  
Max-Eyth-Straße 10, 71364 Winnenden, Germany



**ET EC VASTAVUSDEKLARĀTSIOON**

Techtronic Industries GmbH  
Max-Eyth-Straße 10, 71364 Winnenden, Germany

*Kinnitame, et see toode*

Juhtmeta survepesur  
Mark: Ryobi  
Mudeli number: RPW36120HI/RPW36X120HI5  
Seerianumbri vahemik: 46219901000001 - 46219901999999

*vastab järgmistele Euroopa direktiividele ja harmoneeritud standarditele*

2006/42/EC, 2014/30/EU, 2000/14/EC, 2005/88/EC, 2011/65/EU,  
EN 60335-1:2012+A11, EN 60335-2-79:2012, EN 62233:2008, EN  
55014-1:2006+A1:2009+A2:2011, EN 55014-2:2015, EN 50581:2012

Mõõdetud helivõimsuse tase: 80 dB(A)  
Garanteeritud helivõimsuse tase: 83 dB(A)

Vastavushindamine vastavalt lisale V direktiivis 2000/14/EC muudetud direktiiviga  
2005/88/EC.

Sven Eschrich  
Tehnika-peadirektor - TTI Outdoor Power Division  
Winnenden, Feb. 15, 2017

Tehnilise faili koostamiseks volitatud isik:  
Alexander Krug, Tegevdirektor  
Techtronic Industries GmbH  
Max-Eyth-Straße 10, 71364 Winnenden, Germany



**LT EC ATITIKTIES DEKLARACIJA**

Techtronic Industries GmbH  
Max-Eyth-Straße 10, 71364 Winnenden, Germany

*Mes pareiškiame, kad šie produktai*

Belaidis aukšto slėgio valytuvus  
Prekės ženklas: Ryobi  
Modelio numeris: RPW36120HI/RPW36X120HI5  
Serijsinio numerio diapazonas: 46219901000001 - 46219901999999

*pagamintas laikantis toliau nurodytųjų Europos Direktivų ir darniųjų standartų*

2006/42/EC, 2014/30/EU, 2000/14/EC, 2005/88/EC, 2011/65/EU,  
EN 60335-1:2012+A11, EN 60335-2-79:2012, EN 62233:2008, EN  
55014-1:2006+A1:2009+A2:2011, EN 55014-2:2015, EN 50581:2012

Išmatuotas akustinis lygis: 80 dB(A)  
Garantuotas akustinis lygis: 83 dB(A)

Atitikties įvertinimo metodas pagal direktivos 2000/14/EC, V Priedą su pataisomis  
2005/88/EC.

Sven Eschrich  
Vyr. inžinerijos direktorius - TTI Outdoor Power Division  
Winnenden, Feb. 15, 2017

Įgaliotas sudaryti techninį failą:  
Alexander Krug, Generalinis Direktorius  
Techtronic Industries GmbH  
Max-Eyth-Straße 10, 71364 Winnenden, Germany



**HR EC IZJAVA O USKLAĐENOSTI**

Techtronic Industries GmbH  
Max-Eyth-Straße 10, 71364 Winnenden, Germany

*Ovime izjavljujemo da su proizvodi*

Bežični visokotlačni čistač  
Marka: Ryobi  
Broj modela: RPW36120HI/RPW36X120HI5  
Raspon serijskog broja: 46219901000001 - 46219901999999

*usklađen sa sljedećim Europskim Direktivama i usklađenim normama*

2006/42/EC, 2014/30/EU, 2000/14/EC, 2005/88/EC, 2011/65/EU,  
EN 60335-1:2012+A11, EN 60335-2-79:2012, EN 62233:2008, EN  
55014-1:2006+A1:2009+A2:2011, EN 55014-2:2015, EN 50581:2012

Izmjereni razina zvučne snage: 80 dB(A)  
Jamčena razina zvučne snage: 83 dB(A)

Metoda procjene usklađenosti prema Dodatku V Direktive 2000/14/EC navedeno  
u 2005/88/EC.

Sven Eschrich  
Viši direktor inženjeringa - TTI Outdoor Power Division  
Winnenden, Feb. 15, 2017

Ovlašten da sastavi tehničku datoteku:  
Alexander Krug, Direktor Upravljanja  
Techtronic Industries GmbH  
Max-Eyth-Straße 10, 71364 Winnenden, Germany



**SL** IZJAVA EC O SKLADNOSTI

Techtronic Industries GmbH  
Max-Eyth-Straße 10, 71364 Winnenden, Germany

*Izjavljamo, da je izdelek*

Brezžični visokotlačni čistilec  
Znamka: Ryobi  
Številka modela: RPW36120HI/RPW36X120HI5  
Razpon serijskih števil: 46219901000001 - 46219901999999

*v skladu s sledečimi evropskimi direktivami in harmoniziranimi standardi*

2006/42/EC, 2014/30/EU, 2000/14/EC, 2005/88/EC, 2011/65/EU,  
EN 60335-1:2012+A11, EN 60335-2-79:2012, EN 62233:2008, EN  
55014-1:2006+A1:2009+A2:2011, EN 55014-2:2015, EN 50581:2012

Izmerjena raven zvočne moči: 80 dB(A)  
Zajamčena raven zvočne moči: 83 dB(A)

Način ugotavljanja skladnosti z aneksom V direktive 2000/14/EC ki je bila spremenjena z 2005/88/EC.

Sven Eschrich  
Višji direktor tehničnega oddelka - TTI Outdoor Power Division  
Winnenden, Feb. 15, 2017

Pooblaščen oseba za sestavo tehnične dokumentacije:  
Alexander Krug, Izvršni Direktor  
Techtronic Industries GmbH  
Max-Eyth-Straße 10, 71364 Winnenden, Germany



**BG** ЕС ДЕКЛАРАЦИЯ НА ЗА СЪОТВЕТСТВИЕ

Techtronic Industries GmbH  
Max-Eyth-Straße 10, 71364 Winnenden, Germany

С настоящето декларираме, че продуктите

Безкабелна почистваща машина под високо налягане  
Марка: Ryobi  
Номер на модела: RPW36120HI/RPW36X120HI5  
Обхват на серийни номера: 46219901000001 - 46219901999999

отговаря на следните директиви на ЕС и хармонизирани стандарти

2006/42/EC, 2014/30/EU, 2000/14/EC, 2005/88/EC, 2011/65/EU,  
EN 60335-1:2012+A11, EN 60335-2-79:2012, EN 62233:2008, EN  
55014-1:2006+A1:2009+A2:2011, EN 55014-2:2015, EN 50581:2012

Измерено ниво на шум: 80 dB(A)  
Гарантирано ниво на шум: 83 dB(A)

Метод за оценяване на съответствието с приложение V Директива 2000/14/EC, изменена от 2005/88/EC.

Sven Eschrich  
Старши директор „Машиностроене“ - TTI Outdoor Power Division  
Winnenden, Feb. 15, 2017

Упълномощено лице за съставяне на техническия файл:  
Alexander Krug, Изпълнителен Директор  
Techtronic Industries GmbH  
Max-Eyth-Straße 10, 71364 Winnenden, Germany



**SK** PREHLÁSENIE O ZHODE EC

Techtronic Industries GmbH  
Max-Eyth-Straße 10, 71364 Winnenden, Germany

*Týmto vyhlasujeme, že výrobok*

Bezžúrovňový vysokotlačový čistíč  
Značka: Ryobi  
Číslo modelu: RPW36120HI/RPW36X120HI5  
Rozsah sériových čísiel: 46219901000001 - 46219901999999

*je v súlade s nasledujúcimi Európskymi smernicami a harmonizovanými normami*  
2006/42/EC, 2014/30/EU, 2000/14/EC, 2005/88/EC, 2011/65/EU,  
EN 60335-1:2012+A11, EN 60335-2-79:2012, EN 62233:2008, EN  
55014-1:2006+A1:2009+A2:2011, EN 55014-2:2015, EN 50581:2012

Nameraná úroveň hluku: 80 dB(A)  
Garantovaná úroveň hluku: 83 dB(A)

Spôsob určenia zhody podľa Dodatku V Smernica 2000/14/EC doplnená o 2005/88/EC.

Sven Eschrich  
Vyšší strojnícky riaditeľ - TTI Outdoor Power Division  
Winnenden, Feb. 15, 2017

Oprávnená osoba na zostavenie technického súboru:  
Alexander Krug, Generálny Riaditeľ  
Techtronic Industries GmbH  
Max-Eyth-Straße 10, 71364 Winnenden, Germany



**UK** ЕС ДЕКЛАРАЦИЯ ПРО ВЪДПОВІДНІСТЬ

Techtronic Industries GmbH  
Max-Eyth-Straße 10, 71364 Winnenden, Germany

При цьому ми заявляємо, що продукт

Бездротова мийка високого тиску  
Марка: Ryobi  
Номер моделі: RPW36120HI/RPW36X120HI5  
Діапазон серійного номеру: 46219901000001 - 46219901999999

у відповідності з наступними європейськими директивами та гармонізованими стандартами  
2006/42/EC, 2014/30/EU, 2000/14/EC, 2005/88/EC, 2011/65/EU,  
EN 60335-1:2012+A11, EN 60335-2-79:2012, EN 62233:2008, EN  
55014-1:2006+A1:2009+A2:2011, EN 55014-2:2015, EN 50581:2012

Вимірний рівень звукової потужності: 80 dB(A)  
Гарантований рівень звукової потужності: 83 dB(A)

Метод оцінки відповідності Annex V Directive 2000/14/EC з поправками, внесеними 2005/88 / EC.

Sven Eschrich  
Старший технічний директор - TTI Outdoor Power Division  
Winnenden, Feb. 15, 2017

Дозвіл на складання технічного файла:  
Alexander Krug, Керуючий директор  
Techtronic Industries GmbH  
Max-Eyth-Straße 10, 71364 Winnenden, Germany



**TR EC UYGUNLUK BEYANI**

Techtronic Industries GmbH  
Max-Eyth-Straße 10, 71364 Winnenden, Germany

*İş bu belge ile bu ürünün*

Kablosuz yüksek basınçlı temizleyici

Marka: Ryobi

Model numarası: RPW36120HI/RPW36X120HI5

Seri numarası aralığı: 46219901000001 - 46219901999999

*aşağıdaki Avrupa Direktiflerine ve uyumlaştırılmış standartlara uygun olduğunu beyan ediyorum*

2006/42/EC, 2014/30/EU, 2000/14/EC, 2005/88/EC, 2011/65/EU,  
EN 60335-1:2012+A11, EN 60335-2-79:2012, EN 62233:2008, EN  
55014-1:2006+A1:2009+A2:2011, EN 55014-2:2015, EN 50581:2012

Ölçülen ses gücü seviyesi: 80 dB(A)

Güvenceli ses gücü seviyesi: 83 dB(A)

2005/88/AT ile değiştirilen 2000/14/AT Direktifi Ek V uyarınca uygunluk değerlendirilmesi yöntemi



Sven Eschrich  
Kıdemli Mühendislik Yöneticisi - TTI Outdoor Power Division  
Winnenden, Feb. 15, 2017

**CE**

Teknik dosyayı derlemekle yetkili sorumlu:  
Alexander Krug, İdari Müdür  
Techtronic Industries GmbH  
Max-Eyth-Straße 10, 71364 Winnenden, Germany



**Techtronic Industries GmbH**  
Max-Eyth-Straße 10,  
71364 Winnenden, Germany

960478041-01